

Bruksanvisning

Dubbelslipmaskin

62852

XPO the **tool**
experts



Liknande avbildning, olikheter mellan modeller är möjliga

Läs bruksanvisningen och beakta säkerhetsanvisningar innan produkten tas i bruk.

Med reservation för eventuella tekniska ändringar!

På grund av stadiga vidareutvecklingar kan det finnas ringa olikheter mellan produkten och avbildningar, handlingssteg eller tekniska uppgifter.

Uppdatering av dokumentationen

Har du ett förslag till en förbättring eller hittade du en oegentlighet? Kontakta oss per e-post eller vårt kontaktformulär.



Vid informationerna i denna bruksanvisning förbehåller vi oss rätten till oanmälda ändringar. Ingen del av detta dokument får kopieras eller mångfaldigas på annat sätt utan ett föregående skriftligt samtycke. Alla rättigheter reserverade.

WilTec Wildanger Technik GmbH övertar inget ansvar för eventuella fel i denna bruksanvisning eller kopplingsschemana.

Fastän WilTec Wildanger Technik GmbH har gjort allt det kan för att ge dig en fullständig, felfri och aktuell bruksanvisning, kan fel inte uteslutas.

Hittade du ett fel eller har du ett förslag till en förbättring? Du får gärna kontakta oss per e-post eller vårt kontaktformulär. Vi ser fram emot ditt meddelande.

Vår e-postadress:

service@wiltec.info

Vårt kontaktformulär:

<https://www.wiltec.de/contacts/>

Den aktuella versionen av denna bruksanvisning i flera språk hittar du på vår nätbutik:

<https://www.wiltec.de/docsearch>

Vår postadress är:

WilTec Wildanger Technik GmbH
Königsbenden 12
D - 52249 Eschweiler
TYSKLAND

Använd följande adress för att skicka tillbaka varorna på grund av utbyte, reparation eller andra skäl. Obs! Kontakta vårt serviceteam för att säkerställa en smidig reklamation eller utbyte.

Retourenabteilung
WilTec Wildanger Technik GmbH
Königsbenden 28
D - 52249 Eschweiler
TYSKLAND

E-post: **service@wiltec.info**

Tel: +49 2403 55592-0

Fax: +49 2403 55592-15



Introduktion

Tack för att du köpte denna kvalitetsprodukt. Vi ber dig att alltid vidta några grundläggande säkerhetsåtgärder när du använder produkten för att minimera skaderisken. Läs noga igenom bruksanvisningen och förvissa dig att du har förstått allt.

Förvara bruksanvisningen så att den står till förfogande.

Dubbelslipmaskiner används för gradning, slipning och vässning av arbetsstycken av stål och stållegeringar. Redskapet får endast användas enligt avsikt och endast i enlighet med de tekniska uppgifterna och säkerhetsinstruktionerna. Inget ansvar tas för skador orsakade av uraktlåtenhet att följa säkerhetsanvisningarna eller av felaktig användning.

Varning! Risk för skador

- Håll aldrig dina händer nära slipskivan.
- Roterande slipskivor och felaktig styrning kan utgöra en risk för skador på fingrar och händer.
- Trots att alla relevanta föreskrifter följs kan det finnas kvarvarande risker under användning, till exempel på grund av
 - delar av arbetsstycken som slungas,
 - delar av verktyg som slungas (vid skadade verktyg),
 - bulleremission,
 - dammemission.

Krav på operatören

- Operatören måste noggrant läsa och förstå bruksanvisningen innan redskapet används.
- Redskapet får endast användas av personer över 16 år. Ett undantag finns om användningen av ungdomarna sker under yrkesutbildning för att uppnå färdigheten under uppsikt av en instruktör.
- Användningen av redskapet kräver lämplig instruktion av en behörig person eller om användaren har läst bruksanvisningen.
- Operatören är ansvarig för olyckor eller faror gentemot tredje part.

Säkerhetshänvisningar

Allmänna säkerhetshänvisningar

- Koppla alltid bort redskapet från strömförsörjningen innan du arbetar med det.
- Bär lämplig skyddsutrustning (skyddsglasögon, skyddshandskar, hörselskydd, andningsskydd osv.).
- Grip inte i sliparen.
- Skydda redskapet mot fuktighet och frost. Utsätt inte för regn.
- Bär lämpliga kläder. Bär inga lösa kläder, ta av smycken och bind ihop långt hår.
- Redskapet är inte lämpligt för våtslipning.
- Håll barn och närvarande personer borta när du använder redskapet (min. 5 m avstånd).
- Var uppmärksam på delar som kan slungas.

Allmänna säkerhetshänvisningar för elverktyg

Varning!

- **Läs alla säkerhetshänvisningar och instruktioner.** Uraktlåtenhet att följa säkerhetshänvisningarna och instruktionerna kan leda till elstöt, brand och/eller allvarliga personskador.
- **Förvara alla säkerhetshänvisningar och instruktioner för framtida användning.** Uttrycket "elverktyg" som används i säkerhetshänvisningarna syftar på nätdrivna elverktyg (med en nätkabel) och batteridrivna elverktyg (utan kabel).

Säkerhet i arbetsområdet

- Håll ditt arbetsområde rent och väl upplyst. Stökiga eller oupplysta arbetsområden kan leda till olyckor.
- Arbeta inte med ett elverktyg i ett explosionsfarligt område där det finns brännbara vätskor, gaser eller damm. Elverktyg skapar gnistor som kan antända vätskor, gaser eller damm.
- Håll barn och andra personer borta när du använder elverktyget. Om du blir distraherad kan du tappa kontrollen över enheten.

Elektrisk säkerhet

- Nätproppen får inte ändras på något sätt. Använd inte några adapterkontakter tillsammans med skyddjordade elverktyg.
- Undvik kroppskontakt med jordade ytor som rör, värmeelement, spisar och kylskåp. Det finns en ökad risk för elstöt om din kropp är jordad.
- Håll elverktygen borta från regn eller fuktighet. Vatten som tränger in i ett elverktyg ökar risken för elstötar.
- Missbruka inte nätkabeln, till exempel för att bära elverktyget, hänga upp det eller dra ut nätproppen ur uttaget. Håll kabeln borta från hetta, olja, vassa kanter eller redskapets rörliga delar. Skadade eller trassliga kablar ökar risken för elektriska stötar.
- När du använder ett elverktyg utomhus ska du endast använda förlängningskablar som också är lämpliga för utomhusbruk. Detta minskar risken för elstöt.
- Om det är oundvikligt att använda elverktyget i fuktig miljö ska du använda en jordfelsbrytare. Detta minskar risken för elstöt.

Personlig säkerhet

- Var uppmärksam, rikta all din uppmärksamhet på vad du gör och arbeta alltid noggrant och framsynt. Använd inte ett elverktyg om du är trött eller påverkad av alkohol, berusnings- eller läkemedel. Ett ögonblick av ouppmärksamhet när du använder elverktyget kan leda till allvarliga personskador.
- Bär alltid personlig skyddsutrustning och skyddsglasögon. Att bära personlig skyddsutrustning som dammask, halkfria skyddsskor, skyddshjälm eller hörselskydd minskar risken för personskador beroende på typ och användning av elverktyget.
- Undvik oavsiktlig start. Se till att elverktyget är avstängt innan du ansluter det till strömförsörjningen, tar upp det eller bär det. Olyckor kan inträffa om du håller fingret på strömbrytaren medan du bär elverktyget eller om du ansluter det till strömförsörjningen när det är påslaget.
- Ta bort alla justeringsverktyg och skruvnycklar innan du slår på redskapet. Ett verktyg som befinner sig i en roterande del av redskapet kan orsaka personskador.
- Undvik en onaturlig kroppshållning. Se till att du står säkert och behåller din balans hela tiden. Detta ger dig bättre kontroll över elverktyget i oväntade situationer.
- Om en dammsugningsanordning eller uppsamlingsanordning kan monteras ska du se till att den är ansluten och används på rätt sätt. Att använda en utsugningsanordning kan minska risken till följd av damm.

Användning och skötsel av elverktyget

- Överbelasta inte redskapet. Använd det elverktyget som är koncipierat för ditt arbete. Du kan arbeta bättre och säkrare med rätt elverktyg i det angivna effektområdet.
- Använd inte ett elverktyg med en defekt strömbrytare. Ett elverktyg som inte längre kan slås på eller av är farligt och måste repareras.
- Koppla bort nätproppen från strömförsörjningen innan du vidtar justeringar på redskapet, byter ut tillbehör eller lagrar redskapet. Denna försiktighetsåtgärd förhindrar att verktyget startar av misstag.
- Förvara oanvändade elverktyg oåtkomligt för barn. Låt inte människor använda redskapet som inte känner till det eller som inte har läst bruksanvisningen. Elverktyg är farliga när de används av oerfarna personer.



- Sköt elverktyg noggrant. Kontrollera om rörliga delar fungerar ordentligt och inte fastnar, och om delar är trasiga eller skadade så att elverktygets funktion är nedsatt. Låt skadade delar repareras innan du använder redskapet. Orsaken till många olyckor med elverktyg är dåligt underhåll.
- Håll skärverktygen vassa och rena. Noggrant underhållna skärverktyg med vassa skärkanter har mindre risk för att fastna och är lättare att styra.
- Använd elverktyg, tillbehör, insatsverktyg osv. i enlighet med bruksanvisningen. Beakta därvid arbetsförutsättningarna och det arbete som ska utföras. Att använda elverktyg för ett syfte de inte är avsedda för kan leda till farliga situationer.

Säkerhetshänvisningar för dubbelslipmaskin

Obs! Driften är endast tillåten med en jordfelsbrytare (max. felström 30 mA). Redskapet måste anslutas till ett 230 V-uttag med en 16 A-säkring.

Varning! Damm som uppstår under arbetet är ofta skadligt för hälsan och bör inte komma in i kroppen. Om möjligt, använd dammsugning och använd också en lämplig dammask. Ta bort damm på ytorna noggrant.

- Under drift måste maskinen stå eller fästas på ett horisontellt, plant underlag (t.ex. på en arbetsbänk).
- Stäng av redskapet när det är utan uppsikt och dra ut det ur eluttaget.
- Kontrollera innan varje idrifttagning att alla skruv- och stickanslutningar samt skyddsanordningar sitter fast och korrekt. Kontrollera alla rörliga delar för enkel rörelse.
- Det är strängt förbjudet att demontera eller ändra skyddsanordningarna på maskinen, att missbruka dem eller att montera främmande skyddsanordningar.
- Redskapet får inte användas om det är skadat eller om säkerhetsanordningarna är defekta. Byt ut slitna och skadade delar.
- Fel på maskinen, inklusive skyddsanordningarna eller slipskivan, måste rapporteras till den personen som är ansvarig för säkerheten så snart det upptäcks.
- Kontrollera innan varje användning redskap, anslutningskabel, förlängningskabel och nätpropp med avseende på skador och slitage. Låt endast en fackman reparera skadade delar.
- Innan du trycker på strömbrytaren ska du se till att slipskivan är korrekt monterad. Använd utrustning som verktygsstöd, förstoringsglas, arbetsstyckehållare osv. för säkert arbete.
- Det är strängt förbjudet att ta bort hyvelspån och flisor från maskinen medan den är igång.
- Använd inte slipskivor som är slöa, skadade eller deformerade.
- Välj en slipskiva som är lämplig för arbetsstycket.
- Slipskivor som inte motsvarar de tekniska uppgifterna i denna bruksanvisning får inte användas.
- Det maximala varvtalet som anges på slipskivan måste följas.
- För att minska risken för brand ska du läsa anvisningarna och följa säkra metoder för rengöring, underhåll och regelbundet avlägsnande av flisor och damm.
- Se till att de användade flänsarna är lämpliga för ändamålet och motsvarar den storleken som anges av tillverkaren.
- Stäng av maskinen omedelbart vid blockering. Koppla bort redskapet från strömförsörjningen och ta bort det fastnade arbetsstycket.
- Kontrollera regelbundet inställningen av gnistfångaren och justera den enligt slipskivans slitage. Håll avståndet mellan gnistfångaren och slipskivan så lite som möjligt (högst 2 cm).
- Kontrollera regelbundet inställningen av arbetsstycksstödet och justera det enligt slipskivans slitage.
- Slipa inte med en kall slipskiva. Låt slipskivan gå på tomgång i en minut innan du börjar arbeta
- Slipa inte på slipskivans sidoytor. Slipa bara på framsidan.
- Applicera inte kylarvätska direkt på slipskivan. Kylarvätska kan påverka slipskivans bindningsstyrka och kan därmed leda till dess bortfall.
- Konditionera slipskivan endast på framsidan.
- Slipningen skapar hetta. Rör inte vid arbetsstycket förrän det har svalnat tillräckligt.

Viktig anmärkning

- Om motorn är överbelastad stängs den av automatiskt. Efter en nedkylningsperiod (tiden varierar) kan motorn slås på igen.
- Håll arbetsstyckena som ska bearbetas med en verktygshållare (t.ex. tång) för att undvika skador.

Huvuddelar

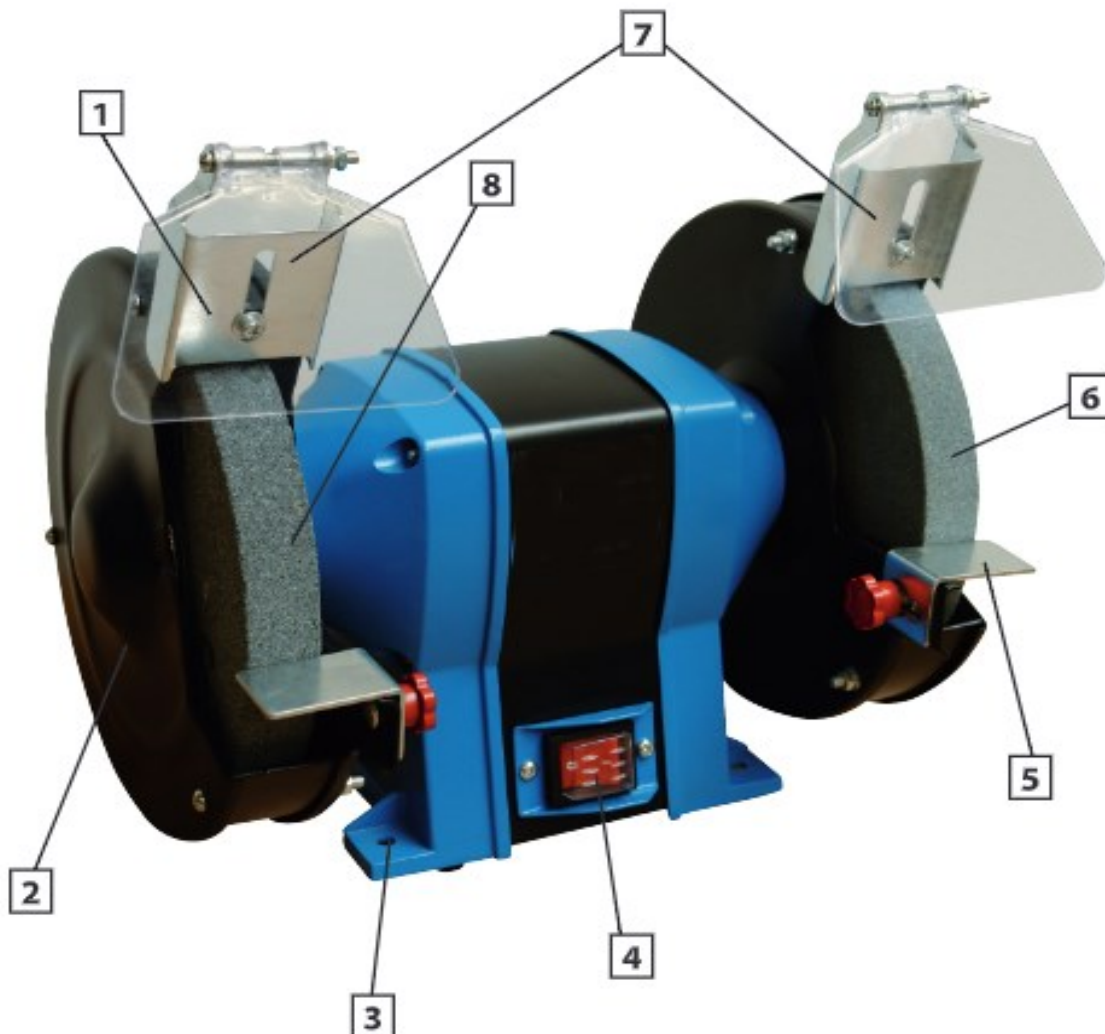

Nr.	Beteckning	Nr.	Beteckning
1	Skyddsskiva	5	Arbetsstyckstödet
2	Slippskivskydd	6	Slippskiva
3	Borrhål för montering av arbetsbänken	7	Gnistfångare
4	Strömbrytare	8	Slippskiva

Montering

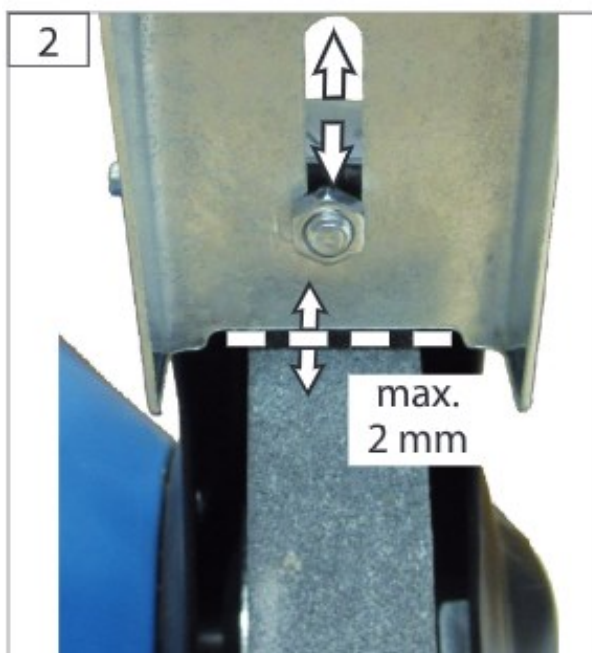

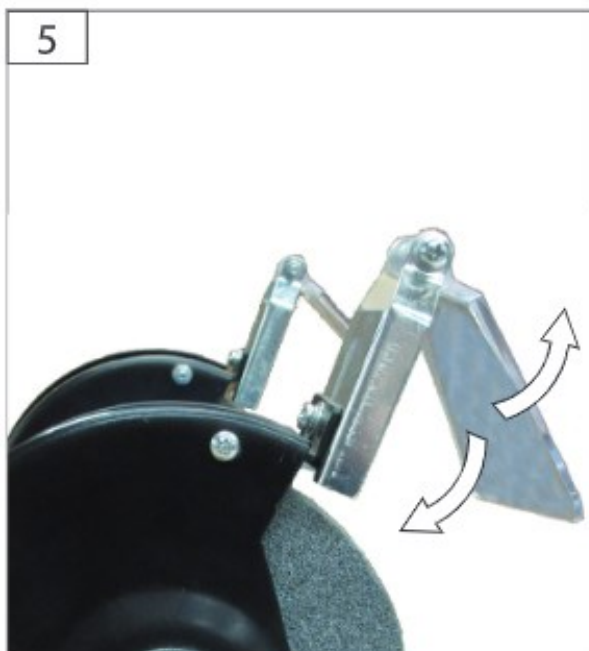
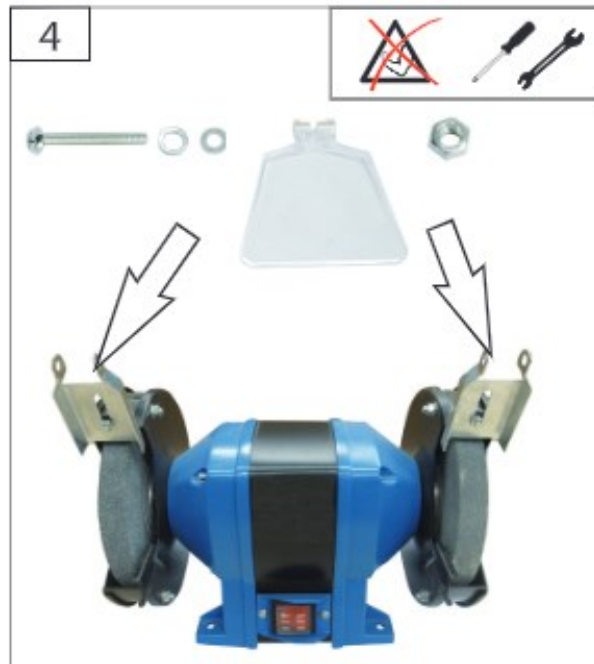

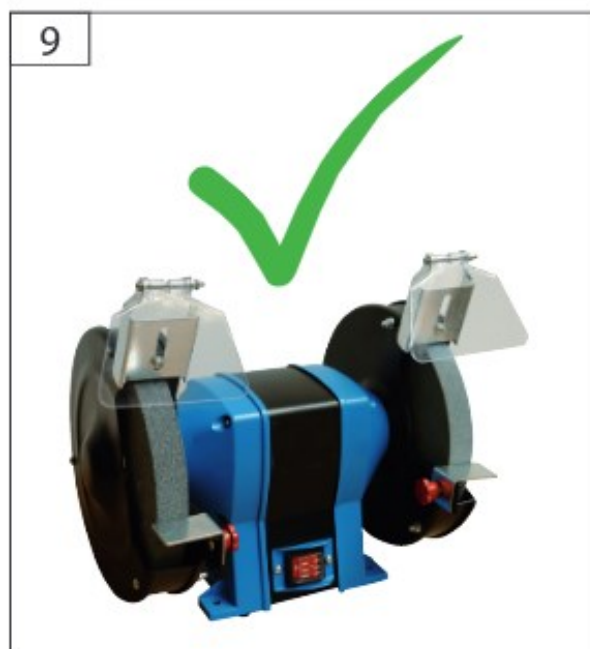
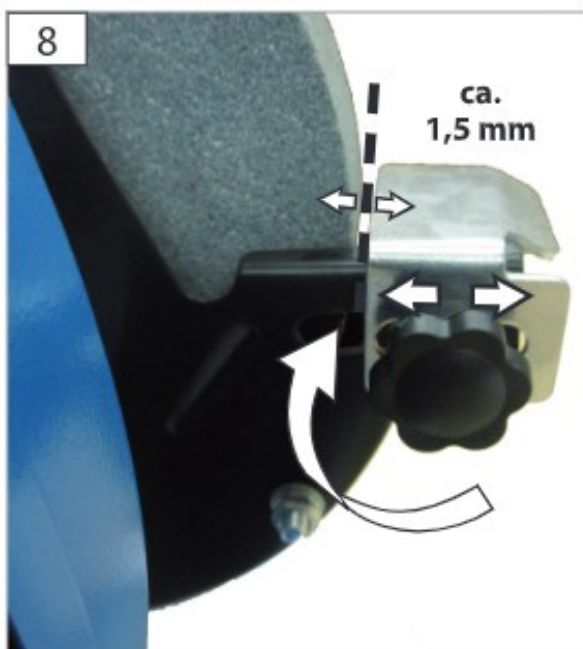

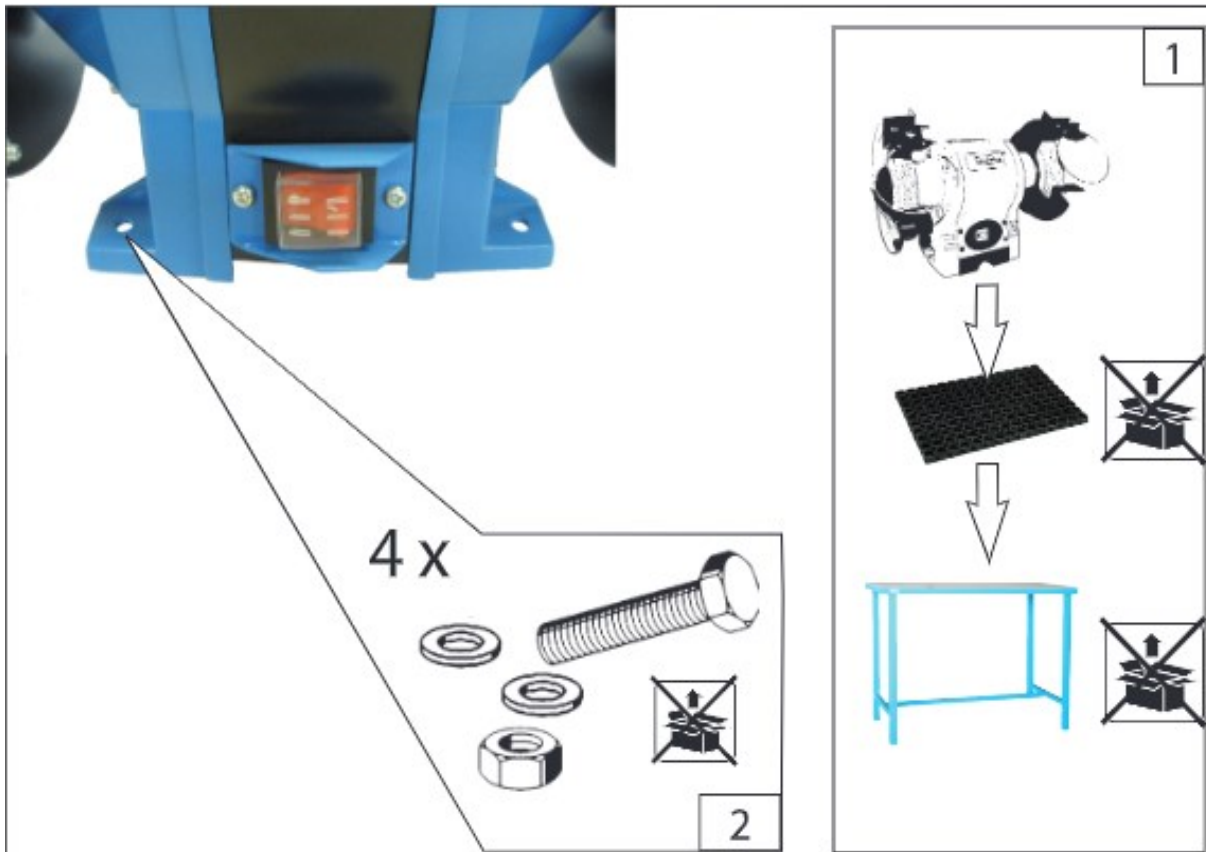

Konditionera

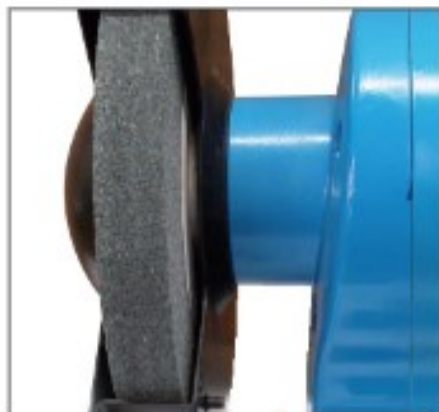
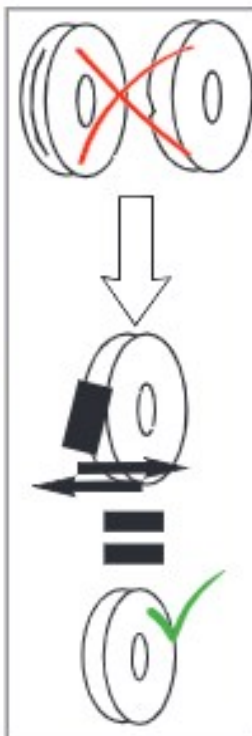
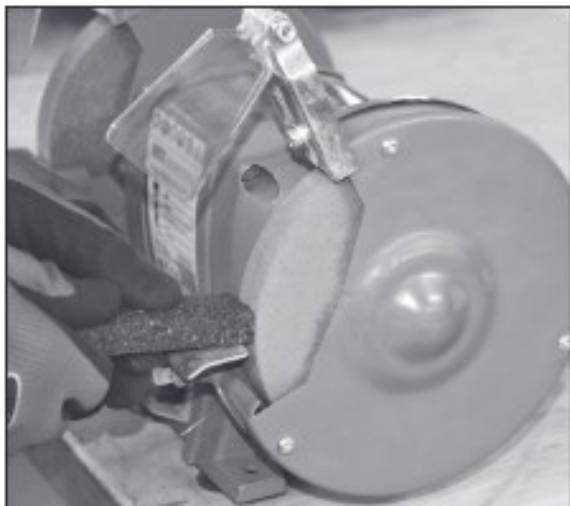

Byte av slipskivan

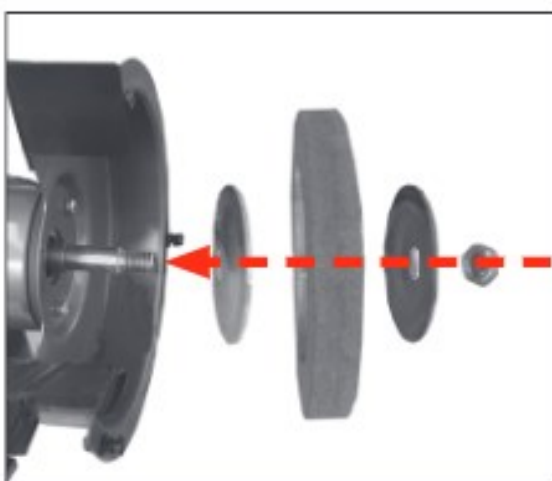
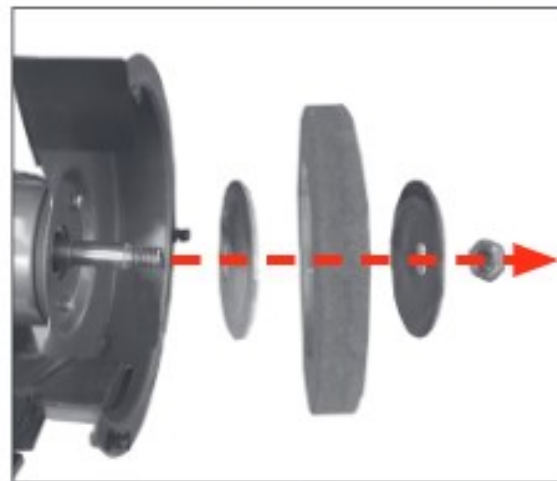
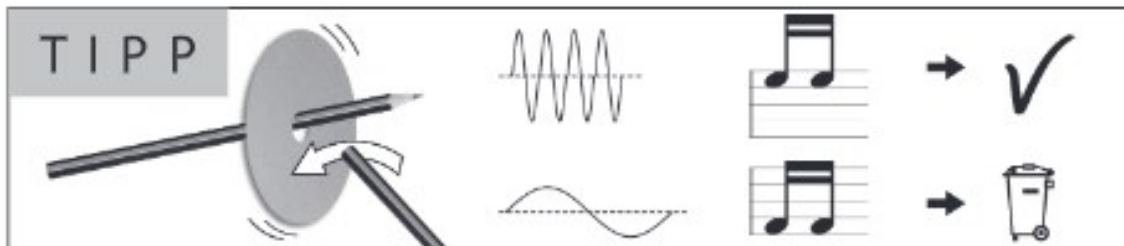

Drift

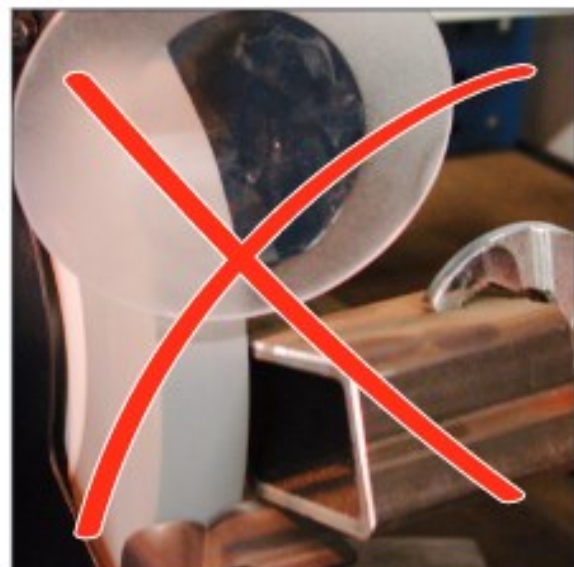
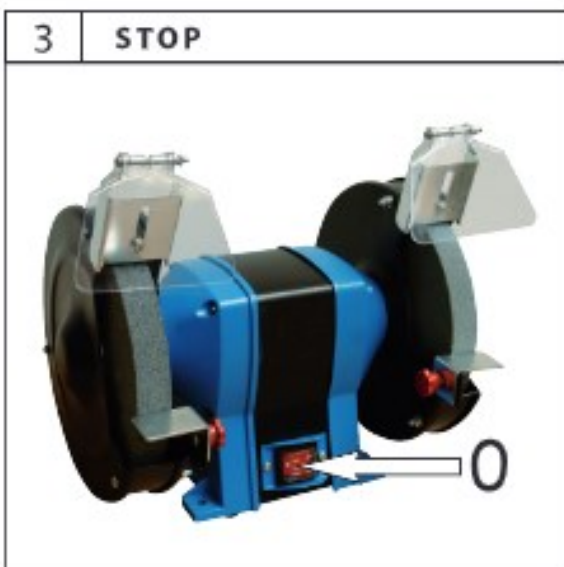
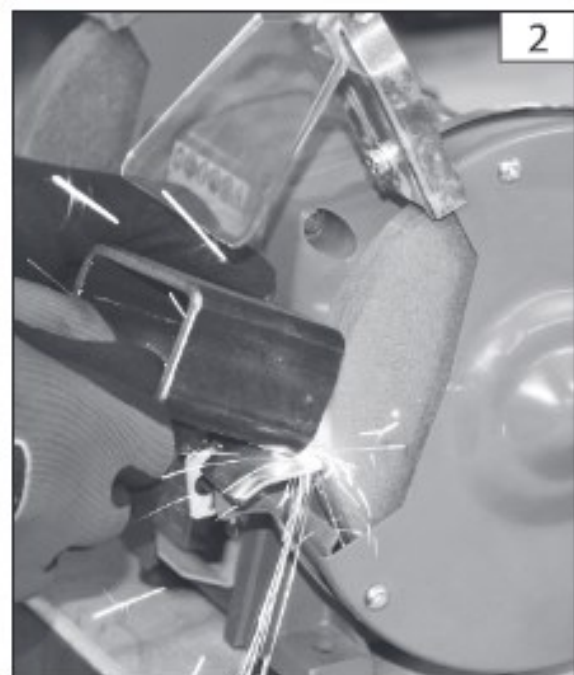
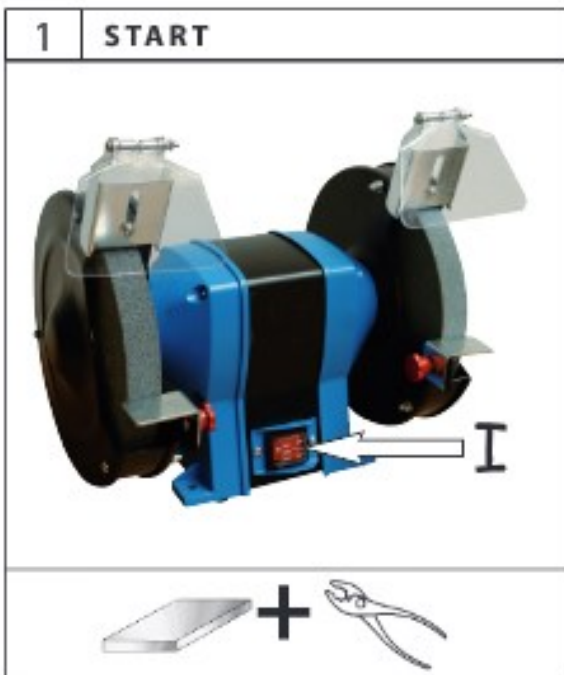



Underhåll

Obs! Innan du utför något arbete på redskapet ska du alltid koppla bort nätproppen från strömförsörjningen.

Varning! Redskapet får inte användas om det är skadat eller om säkerhetsanordningarna är defekta.

- Reparationer och arbeten som inte beskrivs i bruksanvisningen får endast utföras av kvalificerad fackpersonal.
- Håll alltid redskapet rent, särskilt luftningsspringorna. Rengör uppsamlingsanordningen och/eller utsugningsanordningen regelbundet. Skölj aldrig redskapet med vatten.
- Använd endast originaltillbehör och originalreservdelar.
- Endast ett redskap som regelbundet underhålls och sköts kan vara ett tillfredsställande hjälpmedel. Otillräckligt underhåll och skötsel kan leda till oförutsägbara olyckor och personskador.
- Rengör inte maskinen eller dess komponenter med lösningsmedel, antändliga eller giftiga vätskor. Använd endast en fuktig trasa för rengöring.
- Behandla alla rörliga delar med en miljövänlig olja.

Regleringar av avfallshanteringen

EU-direktivet för hantering av elektrisk och elektronisk utrustning (WEEE, 2012/19/EU) blev införlivat i den tyska lagen för elektronikavfall.

Symbolen som visar en genomstryknad soptunna kännetecknar alla WEEE-berörda produkter från WilTec. Symbolen betyder att produkten får ej kastas in i hushållssopor.

WilTec Wildanger Technik GmbH registrerades av den tyska registreringsinstansen EAR (Stiftung Elektro-Altgeräte Register). WilTecs WEEE-registreringsnummer är DE45283704.

Avfallshandling av begagnade elektriska och elektroniska produkter (tillämplig för alla länder av Europeiska unionen och alla länder med ett separat källsorteringssystem för dessa produkter).

Symbolen på förpackningen eller produkten själv betyder att produkten får ej kastas in i hushållssopor. Produkten måste inlämnas till återvinningsstation för elektrisk och elektronisk utrustning.

Genom den lämpliga avfallshandlingen av din produkt skyddar du miljön och dina medmänniskors hälsa. En olämplig avfallshandling utgör en risk för miljön och människors hälsa.



Materialåtervinning hjälper att minska förbrukningen av råmaterial.

Din kommun, dina kommunala behandlingsanläggningar eller affären där du köpte produkten kan ge dig vidare informationer om materialåtervinningsprocessen.

Adress:
WilTec Wildanger Technik GmbH
Königsbenden 12 / 28
D-52249 Eschweiler
TYSKLAND

Viktig anmärkning:

Varje sätt av delvis eller fullständigt mångfaldigande eller kommersiellt nyttjande av denna bruksanvisning behöver ett skriftligt godkännande från WilTec Wildanger Technik GmbH.