

Bruksanvisning

Elektrisk jordfräs

62862

XPO the **tool**
experts



Liknande avbildning, olikheter mellan modeller är möjliga

Läs bruksanvisningen och beakta säkerhetsanvisningar innan produkten tas i bruk.

Med reservation för eventuella tekniska ändringar!

På grund av stadiga vidareutvecklingar kan det finnas ringa olikheter mellan produkten och avbildningar, handlingssteg eller tekniska uppgifter.

Uppdatering av dokumentationen

Har du ett förslag till en förbättring eller hittade du en oegentlighet? Kontakta oss per e-post eller vårt kontaktformulär.



Vid informationerna i denna bruksanvisning förbehåller vi oss rätten till oanmälda ändringar. Ingen del av detta dokument får kopieras eller mångfaldigas på annat sätt utan ett föregående skriftligt samtycke. Alla rättigheter reserverade.

WilTec Wildanger Technik GmbH övertar inget ansvar för eventuella fel i denna bruksanvisning eller kopplingsschemana.

Fastän WilTec Wildanger Technik GmbH har gjort allt det kan för att ge dig en fullständig, felfri och aktuell bruksanvisning, kan fel inte uteslutas.

Hittade du ett fel eller har du ett förslag till en förbättring? Du får gärna kontakta oss per e-post eller vårt kontaktformulär. Vi ser fram emot ditt meddelande.

Vår e-postadress:

service@wiltec.info

Vårt kontaktformulär:

<https://www.wiltec.de/contacts/>

Den aktuella versionen av denna bruksanvisning i flera språk hittar du på vår nätbutik:

<https://www.wiltec.de/docsearch>

Vår postadress är:

WilTec Wildanger Technik GmbH
Königsbenden 12
D - 52249 Eschweiler
TYSKLAND

Använd följande adress för att skicka tillbaka varorna på grund av utbyte, reparation eller andra skäl. Obs! Kontakta vårt serviceteam för att säkerställa en smidig reklamation eller utbyte.

Retourenabteilung
WilTec Wildanger Technik GmbH
Königsbenden 28
D - 52249 Eschweiler
TYSKLAND

E-post: **service@wiltec.info**

Tel: +49 2403 55592-0

Fax: +49 2403 55592-15



Introduktion

Tack för att du har köpt denna kvalitetsprodukt. Vi ber dig att alltid vidta några grundläggande säkerhetsåtgärder när du använder produkten för att minimera skaderisken. Läs noga igenom bruksanvisningen och förvissa dig att du har förstått allt.

Förvara bruksanvisningen så att den står till förfogande.

Tecken och symbol



Varning! Detta redskap kan vara farligt. Oaktksamhet eller felaktig användning kan leda till allvarliga personskador eller även dödsfall.



Sätt dig in i bruksanvisningen före användning.



Bär skyddsglasögon för att skydda dina ögon.



Bär hörselskydd för att skydda dig mot buller.



Bär alltid godkända skyddshandskar.



Om kabeln är skadad ska du omedelbart koppla bort redskapet från strömkällan.



Utsätt inte redskapet för regn eller andra vattenkällor eller omgivningar med hög luftfuktighet.



Verktyg av skyddsklass 2



I enlighet med de väsentliga gällande säkerhetsstandarderna i de europeiska direktiven

Säkerhetsanvisningar

Insatsområde

Redskapet är endast avsett för privat-, hobby- och gör-det-själv-bruk och endast för följande ändamål:

- uppluckring av jorden
- beredning av såbädd
- anläggning av trädgårdar och blomrabatter

Jordfräsen måste användas i enlighet med instruktionerna och säkerhetsanvisningarna i denna bruksanvisning och får inte användas för något annat syfte. Den är endast avsedd för gör-det-själv-bruk och är inte lämplig för kommersiellt bruk eller tungt bruk; en sådan användning kan skada fräsen. För sak- eller personskador som följd av felaktig hantering tas inget ansvar.



Exempel på felaktig användning visas i följande förteckning:

- användning av jordfräsen för ett syfte den inte är avsedd för
- uraktlåtenhet att följa säkerhetsanvisningarna och instruktionerna i denna bruksanvisning samt monterings-, hanterings-, rengörings- och underhållsanvisningarna
- uraktlåtenhet att följa gällande arbetskyddsbestämmelser och bestämmelser för att förebygga olyckor vid användning av jordfräsen
- användning av tillbehör eller reservdelar som inte är lämpliga för fräsen
- användning av fräsen i strukturellt modifierat tillstånd
- kommersiell eller på annat sätt omåttlig användning

Varje person som använder eller underhåller jordfräsen måste känna till innehållet av denna bruksanvisning och vara medveten om möjliga faror. Jordfräsen får endast användas av en behörig person. Låt en specialist instruera dig om du är osäker.

Uraktlåtenhet att följa säkerhets-, monterings- och hanteringsinstruktionerna vid användning av fräsen anses vara missbruk. De gällande hälso- och säkerhetsbestämmelserna måste följas. Alla andra gällande lokala och statliga lagar och förordningar måste också följas. Jordfräsen får inte ändras strukturellt eftersom sådana ändringar kan leda till sak- eller personskador.

Kvarstående risker

Även vid avsedd användning av jordfräsen och i enlighet med säkerhets-, monterings- och hanteringsinstruktionerna finns det en kvarstående risk för personskador. Beroende på typen av maskinen kan följande faror uppstå:

- Om främmande föremål kommer i kontakt med knivarna; främmande föremål som slängas ur eller flyger runt kan orsaka personskador om inte lämpliga försiktighetsåtgärder vidtas.
- Hörselskador om det inte bärs något verksamt hörselskydd.
- Hälso-skador på grund av vibrationsemissioner om jordfräsen används under lång tid eller inte hanteras och underhålls ordentligt.

Allmänna säkerhetsanvisningarna

Varning!

- **Läs alla säkerhetsanvisningar och alla instruktioner.** Uraktlåtenhet att följa varningarna och instruktionerna kan leda till elstöt, brand och/eller allvarliga personskador.
- **Förvara alla varningar och instruktioner för framtida referens.** Begreppet "elverktyg" som används i varningarna syftar på ett nätdrivet (kabelbundet) eller batteridrivet (sladdlöst) elverktyg.

Personlig säkerhet och förberedelse

- Läs alla bruks- och säkerhetsanvisningar noggrant. Sätt dig in i jordfräsens hanteringskomponenter och användningsområde.
- Jordfräsen är inte avsedd för att användas av personer (inklusive barn) med minskade fysiska, sensoriska eller intellektuella färdigheter eller bristande erfarenhet och/eller kunskap. Låt aldrig barn eller andra personer som inte känner till innehållet av bruksanvisningen använda jordfräsen. Lokala bestämmelser kan begränsa användarens ålder. Barn ska hållas under uppsikt för att säkerställa att de inte leker med fräsen.
- Använd aldrig jordfräsen när personer (särskilt barn) eller husdjur befinner sig i närheten. Iaktta att operatören eller användaren är ansvarig för skador på andra människor eller deras egendom.
- Klä dig på lämpligt sätt. Bär inte lösa kläder eller smycken. Håll hår, kläder och handskar borta från rörliga delar eftersom de kan fastna i dessa.
- Bär halkfria arbetsskor och långbyxor. Använd inte jordfräsen barfota eller med öppna sandaler.
- Iaktta att hård eller stenig mark kan vara farlig. Inspektera noggrant området där den eldrivna jordfräsen ska användas och ta bort föremål som kan slängas upp av maskinen.



- Innan du använder den eldrivna jordfräsen ska du alltid utföra en visuell inspektion för att säkerställa att knivarna inte är slitna eller skadade. Byt ut slitna eller skadade knivar och bultar i uppsättningar för att undvika obalans.

Elektrisk säkerhet

- Elverktygets nätproppar måste vara lämpliga för eluttaget och får inte ändras. Att använda lämpliga eluttag och proppar i originaltillstånd minimerar risken för skador.
- Utsätt inte fräsen för regn eller fuktighet. Vatten som tränger in i fräsen ökar risken för elstötar.
- Missbruka inte kabeln. Använd aldrig kabeln för att bära, dra verktyget eller dra ut nätproppen. Håll kabeln borta från hetta, olja, vassa kanter eller rörliga delar. Skadade eller knutna kablar ökar risken för elstötar.
- Om kabeln är skadad ska den bytas ut av en kvalificerad fackman för att undvika faror.
- Om du använder ett elverktyg utomhus ska du använda en förlängningskabel som är lämplig för utomhusbruk. Detta minskar risken för elstötar.

Användnings säkerhet

- Arbeta endast i dagsljus och bra väder. Arbeta aldrig i regn, under våta förhållanden eller storm.
- Undvik oavsiktlig start. Innan du sätter i nätkontakten ska du se till att strömbrytaren är i av-läge. Att bära fräsen med fingret på strömbrytaren eller att koppla in fräsen när strömbrytaren är i på-läge ökar risken för olyckor.
- Använd inte den eldrivna fräsen i explosionsfarligt område, t.ex. i närvaro av brännbara vätskor, gaser eller damm. Fräsen kan skapa gnistor som kan antända damm eller ångor.
- Luta dig inte för långt. Håll alltid en säker hållning och balans. Detta möjliggör bättre kontroll av fräsen i oväntade situationer.
- Att arbeta i sluttningar är farligt. Arbeta inte i alltför branta sluttningar. Var alltid uppmärksam på vart du sätter foten i sluttningar. Var ytterst försiktig när du ändrar riktningen i sluttningar.
- Starta fräsen försiktigt och enligt tillverkarens uppgifter och se till att dina fötter är tillräckligt långt borta från knivarna. Håll händer och fötter borta från roterande delar och placera inte de under dessa.
- Lyft eller bär aldrig jordfräsen medan den är igång. Stäng av den när du flyttar från den och innan du utför något rengörings- eller underhållsarbete.
- Använd inte fräsen med våld. Använd rätt verktyg för användningen. Rätt verktyg gör jobbet bättre och säkrare när det används för de arbeten det är avsett för.
- Var vaksam och fokusera all uppmärksamhet på vad du gör. Använd inte ett elverktyg när du är trött eller påverkad av droger, alkohol eller läkemedel. Ett ögonblick av ouppmärksamhet när du använder elverktyg kan leda till allvarliga personskador.

Säkerhet av skötsel, underhåll och förvaring

- Dra ut nätproppen innan du vidtar inställningar, byter tillbehör eller förvarar fräsen. Sådana säkerhetsåtgärder minskar risken för en oavsiktlig start.
- Sköt din fräs. Kontrollera om de rörliga delarna är feljusterade eller fastnat, om några delar är skadade och om det finns andra omständigheter som kan påverka driften av den elektriska jordfräsen. Alla muttrar, bultar och skruvar måste dras åt så att den elektriska jordfräsen kan hanteras säkert. Av säkerhetsskäl ska du byta ut slitna eller skadade delar.
- Om den elektriska fräsen är skadad ska den repareras innan den används igen. Vid dåligt underhåll av fräsen kan olyckor inträffa.
- Underhållet ska utföras av en kvalificerad elektriker. Endast identiska reservdelar ska användas för underhåll för att säkerställa att elverktygets säkerhet upprätthålls.
- Förvara den elektriska fräsen oåtkomligt för barn och låt inte någon som inte känner till den elektriska fräsen eller dessa instruktioner använda redskapet. Den elektriska jordfräsen kan vara farlig i händerna på utbildade användare.

Huvuddelar

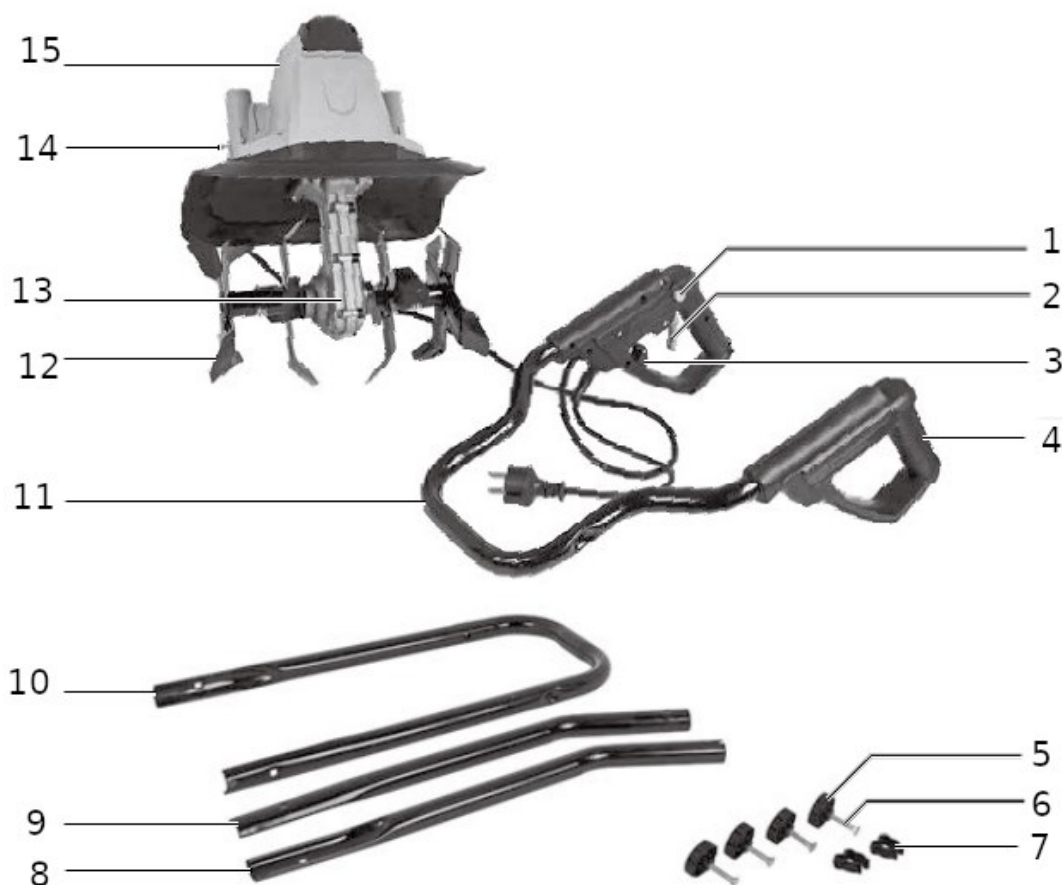

Nr.	Beteckning	Nr.	Beteckning
1	Säkerhetsläsknapp	9	Handtagsbotten (höger)
2	Aktiveringsspak	10	Handtagets mittdel
3	Elkabelhållare	11	Handtagsöverdel
4	Handtag	12	Knivkomponenter
5	Fastställningsknappar (4×)	13	Växel
6	Bult M6×45 (4×)	14	Skruvar ST4×16 (2×)
7	Klämmor för elkabel (2×)	15	Motorhölje
8	Handtagsbotten (vänster)		

Innan du använder fräsen

Kontrollera fräsen och förpackningsinnehållet.

Varning! Om delar saknas eller är skadade ska du inte använda fräsen förrän delarna byts ut. Uraklätthet att följa denna varning kan leda till allvarliga personskador.

1. Ta ut fräsen och dess beståndsdelar ur förpackningen.

2. Kontrollera leveransomfattningen för fullständighet (se avsnitt "Innehålls- och funktionsförteckning").
3. Kontrollera om fräsen eller någon av dess beståndsdelar är skadade. Om fräsen är skadad eller delar saknas får fräsen inte användas.

Påfyllning av växelsmörjmedel

Obs! Fräsen levereras förfylld. Om växelsmörjmedlet inte fylls på kan förslitning och skador uppstå över tiden.

Avtappningsskruven (**A**) sitter på höger sida av växellådshöljet (**B**).

1. Lägg fräsen på dess vänstra sida och rengör smuts och avlagringar innan du tar bort avtappningsskruven.
2. Avlägsna vid behov knivkomponenterna för bättre åtkomst till avtappningsskruven.
3. Använd en 8 mm insexnyckel för att skruva loss proppen. Tappa ur oljan från växellådan.
4. Fyll på högkvalitativ växellådsolja och sätt tillbaka avtappningsskruven.

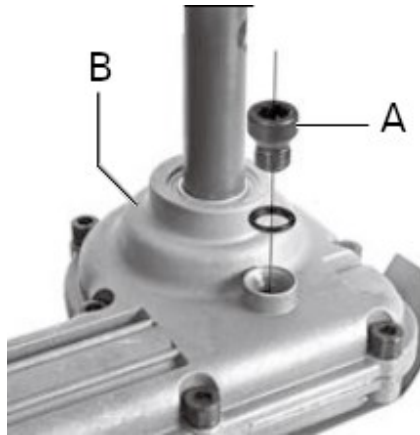

Montering

Varning! Anslut inte redskapet till strömförsörjningen förrän monteringen är klar. Annars kan det leda till en oavsiktlig start och möjligtvis till allvarliga personskador. Fräsen måste monteras korrekt innan den används.

1. Sätt in de nedre handtagsdelarna (**8, 9**) i motorhöljet (**15**) och fäst dem med de medföljande ST4×16 skruvarna (**14**).

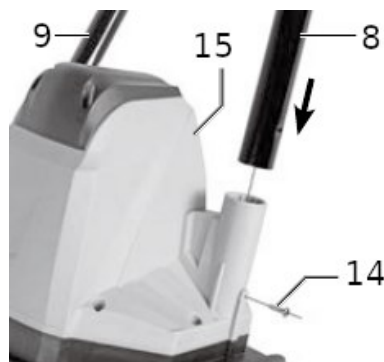

2. Fäst handtagets mittdel (**10**) på handtagsunderdelarna (**8, 9**) med två av de medföljande M6×45-skruvarna (**6**) och låsknappen (**5**).

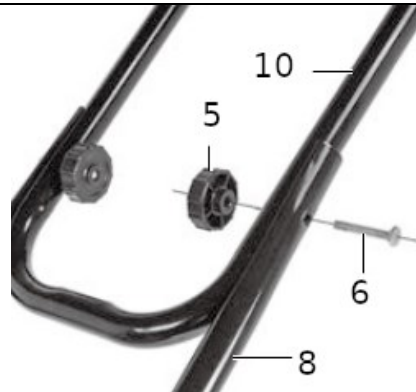

3. Fäst handtagsöverdelen (11) på handtagets mittdel (10) med två av de M6×45-skruvarna (6) och de medföljande låsknapparna (5).

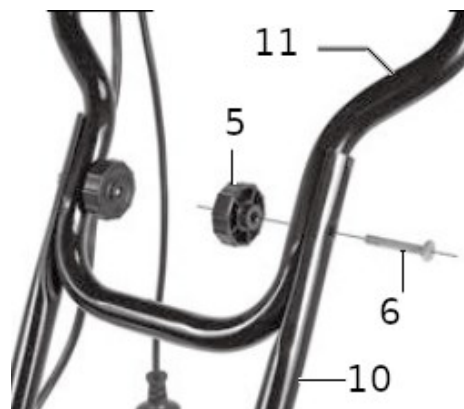

4. Fäst strömkabeln med de två medföljande kabelklämmorna (7).



Bruk

Nätspänning

- Se till att märkspänningen som anges på jordfräsens märkskylt överensstämmer med den befintliga nätspänningen innan du använder fräsen.
- Om arbetsområdet inte ligger nära eluttaget måste du använda en förlängningskabel med tillräckligt ledartvärsnitt (min. 1,5 mm²). Förlängningskabeln som används ska vara så kort som möjligt. Se alltid till att förlängningskabeln som används är helt upprullad för att undvika överhettningrisk. Använd endast förlängningskablar som är godkända och märkta för utomhusbruk när du använder jordfräsen utomhus. Deras maximala driftsström måste vara under 30 mA.

Anslutning till elnätet

1. Fäst strömkabeln i kabelhållaren **(3)**.
2. Anslut jordfräsens nätpropp till elnätet eller en lämplig förlängningskabel.

Slå på/av

Slå på: Tryck på säkringsknappen **(1)** och dra aktiveringsspaken **(2)** uppåt och mot handtaget. Motorn startar och knivarna börjar rotera.

Stäng av: Släpp aktiveringsspaken.



Användning av fräsen

Varning! Stäng av motorn och vänta tills knivarna är i fullständigt stillestånd innan du flyttar fräsen. Se till att knivarna inte rör marken medan du flyttar fräsen. Knivarna och själva redskapet kan skadas även om motorn är avstängd.

- Använd fräsen för att luckra upp jorden, förbereda såbäddar och odla trädgårdar och blombäddar. Fräsen kan också gräva små hål för att plantera sticklingar eller krukväxter.
- Flytta fräsen till arbetsområdet innan du startar motorn.
- För att luckra upp jorden eller för djup jordbearbetning ska du styra knivarna en armlängd framåt och dra dem sedan kraftigt tillbaka. De bästa resultaten nås om du fortsätter att flytta fräsen framåt och dra bakåt.
- Genom att dra fräsen tillbaka mot dig gräver knivarna ner sig djupare och mer intensivt.
- När fräsen har grävt sig ner så pass djupt att den fastnar på ett ställe ska du flytta den något åt sidan tills den börjar röra sig framåt igen.
- Styr aldrig fräsen över förlängningskabeln eller nätkabeln. Se till att kabeln alltid ligger säkert bakom dig.
- När du arbetar i sluttningar ska du alltid stå snett mot sluttningen så att du står säkert. Arbeta inte i mycket branta sluttningar.
- Ta bort synliga stenar eller andra främmande föremål från arbetsområdet före användning.

Avlägsnande av främmande föremål

Under drift kan en sten eller rot fastna i knivarna, eller högt gräs eller ogräs kan lindas runt knivaxeln. För att frigöra knivarna eller knivaxeln ska du släppa frigöringsspaken, vänta tills knivarna är i fullständigt stillestånd och koppla bort fräsen från strömförsörjningen. För att underlätta avlägsnandet av högt gräs eller ogräs från knivaxeln ska du ta bort en eller flera av knivarna (se "Borttagning och montering av knivarna").

Jordbearbetningsmönster

När du förbereder såbäddar rekommenderas att använda ett av de följande jordbearbetningsmönstren.



<p>Mönster 1: Gå två gånger över det område som ska bearbetas, andra gången i rät vinkel mot det första spåret.</p>	
<p>Mönster 2: Gå två gånger över det området som ska bearbetas. Andra gången ska spåret överlappa med det från första gången.</p>	

Underhåll, rengöring och förvaring

Varning! Koppla bort fräsen från elnätet innan du utför något underhållsarbete.

Borttagning och montering av knivarna

Varning! När du arbetar på knivarna kan du skada dig själv. Bär skyddshandskar.

Tips! Slitna knivar orsakar prestationsförlust och överbelastning av motorn. Kontrollera knivarna före varje användning. Slipa knivarna eller byt ut dem mot nya vid behov. Använd endast originalreservdelar.

1. Ta bort M8×40 insexskruven (**D**) enligt bilden och dra sedan av knivkomponenterna (**C**) från axeln.
2. För att montera knivarna ska du göra så som i beskrivningen ovan fast i omvänd ordning.

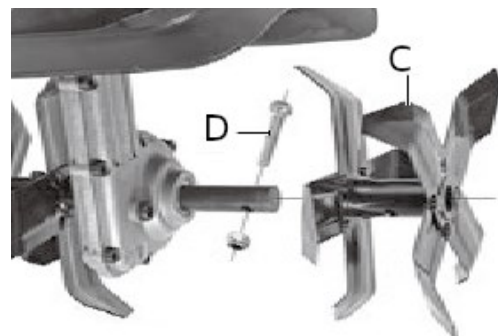

Obs! Se till att alla skyddsanordningar är säkra och i bra tillstånd. Reparera eller byt ut dem vid behov.

Rengöring

Varning! Använd aldrig en vattenslang för att rengöra fräsen.

- Om fräsen inte rengörs efter varje användning kan det leda till skador på fräsen eller minskning av prestation. Rengör undersidan av motorfästeplattan och höljet kring knivarna med en skurborste och en mjuk trasa som är fuktad med en blandning av mild tvål och vatten.



- Använd en hård borste för att ta bort smuts och avlagringar från växellådan och knivarna.

Förvaring

Vi rekommenderar att använda originalförpackningen för lagring eller att täcka av produkten med en lämplig trasa eller ett hölje för att förvara den på ett ställe oåtkomligt för barn. Den lagom lagringstemperaturen är mellan 10 °C och 30 °C.

1. Stäng av redskapet.
2. Rengör redskapet enligt beskrivningen ovan.
3. Förvara produkten och dess tillbehör på en mörk, torr, frostfri och väl ventilerad plats.

Problemlösning

Problem	Möjlig orsak	Lösning	
Motorn startar inte	Redskapet är inte anslutet till nätet	Anslut redskapet till nätet.	
	Ingen strömförsörjning	Kontrollera strömförsörjningen.	
	Defekt säkerhetsbrytare/nätpropp	Vidta reparationer.	
	Överhettningsskydd är aktiverat	Arbetsdjupet är för högt – ställ in på en lägre nivå.	
		Knivarna är blockerade – ta bort blockeringen.	
	Mark är för hård – välj rätt arbetsdjup och kör fram och tillbaka flera gånger medan du saktar ner arbetshastigheten.		
Vänta cirka 15 min tills motorn har svalnat innan den används igen.			
Ovanliga ljud	Knivarna är fastklämda	Stäng av - vänta tills knivarna är i fullständigt stillestånd och ta sedan bort blockeringen.	
	Läckande smörjning	Fräsen måste repareras. Vänd dig till en fackman.	
	Skrivar, muttrar eller andra komponenter är lösa	Dra åt alla komponenter. Om ljud kvarstår ska reparationer vidtas.	
Ovanliga vibrationer	Knivarna är skadade eller slitna	Byt ut skadade eller slitna delar.	
	Arbetsdjupet är för högt	Justera till rätt arbetsdjup.	
Dåliga resultat	Arbetsdjupet är för lågt	Justera till rätt arbetsdjup.	
	Knivarna är slitna	Byt ut skadade eller slitna delar.	



Tekniska uppgifter

Elförsörjning	230 V, 50 Hz
Effekt (W)	1050
Tomgångshastighet (var_{min})	380
Knivdiameter (mm)	205
Arbetsbredd (mm)	320
Arbetsdjup (mm)	220
Skyddsklass	II

Vibrationsinformationer

Det är nödvändigt att vidta åtgärder för att skydda operatören. Åtgärderna är baserade på en uppskattning av de faktiska användningsförhållandena.

Vidta åtgärder för att minska risken för omåttlig vibration.

- Använd endast verktyget enligt denna bruksanvisning.
- Använd endast lämpliga tillbehör och se till att de är vassa, i bra tillstånd och lämpliga för den typ av arbete som utförs.
- Håll redskapet väl underhållet och i bra tillstånd.
- Bär antivibrationshandskar om du använder detta verktyg regelbundet.

Regleringar av avfallshanteringen

EU-direktivet för hantering av elektrisk och elektronisk utrustning (WEEE, 2012/19/EU) blev införlivat i den tyska lagen för elektronikavfall.

Symbolen som visar en genomstryknad soptunna kännetecknar alla WEEE-berörda produkter från WilTec. Symbolen betyder att produkten får ej kastas in i hushållssopor.

WilTec Wildanger Technik GmbH registrerades av den tyska registreringsinstansen EAR (Stiftung Elektro-Altgeräte Register). WilTecs WEEE-registreringsnummer är DE45283704.

Avfallshandling av begagnade elektriska och elektroniska produkter (tillämplig för alla länder av Europeiska unionen och alla länder med ett separat källsorteringssystem för dessa produkter).

Symbolen på förpackningen eller produkten själv betyder att produkten får ej kastas in i hushållssopor. Produkten måste inlämnas till återvinningsstation för elektrisk och elektronisk utrustning.

Genom den lämpliga avfallshandlingen av din produkt skyddar du miljön och dina medmänniskors hälsa. En olämplig avfallshandling utgör en risk för miljön och människors hälsa.



Materialåtervinning hjälper att minska förbrukningen av råmaterial.

Din kommun, dina kommunala behandlingsanläggningar eller affären där du köpte produkten kan ge dig vidare informationer om materialåtervinningsprocessen.

Adress:
WilTec Wildanger Technik GmbH
Königsbenden 12 / 28
D-52249 Eschweiler
TYSKLAND

Viktig anmärkning:

Varje sätt av delvis eller fullständigt mångfaldigande eller kommersiellt nyttjande av denna bruksanvisning behöver ett skriftligt godkännande från WilTec Wildanger Technik GmbH.