

# Bedienungsanleitung

## Hydraulische Rohrbiegemaschine

62912



Abbildung ähnlich, kann je nach Modell abweichen

Vor Inbetriebnahme Bedienungsanleitung und Sicherheitshinweise lesen und beachten.

Technische Änderungen vorbehalten!

Durch stetige Weiterentwicklungen können Abbildungen, Funktionsschritte und technische Daten geringfügig abweichen.

Aktualisierung der Dokumentation

Haben Sie Vorschläge zur Verbesserung oder haben Sie Unregelmäßigkeiten festgestellt, nehmen Sie bitte Kontakt mit uns auf.



Die in diesem Dokument enthaltenen Informationen können sich jederzeit ohne vorherige Ankündigung ändern. Kein Teil dieses Dokuments darf ohne die vorherige schriftliche Einwilligung kopiert oder in sonstiger Form vervielfältigt werden. Alle Rechte bleiben vorbehalten.

Die WilTec Wildanger Technik GmbH übernimmt keine Haftung für eventuelle Fehler in diesem Benutzerhandbuch oder den Anschlussdiagrammen.

Obwohl die WilTec Wildanger Technik GmbH die größtmöglichen Anstrengungen unternommen hat, um sicherzustellen, dass dieses Benutzerhandbuch vollständig, fehlerfrei und aktuell ist, können Fehler nicht ausgeschlossen werden.

Sollten Sie einen Fehler gefunden haben oder uns einen Vorschlag zur Verbesserung mitteilen wollen, dann freuen wir uns darauf von Ihnen zu hören.

Schreiben Sie uns eine E-Mail an

[service@wiltec.info](mailto:service@wiltec.info)

oder verwenden Sie unser Kontaktformular:

<https://www.wiltec.de/contacts/>

Die aktuelle Version dieser Anleitung in mehreren Sprachen finden Sie in unserem Onlineshop unter:

<https://www.wiltec.de/docsearch>

Unsere Postadresse lautet:

WilTec Wildanger Technik GmbH  
Königsbenden 12  
52249 Eschweiler

Für die Rücksendung Ihrer Ware zum Umtausch, zur Reparatur oder für andere Zwecke verwenden Sie bitte die folgende Adresse. Achtung! Um einen reibungslosen Ablauf Ihre Reklamation oder Ihrer Rückgabe zu gewährleisten, kontaktieren Sie vor der Rücksendung unbedingt unser Serviceteam.

Retourenabteilung  
WilTec Wildanger Technik GmbH  
Königsbenden 28  
52249 Eschweiler

E-Mail: **service@wiltec.info**

Tel: +49 2403 55592-0

Fax: +49 2403 55592-15



## Einleitung

Vielen Dank, dass Sie sich zum Kauf dieses Qualitätsproduktes entschieden haben. Um das Verletzungsrisiko zu minimieren, bitten wir Sie, stets einige grundlegende Sicherheitsvorkehrungen zu treffen, wenn Sie dieses Produkt verwenden. Bitte lesen Sie diese Bedienungsanleitung sorgfältig durch und vergewissern Sie sich, dass Sie sie verstanden haben.

Bewahren Sie diese Bedienungsanleitung gut auf.

## Sicherheitshinweise

- Halten Sie Ihren Arbeitsbereich sauber. Unaufgeräumte Arbeitsbereiche erhöhen die Verletzungsgefahr.
- Beachten Sie die Bedingungen Ihres Arbeitsbereichs. Arbeiten Sie nicht in feuchten, nassen oder schlecht ausgeleuchteten Bereichen. Setzen Sie das Gerät nicht dem Regen aus. Halten Sie Ihren Arbeitsbereich stets gut ausgeleuchtet.
- Halten Sie Kinder fern. Kinder dürfen sich nicht in der Nähe Ihres Arbeitsbereiches aufhalten. Lassen Sie das Gerät nicht von Kindern bedienen.
- Lagern Sie ungenutzte Geräte. Wenn Sie das Gerät nicht verwenden, sollten Sie es an einem trockenen Ort aufbewahren. Wenn möglich, lagern Sie das Gerät außerhalb der Reichweite von Kindern.
- Wenden Sie Werkzeuge oder Maschinen nie mit übermäßiger Kraft an. Sie funktionieren zuverlässiger und sicherer, wenn Sie für die Anwendungen eingesetzt werden, für die sie bestimmt sind.
- Verwenden Sie das richtige Werkzeug. Verwenden Sie kleine Werkzeuge oder kleines Zubehör nicht für Arbeiten, für die schwere Industriemaschinen eingesetzt werden müssten. Verwenden Sie Werkzeuge oder Geräte niemals für eine Arbeit, für die sie nicht ausgelegt sind.
- Kleiden Sie sich angemessen. Tragen Sie keine lockere Kleidung oder Schmuck, da sie sich in den beweglichen Teilen verfangen können. Es wird empfohlen, Arbeitsschutzhandschuhe und rutschfestes Schuhwerk zu tragen. Binden Sie langes Haar zusammen, damit es nicht in der Maschine verfangen kann.
- Tragen Sie eine passende Schutzausrüstung (Schutzbrille, Schutzhandschuhe usw.).
- Lehnen Sie sich nicht zu weit vor. Achten Sie auf einen sicheren, festen Stand und halten Sie stets das Gleichgewicht.
- Halten Sie Ihre Werkzeuge mit Sorgfalt instand. Halten Sie Werkzeuge sauber, damit sie zuverlässig und sicher funktionieren. Folgen Sie den Hinweisen zur Schmierung und zum Wechsel von Zubehör. Halten Sie die Griffe trocken, sauber und öl- und schmiermittelfrei.
- Seien Sie aufmerksam. Richten Sie Ihre volle Aufmerksamkeit auf Ihrer Tätigkeit und arbeiten Sie mit gesundem Menschenverstand. Verwenden Sie keine Geräte, Maschinen oder Werkzeuge, wenn Sie müde sind oder unter dem Einfluss von Alkohol, Rausch- oder Arzneimitteln stehen. Lesen Sie die Warnhinweise auf und in der Arzneimittelverpackung, um festzustellen, ob Ihre Wahrnehmung oder Ihre Reflexe durch die eingenommenen Mittel beeinflusst werden. Wenn Sie sich unsicher sind, sollten Sie Geräte und Maschinen nicht bedienen.
- Bevor Sie ein Werkzeug oder Gerät verwenden, überprüfen Sie es auf fehlende oder beschädigte Teile hin. Jedes Teil, das beschädigt sein könnte, muss ordnungsgemäß auf seine Leistungsfähigkeit hin überprüft werden. Überprüfen Sie die Ausrichtung der beweglichen Teile und stellen Sie sicher, dass sie nicht klemmen oder anderweitige Beschädigungen aufweisen. Stellen Sie sicher, dass keine Teile beschädigt sind oder die Leistungsfähigkeit anderweitig eingeschränkt ist. Alle Beschädigungen sollten ordnungsgemäß durch eine Fachkraft instandgesetzt oder ersetzt werden.
- Verwenden Sie bei einer Instandsetzung ausschließlich baugleiche Ersatzteile. Verwenden Sie nur Zubehör, das mit dem Gerät kompatibel ist.
- Stellen Sie sich immer hinter das Gerät, um Unfälle zu vermeiden.

## Hauptbauteile und ihre Bezeichnung

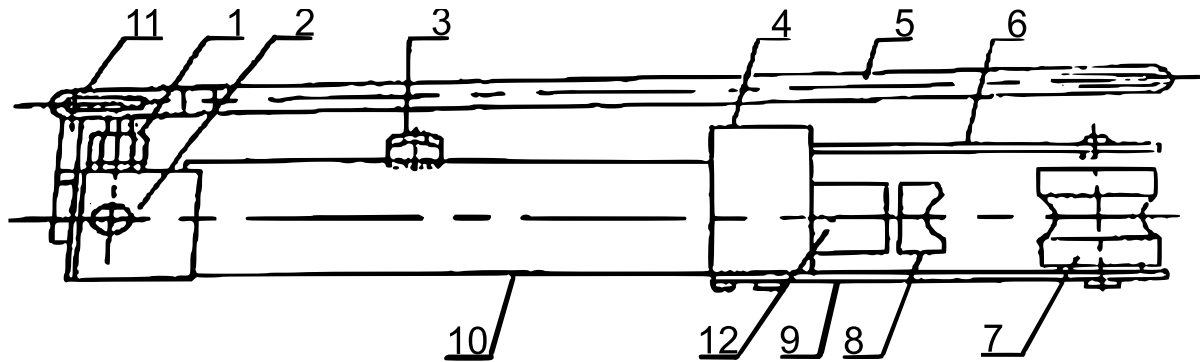

Nr.	Bezeichnung
1	Kolbenpumpe
2	Überdruckventil
3	Ventilschraube
4	Fixierblock
5	Handgriff
6	Obere Platte
7	Rückholfeder
8	Biegeeinsatz
9	Untere Platte
10	Führungsbuchse
11	Griffhalterung
12	Zylinder

## Bedienung

1. Lösen Sie zuerst die Schraube der Ölkupplung, damit die Luft im Tank zirkulieren kann. Es wird empfohlen, Schmieröl auf die Oberfläche der Form und des Rohres aufzutragen.
2. Je nach Größe des zu biegenden Rohres wählen Sie die passende Biegeform, stellen die Position des Stützrades ein und befestigen das Rohr auf der Form. (Der Durchmesser des Rohrs sollte in etwa der Breite der Formrille entsprechen. Die Wandstärke des Rohrs sollte nicht zu dünn sein, da sonst die Biegung verformt und die Form beschädigt wird).
3. Ziehen Sie anschließend das Überdruckventil auf der rechten Seite der Maschine an und drücken Sie dann den Griff, um das Rohr zu biegen.
4. Wenn die Biegung abgeschlossen ist, lösen Sie das Überdruckventil. Der Zylinder wird automatisch zurückgezogen. Öffnen Sie die obere Platte, um das Rohr von der Form zu trennen und es zu entnehmen.

## Reinigung und Wartung

- Reinigen Sie das Gerät regelmäßig.
- Beim Befüllen des Vorratsbehälters für Öl muss das Öl gefiltert werden. Verwenden Sie möglichst spezielle Filter.
- Die Filtervorrichtung sollte regelmäßig gereinigt werden.
- Das in diesem Gerät verwendete Hydrauliköl ist HLP 15.

**Wichtiger Hinweis:** Nachdruck, auch auszugsweise, und jegliche kommerzielle Nutzung, auch von Teilen der Anleitung, nur mit schriftlicher Genehmigung, der WilTec Wildanger Technik GmbH.