

Mode d'emploi

Presse à cintrer hydraulique

62912



Illustration similaire, peut varier selon le modèle

Veuillez lire et respecter le mode d'emploi et les consignes de sécurité avant la mise en service.

Sous réserve de modifications techniques !

En raison du développement constant, les illustrations, les étapes de fonctionnement ainsi que les données techniques peuvent varier légèrement.

Actualisation de la documentation

Si vous avez des suggestions d'amélioration pour nous ou que vous avez constaté des erreurs, veuillez nous contacter.



Les informations contenues dans ce document sont susceptibles d'être modifiées sans préavis. Aucune partie de ce document ne peut être copiée ou reproduite sous une autre forme sans autorisation écrite préalable. Tous droits réservés.

La société WilTec Wildanger Technik GmbH décline toute responsabilité en cas d'erreurs dans ce manuel d'utilisation ou dans les schémas de raccordement.

Bien que WilTec Wildanger Technik GmbH ait tout mis en œuvre pour que ce manuel d'utilisation soit complet, précis et à jour, une marge d'erreur peut néanmoins subsister.

Si vous trouviez une erreur ou si vous désiriez nous communiquer des suggestions quant aux améliorations à apporter, n'hésitez pas à nous contacter. Vos messages seront les bienvenus !

Pour tout renseignement, écrivez-nous à l'adresse électronique suivante :

service@wiltec.info

Ou bien utilisez le formulaire de contact qui figure dans le lien suivant :

<https://www.wiltec.de/contacts/>

La version actuelle de ce manuel d'utilisation est disponible dans plusieurs langues dans notre boutique en ligne. Cliquez sur le lien ci-dessous :

<https://www.wiltec.de/docsearch>

Pour un envoi par voie postale de vos réclamations, notre service après-vente se tient à votre disposition à l'adresse suivante :

WilTec Wildanger Technik GmbH
Königsbenden 12
52249 Eschweiler

Pour le retour de votre marchandise en vue d'un échange, d'une réparation ou autre, veuillez utiliser également l'adresse suivante. **Attention !** Ne renvoyez jamais la marchandise sans l'accord préalable de notre SAV. Autrement, l'envoi sera refusé à la réception.

Retourenabteilung
WilTec Wildanger Technik GmbH
Königsbenden 28
52249 Eschweiler

À votre écoute et joignable via :

E-mail : **service@wiltec.info**
Tél : +49 2403 977977-4 (équipe francophone)
Fax : +49 2403 55592-15

Introduction

Merci d'avoir opté pour ce produit de qualité. Afin de réduire tout risque de blessure, nous vous prions de toujours prendre quelques mesures de sécurité de base lors de l'utilisation de cet article. Veuillez lire attentivement ce manuel et vous assurer de l'avoir bien compris. Conservez ce mode d'emploi dans un lieu sûr.



Consignes de sécurité

- Assurez-vous que votre zone de travail est propre. Les zones en désordre et sombres augmentent le risque d'accident.
- Tenez compte des conditions de votre zone de travail. Ne travaillez pas dans des zones humides, mouillées ou mal éclairées. N'exposez pas la machine à la pluie. Assurez-vous que votre zone de travail est bien éclairée.
- Tenez les enfants éloignés de votre zone de travail. Les enfants ne doivent pas se tenir près de votre zone de travail. Ne laissez pas les enfants utiliser l'appareil.
- Stockez les appareils inutilisés. Lorsque vous n'utilisez pas l'appareil, celui-ci doit être stocké dans un endroit sec. Si possible, stockez l'appareil toujours hors de la portée des enfants.
- N'appliquez pas de force excessive en utilisant un outil ou une machine. Leur fonctionnement sera plus sûr et plus fiable lorsqu'ils sont utilisés pour des applications auxquelles ils sont destinés.
- Utilisez l'outil approprié. N'utilisez pas les outils ou les accessoires de petite taille pour les applications pour lesquelles vous devriez utiliser des machines industrielles. N'utilisez jamais un outil ou un dispositif pour une application à laquelle il n'est pas destiné.
- Habillez-vous convenablement. Ne portez pas de vêtements trop larges ou de bijoux, qui pourraient se prendre dans les pièces mobiles. Il est conseillé de porter des gants de protection et des chaussures antidérapantes. Attachez les cheveux longs ensemble pour empêcher qu'ils ne se prennent dans la machine.
- Portez un équipement de protection convenable (lunettes de protection, gants de protection, etc.).
- Ne vous penchez pas trop en avant. Assurez-vous d'avoir toujours une position sûre et gardez l'équilibre.
- Entretenez vos outils avec le plus grand soin. Gardez les outils propres pour des performances meilleures et plus sûres. Suivez les instructions de lubrification et de remplacement des accessoires. Gardez les poignées sèches, propres et exemptes d'huile et de graisse.
- Restez attentif. Portez toute votre attention sur ce que vous faites et faites preuve de bon sens lorsque vous utilisez un appareil électrique. Ne travaillez pas avec ce produit si vous êtes fatigué ou sous l'influence de l'alcool, de drogues ou de médicaments. Lisez les instructions d'avertissement qui se trouvent imprimées sur l'emballage de votre médicament et dedans pour savoir si, par la prise du médicament, votre perception et vos réflexes sont altérés. Si vous n'êtes pas sûr, vous ne devez pas utiliser un appareil ou une machine.
- Avant d'utiliser un outil ou un appareil, contrôlez-le pour trouver des pièces manquantes ou endommagées. Chaque pièce qui pourrait être endommagée doit être vérifiée pour que vous sachiez si elle fonctionne encore correctement. Vérifiez la bonne orientation des pièces mobiles et assurez-vous qu'elles ne sont pas coincées ou autrement endommagées. Assurez-vous qu'aucun composant n'est ni endommagé ni restreint par rapport à son bon fonctionnement. Tous les composants endommagés doivent être réparés ou remplacés correctement par une personne qualifiée.
- Pour toute réparation et pour tout remplacement, utilisez des pièces de rechange identiques. N'utilisez que des accessoires conçus pour être utilisés avec cet appareil.
- Tenez-vous toujours derrière l'appareil pour éviter les accidents.

Principaux composants et leurs dénominations

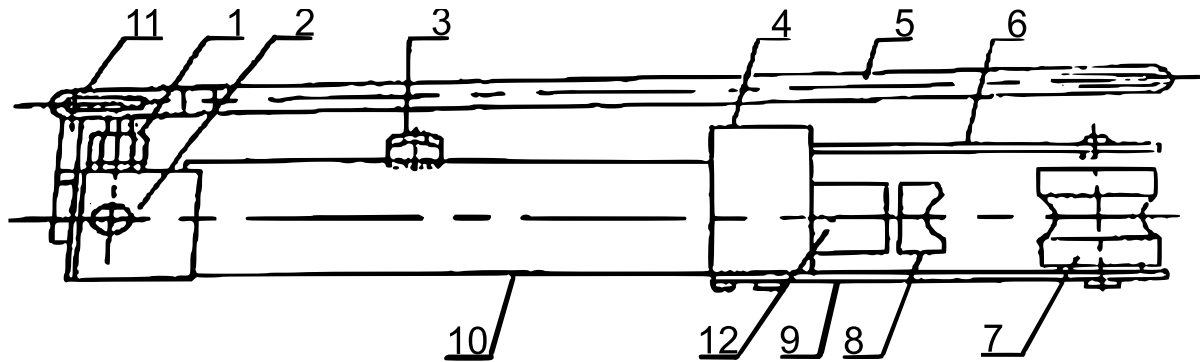

No	Dénomination
1	Pompe à piston
2	Valve de surpression
3	Vis de valve
4	Bloc de fixation
5	Poignée
6	Panneau supérieur
7	Ressort de rappel
8	Insert de pliage
9	Panneau inférieur
10	Douille de guidage
11	Support de poignée
12	Cylindre

Utilisation

1. Desserrez d'abord la vis de l'embrayage à huile pour que l'air puisse circuler librement dans le réservoir. Il est conseillé d'appliquer de l'huile lubrifiante sur la surface de la matrice et du tube.
2. En fonction de la taille du tube qui doit être plié, choisissez la bonne matrice, ajustez la position de la roue de support et fixez le tube sur la matrice. (Le diamètre du tube doit correspondre à peu près à la largeur de la rainure de la matrice. L'épaisseur du tube ne doit pas être trop faible ; sinon, le pliage se déformera, la matrice sera endommagée.)
3. Après, serrez la valve de surpression, qui se trouve au côté droit de la machine, puis pressez la poignée pour plier le tube.
4. Après que le pliage est terminé, desserrez la valve de surpression. Le cylindre est rétracté automatiquement. Ouvrez le panneau supérieur pour enlever le tube de la matrice.

Nettoyage et entretien

- Nettoyez l'appareil soigneusement.
- Pendant le remplissage du réservoir, l'huile doit être filtrée. Utilisez un filtre spécialisé si possible.
- Le dispositif de filtrage doit être nettoyé régulièrement.
- L'huile hydraulique utilisée dans cet appareil est l'huile du type HLP 15.

Avis important : Toute reproduction et toute utilisation à des fins commerciales, même partielle de ce mode d'emploi, ne sont autorisées qu'avec l'accord préalable de la société WilTec Wildanger Technik GmbH.