

Bedienungsanleitung

Rohrgewindeschneider

62983



Abbildung ähnlich, kann je nach Modell abweichen

Vor Inbetriebnahme Bedienungsanleitung und Sicherheitshinweise lesen und beachten.

Technische Änderungen vorbehalten!

Durch stetige Weiterentwicklungen können Abbildungen, Funktionsschritte und technische Daten geringfügig abweichen.

Aktualisierung der Dokumentation

Haben Sie Vorschläge zur Verbesserung oder haben Sie Unregelmäßigkeiten festgestellt, nehmen Sie bitte Kontakt mit uns auf.



Die in diesem Dokument enthaltenen Informationen können sich jederzeit ohne vorherige Ankündigung ändern. Kein Teil dieses Dokuments darf ohne die vorherige schriftliche Einwilligung kopiert oder in sonstiger Form vervielfältigt werden. Alle Rechte bleiben vorbehalten.

Die WilTec Wildanger Technik GmbH übernimmt keine Haftung für eventuelle Fehler in diesem Benutzerhandbuch oder den Anschlussdiagrammen.

Obwohl die WilTec Wildanger Technik GmbH die größtmöglichen Anstrengungen unternommen hat, um sicherzustellen, dass dieses Benutzerhandbuch vollständig, fehlerfrei und aktuell ist, können Fehler nicht ausgeschlossen werden.

Sollten Sie einen Fehler gefunden haben oder uns einen Vorschlag zur Verbesserung mitteilen wollen, dann freuen wir uns darauf von Ihnen zu hören.

Schreiben Sie uns eine E-Mail an

service@wiltec.info

oder verwenden Sie unser Kontaktformular:

<https://www.wiltec.de/contacts/>

Die aktuelle Version dieser Anleitung in mehreren Sprachen finden Sie in unserem Onlineshop unter:

<https://www.wiltec.de/docsearch>

Unsere Postadresse lautet:

WilTec Wildanger Technik GmbH
Königsbenden 12
52249 Eschweiler

Für die Rücksendung Ihrer Ware zum Umtausch, zur Reparatur oder für andere Zwecke verwenden Sie bitte die folgende Adresse. Achtung! Um einen reibungslosen Ablauf Ihre Reklamation oder Ihrer Rückgabe zu gewährleisten, kontaktieren Sie vor der Rücksendung unbedingt unser Serviceteam.

Retourenabteilung
WilTec Wildanger Technik GmbH
Königsbenden 28
52249 Eschweiler

E-Mail: **service@wiltec.info**

Tel: +49 2403 55592-0

Fax: +49 2403 55592-15



Einleitung

Vielen Dank, dass Sie sich zum Kauf dieses Qualitätsproduktes entschieden haben. Um das Verletzungsrisiko zu minimieren, bitten wir Sie, stets einige grundlegende Sicherheitsvorkehrungen zu treffen, wenn Sie dieses Produkt verwenden. Bitte lesen Sie diese Bedienungsanleitung sorgfältig durch und vergewissern Sie sich, dass Sie sie verstanden haben.

Bewahren Sie diese Bedienungsanleitung gut auf.

Sicherheitshinweise

- Halten Sie Ihren Arbeitsbereich aufgeräumt und gut beleuchtet. Ein unaufgeräumter und schlecht beleuchteter Arbeitsbereich erhöht die Unfall- und Verletzungsgefahr.
- Halten Sie Kinder und andere Personen aus Ihrem Arbeitsbereich fern.
- Tragen Sie stets eine angemessene Schutzausrüstung, z. B. eine Schutzbrille, Sicherheitshandschuhe, Arbeitsschuhe usw.
- Tragen Sie während der Arbeit geeignete Kleidung. Vermeiden Sie lose Kleidungsstücke und Schmuck und binden Sie langes Haar sicher zusammen.
- Beugen Sie sich nicht zu weit vor. Halten Sie stets das Gleichgewicht und achten Sie immer auf einen sicheren Stand.
- Arbeiten Sie stets mit voller Aufmerksamkeit und mit Bedacht. Verwenden Sie das Gerät niemals unter dem Einfluss von Alkohol, Rausch- oder Arzneimitteln.
- Überlasten Sie das Gerät nicht. Verwenden Sie es nicht unsachgemäß und nur im angegebenen Leistungsbereich.
- Lassen Sie nur Personen mit diesem Gerät arbeiten, die mit dem Umgang und den Sicherheitshinweisen vertraut sind.
- Kinder und Personen, die aufgrund ihrer körperlichen, sinnlichen oder geistigen Fähigkeiten oder ihrer Unerfahrenheit oder Unkenntnis nicht in der Lage sind, den Rohrgewindeschneider sicher zu bedienen, dürfen diesen nicht ohne Aufsicht oder Unterweisung durch eine verantwortliche Person nutzen.
- Pflegen Sie das Gerät und das Zubehör regelmäßig und sorgfältig. Kontrollieren Sie regelmäßig, ob alle Teile voll funktionsfähig sind und ob Beschädigungen vorliegen. Die Verwendung eines schadhafte Rohrgewindeschneiders kann zu Sachschäden und Verletzungen führen.
- Halten Sie Griffe und Griffflächen sauber, trocken und frei von Öl und Fett.
- Nehmen Sie niemals Änderungen am Gerät oder an den Zubehörteilen vor.
- Arbeiten Sie immer mit Sicherungsring, da der Schneidkopf andernfalls aus der Aufnahme herausgedrückt werden kann.
- Niemals mit einem Hammer auf den Ratschenhebel schlagen.

Lieferumfang

- 1× Rohrgewindeschneider mit Rechts/Links-Umstellung
- 1× Schneidkopf \varnothing 20,96 mm (R 1/2") BSPT
- 1× Schneidkopf \varnothing 26,44 mm (R 3/4") BSPT
- 1× Schneidkopf \varnothing 33,25 mm (R 1") BSPT
- 1× Schneidkopf \varnothing 41,91 mm (R 1 1/4") BSPT
- 2× Stahlgriffstück (ineinander verschraubbare Ratschenverlängerung)

Wichtiger Hinweis:

Nachdruck, auch auszugsweise, und jegliche kommerzielle Nutzung, auch von Teilen der Anleitung, nur mit schriftlicher Genehmigung, der WilTec Wildanger Technik GmbH.

Teile und ihre Bezeichnung

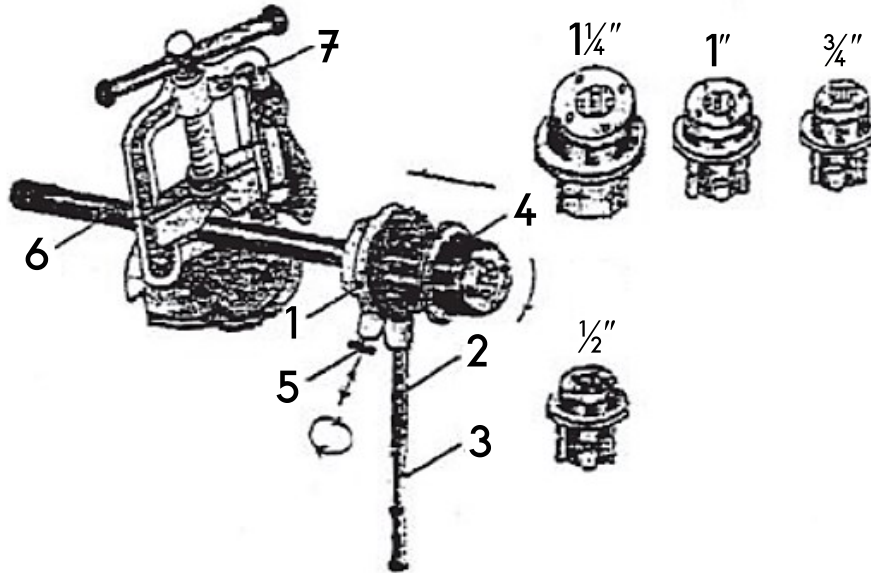

Nr.	Bezeichnung	Nr.	Bezeichnung
1	Gewinderahmen mit Rechts/Links-Umstellung	5	Ratschenhebel
2	Drehstange	6	Werkstück (Rohr)
3	Verbindungsstange	7	Rohrschraubstock (nicht im Lieferumfang enthalten)
4	Schneidkopf		

Anwendung

1. Verbinden Sie die Drehstange (2) mit der Verbindungsstange (3) und dem Gewinderahmen (1).
2. Setzen Sie den Schneidkopf (4) mithilfe des Sicherungsringes in den Gewinderahmen (1) ein. Drehen Sie anschließend den Gewindeschneider im Uhrzeigersinn oder ziehen Sie den Ratschenhebel (5) heraus und drehen Sie ihn um 180°.
3. Prüfen Sie, ob der Rohrdurchmesser an der Einschraubstelle den technischen Anforderungen entspricht.
4. Ölen Sie das Ende des zu schneidenden Rohrs, um die richtige Temperatur an der Gewindestelle und die Genauigkeit des Gewindes zu gewährleisten.
5. Befestigen Sie das Rohr (6) fest im Rohrschraubstock (7) und setzen Sie den Schneidkopf (4) auf das Rohr. Halten Sie die Drehstange (2) mit einer Hand und setzen Sie mit der anderen Hand den Gewindeschneider auf das Rohr und drehen Sie ihn.
6. Fahren Sie so lange fort, bis die Kante des Rohrs die Rückwand des Schneidwerkzeugs erreicht. **Warnung!** Das weitere Gewindeschneiden über diesen Punkt hinaus kann zum Abbruch der Schneidkante führen.
7. Ziehen Sie nach dem Gewindedrehen den Ratschengriff (5) heraus und drehen Sie ihn um 180°. Nehmen Sie anschließend den Gewinderahmen (1) mit dem Schneidkopf (4) vom Rohr ab.
8. Um eine andere Gewindegröße am Rohr herzustellen, können Sie den Schneidkopf (4) im Gewinderahmen austauschen.
9. Drehen Sie den Gewindeschneider der Richtung des Pfeils am Ratschenhebel entsprechend (5).
10. Verwenden Sie das richtige Öl, um ein reibungsloses Arbeiten zu gewährleisten.