

Manual de instrucciones

Roscadora de tubos manual

62983



Imagen similar, puede diferir según el modelo

Lea y respete el manual de instrucciones y las indicaciones de seguridad antes de la puesta en marcha.

¡Reservado el derecho a modificaciones técnicas!

Debido a continuos desarrollos, ilustraciones, pasos operativos y datos técnicos pueden diferir ligeramente.

Actualización de la documentación

Si tiene sugerencias para ayudarnos a mejorar o si hubiera constatado alguna irregularidad, por favor, póngase en contacto con nosotros.



Las informaciones contenidas en este documento pueden ser en cualquier momento y sin previo aviso modificadas. Ninguna parte de este documento puede ser, sin autorización previa y por escrito, copiada o de otro modo reproducida. Quedan reservados todos los derechos.

La empresa WilTec Wildanger Technik GmbH no asume ninguna responsabilidad sobre posibles errores contenidos en este manual de usuario o en los diagramas de conexión.

A pesar de que la empresa WilTec Wildanger Technik GmbH ha realizado el mayor esfuerzo posible para asegurarse de que este manual de usuario sea completo, preciso y actual, no se descarta que pudieran existir errores.

Si usted hubiera encontrado un error o quisiera compartir con nosotros una sugerencia de mejora, estaremos encantados de escucharle.

Envíenos un correo electrónico a:

service@wiltec.info

o utilice nuestro formulario de contacto:

<https://www.wiltec.de/contacts/>

La versión actual de este manual de instrucciones en varios idiomas la puede encontrar en nuestra tienda online bajo el enlace:

<https://www.wiltec.de/docsearch>

Nuestra dirección postal es:

WilTec Wildanger Technik GmbH
Königsbenden 12
52249 Eschweiler

Para el reenvío de su mercancía debido a un cambio, una reparación u otros fines, por favor, utilice la siguiente dirección. ¡Atención! Para garantizar un proceso de reclamación o devolución fluido, póngase sin falta en contacto con nuestro aparato de atención al cliente antes del reenvío de la mercancía.

Departamento de devoluciones
WilTec Wildanger Technik GmbH
Königsbenden 28
52249 Eschweiler

E-Mail: **service@wiltec.info**

Tel: +49 2403 55592-0

Fax: +49 2403 55592-15



Introducción

Muchas gracias por haberse decidido a comprar este producto de calidad. Para minimizar el riesgo de lesiones, le rogamos que tome algunas medidas básicas de seguridad siempre que utilice este aparato. Por favor, lea atentamente este manual de instrucciones y asegúrese de haberlo entendido. Guarde bien este manual de instrucciones.

Indicaciones de seguridad

- Mantenga su área de trabajo ordenada y bien iluminada. Las zonas de trabajo desordenadas y mal iluminadas aumentan el riesgo de accidentes y lesiones.
- Mantenga a los niños y las personas no autorizadas alejadas de la zona de trabajo.
- Lleve siempre equipo de protección adecuado, p. ej. gafas de seguridad, guantes de seguridad, zapatos de trabajo, etc.
- Lleve ropa adecuada mientras trabaja. No lleve puesto ropa suelta ni joyas y recójase el pelo en caso de tenerlo largo.
- No se incline demasiado hacia delante. Mantén el equilibrio y asegúrate siempre de tener una posición segura.
- Trabaje siempre con total atención y precaución. No utilices nunca el aparato estando bajo los efectos del alcohol, drogas o medicamentos.
- No sobrecargue el aparato. No lo utilice de forma inadecuada y sólo dentro del rango de potencia especificado.
- Sólo permita que personas familiarizadas con las instrucciones de manejo y seguridad trabajen con este aparato.
- Los niños y las personas que no puedan manejar la roscadora de tubos de forma segura debido a sus capacidades físicas, sensoriales o mentales o a su inexperiencia o falta de conocimientos no deben utilizarlo sin la supervisión o instrucción de una persona responsable.
- Realice un mantenimiento regular y cuidadoso del aparato y los accesorios. Compruebe periódicamente que todas las piezas funcionan correctamente y que no presentan daños. El uso de una roscadora de tubos defectuosa puede provocar lesiones y daños materiales.
- Mantenga los asideros y superficies de agarre limpios, secos y sin aceite ni grasa.
- No modifique nunca el aparato ni sus accesorios.
- Trabaje siempre con el anillo de seguridad, de lo contrario el cabezal de corte podría salirse del soporte.
- Nunca golpee la palanca de trinquete con un martillo.

Contenido de la entrega

- 1× roscadora de tubos con mecanizado a derecha/izquierda
- 1× cabezal de corte de \varnothing 20,96 mm (R 1/2") BSPT
- 1× cabezal de corte de \varnothing 26,44 mm (R 3/4") BSPT
- 1× cabezal de corte de \varnothing 33,25 mm (R 1") BSPT
- 1× cabezal de corte de \varnothing 41,91 mm (R 1 1/4") BSPT
- 2× piezas de mango de acero (enroscadas forman la extensión de carraca)

Componentes y su denominación

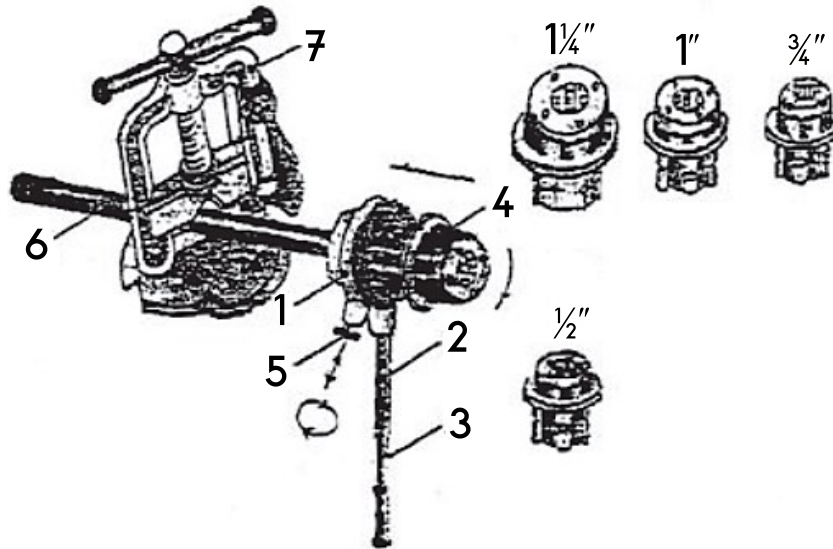

Nº	Denominación	Nº	Denominación
1	Marco de rosca con conversión derecha/izquierda	5	Palanca de trinquete
2	Barra de torsión	6	Pieza de trabajo (tubo)
3	Barra de conexión	7	Mordaza para tubo (no incluido en la entrega)
4	Cabezal de corte		

Uso

1. Conecte la barra de torsión (2) con la barra de conexión (3) y el marco de rosca (1).
2. Inserte el cabezal de corte (4) en el marco de rosca utilizando el anillo de seguridad (1). Después gire la roscadora en el sentido de las agujas del reloj o tire de la palanca de trinquete (5) y gírela 180°.
3. Compruebe si el diámetro del tubo en el punto de enroscado cumple los requisitos técnicos.
4. Engrase el extremo del tubo que va a cortar para garantizar la temperatura correcta en el punto roscado y la precisión de la rosca.
5. Fije firmemente el tubo (6) en la mordaza para tubos (7) y coloque el cabezal de corte (4) sobre el tubo. Sujete la barra de torsión (2) con una mano y, con la otra, coloque la roscadora en el tubo y gírela.
6. Continúe hasta que el borde del tubo alcance el borde posterior de la herramienta de corte.
¡Advertencia! Si se sigue avanzando más allá de este punto, el canto de corte puede romperse.
7. Después de girar la rosca, extraiga el mango del trinquete (5) y gírela 180°. Después, retire del tubo el marco de rosca (1) con el cabezal de corte (4).
8. Para realizar un tamaño de rosca diferente en el tubo, cambie el cabezal de corte (4) en el marco de rosca.
9. Gire la roscadora en dirección de la flecha de la palanca de trinquete. (5).
10. Utilice el aceite adecuado para garantizar un correcto funcionamiento.

Aviso importante: Reimpresión, incluyendo extractos y cualquier uso comercial, incluyendo partes del manual, sólo con el permiso escrito de WilTec Wildanger Technik GmbH.