

Mode d'emploi

Taraud pour filetage de tuyau

62983



Illustration similaire, peut varier selon le modèle

Veuillez lire et respecter le mode d'emploi et les consignes de sécurité avant la mise en service.

Sous réserve de modifications techniques !

En raison du développement constant, les illustrations, les étapes de fonctionnement ainsi que les données techniques peuvent varier légèrement.

Actualisation de la documentation

Si vous avez des suggestions d'amélioration pour nous ou que vous ayez constaté des erreurs, veuillez nous contacter.



Les informations contenues dans ce document sont susceptibles d'être modifiées sans préavis. Aucune partie de ce document ne peut être copiée ou reproduite sous une autre forme sans autorisation écrite préalable. Tous droits réservés.

La société WilTec Wildanger Technik GmbH décline toute responsabilité en cas d'erreurs dans ce manuel d'utilisation ou dans les schémas de raccordement.

Bien que WilTec Wildanger Technik GmbH ait tout mis en œuvre pour que ce manuel d'utilisation soit complet, précis et à jour, une marge d'erreur peut néanmoins subsister.

Si vous trouviez une erreur ou si vous désiriez nous communiquer des suggestions quant aux améliorations à apporter, n'hésitez pas à nous contacter. Vos messages seront les bienvenus !

Pour tout renseignement, écrivez-nous à l'adresse électronique suivante :

service@wiltec.info

Ou bien utilisez le formulaire de contact qui figure dans le lien suivant :

<https://www.wiltec.de/contacts/>

La version actuelle de ce manuel d'utilisation est disponible dans plusieurs langues dans notre boutique en ligne. Cliquez sur le lien ci-dessous :

<https://www.wiltec.de/docsearch>

Pour un envoi par voie postale de vos réclamations, notre service après-vente se tient à votre disposition à l'adresse suivante :

WilTec Wildanger Technik GmbH
Königsbenden 12
52249 Eschweiler

Pour le retour de votre marchandise en vue d'un échange, d'une réparation ou autre, veuillez utiliser également l'adresse suivante. **Attention !** Ne renvoyez jamais la marchandise sans l'accord préalable de notre SAV. Autrement, l'envoi sera refusé à la réception.

Retourenabteilung
WilTec Wildanger Technik GmbH
Königsbenden 28
52249 Eschweiler

À votre écoute et joignable via :

E-mail : **service@wiltec.info**
Tél : +49 2403 977977-4 (équipe francophone)
Fax : +49 2403 55592-15

Introduction

Merci d'avoir opté pour ce produit de qualité. Afin de réduire tout risque de blessure, nous vous prions de toujours prendre quelques mesures de sécurité de base lors de l'utilisation de cet article. Veuillez lire attentivement ce manuel et vous assurer de l'avoir bien compris. Conservez ce mode d'emploi dans un lieu sûr.



Consignes de sécurité

- Assurez-vous que votre zone de travail est propre et bien éclairée. Une zone de travail mal éclairée et en désordre augmente le risque d'accident et de blessure.
- Gardez les enfants et les personnes non autorisées éloignés de votre espace de travail.
- Portez un équipement de protection approprié (lunettes de sécurité, bottes de travail, gants de travail, etc.).
- Pendant l'utilisation du taraud, portez des vêtements appropriés. Ne portez ni vêtements trop larges ni bijoux et attachez les cheveux longs de façon sûre.
- Ne vous penchez pas trop en avant. Gardez toujours l'équilibre et assurez-vous d'avoir toujours une position sûre.
- Dirigez votre entière concentration sur ce que vous faites et travaillez toujours avec prudence. Ne travaillez pas avec ce produit si vous êtes sous l'influence de l'alcool, de drogues ou de médicaments.
- Ne surchargez jamais l'appareil. Ne l'utilisez pas incorrectement ; ne l'utilisez que dans la plage de performance indiquée.
- Ne permettez l'utilisation de l'appareil qu'aux personnes entraînées et familiarisées avec les instructions de sécurité.
- Les enfants et les personnes qui, en raison de leurs capacités physiques, sensorielles ou mentales ou en raison de leur manque d'expérience ou de connaissances, ne sont pas en mesure d'utiliser le taraud en toute sécurité, ne doivent pas l'utiliser sans la surveillance ou les instructions d'une personne responsable.
- Entretenez l'appareil et ses accessoires soigneusement et régulièrement. Contrôlez les composants régulièrement pour savoir s'ils fonctionnent parfaitement ou s'il y a des dommages. Toute utilisation de composants endommagés peut entraîner des dommages ou des blessures.
- Gardez les poignées et les surfaces de préhension propres, sèches et exemptes d'huile et de graisse.
- Ne modifiez jamais l'appareil ou ces accessoires.
- Travaillez toujours avec la bague de sécurité ; sinon, la tête de coupe risque d'être sortie de son logement.
- Ne frappez jamais sur le levier à cliquet avec un marteau.

Contenu de la livraison

- 1× taraud pour filetage de tuyau avec conversion droite/gauche
- 1× tête de coupe \varnothing 20,96 mm (R 1/2") BSPT
- 1× tête de coupe \varnothing 26,44 mm (R 3/4") BSPT
- 1× tête de coupe \varnothing 33,25 mm (R 1") BSPT
- 1× tête de coupe \varnothing 41,91 mm (R 1 1/4") BSPT
- 2× bras en acier (rallonge à cliquet emboîtable)

Principaux composants

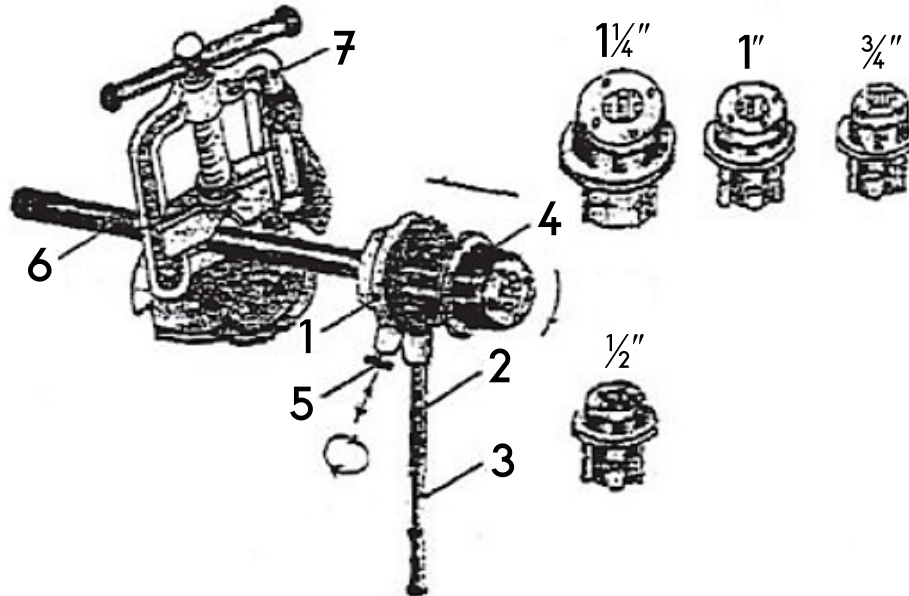

N°	Dénomination	N°	Dénomination
1	Filière avec conversion droite/gauche	5	Levier à cliquet
2	Barre tournante	6	Pièce (tuyau)
3	Tige de connexion	7	Étau pour tuyau (non inclus dans la livraison)
4	Tête de coupe		

Application

1. Connectez la barre tournante (2) avec la tige de connexion (3) et la filière (1).
2. Placez la tête de coupe (4) dans la filière (1) à l'aide de la bague de sécurité. Puis tournez la filière en sens horaire ou sortez le levier à cliquet (5) et tournez-le de 180°.
3. Vérifiez le diamètre du tuyau à l'endroit à fileter pour savoir s'il correspond aux exigences techniques.
4. Lubrifiez le bout du tuyau à fileter pour garantir la bonne température au niveau de l'endroit à fileter et la précision du filetage.
5. Fixez le tuyau (6) avec l'étau (7) et insérez la tête de coupe (4) sur le tuyau. Tenez la barre tournante (2) d'une main, et de l'autre, placez la filière sur le tuyau et tournez-la.
6. Continuez jusqu'à ce que le bord du tuyau touche le panneau arrière de la filière. **Avertissement !** Si vous continuez de percer au-delà de ce point, le bord de coupe peut se rompre.
7. Après avoir fini le filetage, sortez le levier à cliquet (5) et tournez-le de 180°. Après, enlevez la filière (1) et la tête de coupe (4) du tuyau.
8. Pour tarauder un filetage d'une autre dimension, vous pouvez échanger la tête de coupe (4) qui se trouve dans la filière.
9. Tournez la filière dans la direction de la flèche trouvée sur le levier à cliquet (5).
10. Utilisez l'huile appropriée pour garantir un fonctionnement sans difficulté.

Avis important : Toute reproduction et toute utilisation à des fins commerciales, même partielle de ce mode d'emploi, ne sont autorisées qu'avec l'accord préalable de la société WiITec Wildanger Technik GmbH.