

# Manuale di istruzioni

## Set per filettatura tubi

62983

**XPO** <sup>the</sup> **tool**  
experts



Immagine a scopo rappresentativo, può variare a seconda del modello

Prima di mettere in funzione il dispositivo, leggere e seguire le istruzioni per l'uso e le indicazioni di sicurezza.

Con riserva di modifiche tecniche!

Come conseguenza del costante sviluppo del prodotto, illustrazioni, passaggi funzionali e dati tecnici possono essere soggetti a leggere variazioni.

Aggiornamento della documentazione

Se ha suggerimenti o imprecisioni da segnalare, non esiti a contattarci.



Le informazioni contenute in questo documento sono soggette a modifiche senza preavviso. Nessuna parte di questo documento può essere copiata o riprodotta in qualunque forma senza previo consenso scritto di WilTec Wildanger Technik GmbH. Tutti i diritti riservati.

WilTec Wildanger Technik GmbH non si assume alcuna responsabilità per eventuali errori presenti in questo manuale di istruzioni o negli schemi di collegamento.

Sebbene WilTec Wildanger Technik GmbH abbia perseguito ogni sforzo per rendere questo manuale utente completo, corretto e aggiornato, non si esclude la presenza di errori.

Se ha proposte di miglioramento o errori da segnalare, non esiti a contattarci.

Scrivici un'e-mail all'indirizzo:

[service@wiltec.info](mailto:service@wiltec.info)

o utilizzi il nostro modulo di contatto:

<https://www.wiltec.de/contacts/>

La versione aggiornata di queste istruzioni è disponibile in più lingue nel nostro shop online, al link:

<https://www.wiltec.de/docsearch>

Il nostro indirizzo postale è:

WilTec Wildanger Technik GmbH  
Königsbenden 12  
52249 Eschweiler (Germania)

Se desidera spedire indietro un articolo per la sua sostituzione, riparazione o altro, utilizzate il seguente indirizzo. Attenzione! Per poter garantire una gestione efficiente del reclamo o del reso, contatti il nostro servizio di assistenza prima di effettuare la spedizione.

Reparto resi  
WilTec Wildanger Technik GmbH  
Königsbenden 28  
52249 Eschweiler (Germania)

E-mail: **service@wiltec.info**

Tel: +49 2403 55592-0

Fax: +49 2403 55592-15



## Introduzione

Grazie per aver scelto di acquistare questo prodotto di qualità. Per ridurre al minimo il rischio di lesioni, prendere sempre alcune precauzioni di sicurezza basilari durante l'utilizzo del prodotto. Vi preghiamo pertanto di leggere attentamente il presente manuale di istruzioni e di assicurarvi di averne compreso il contenuto.

Conservare con cura il presente manuale.

## Indicazioni di sicurezza

- Mantenere l'area di lavoro sempre ordinata e ben illuminata. Un'area di lavoro disordinata e scarsamente illuminata aumenta il rischio di incidenti.
- Tenere bambini e gli astanti lontani dall'area di lavoro.
- Indossare dispositivi di protezione adeguati durante il lavoro (ad es. guanti da lavoro, scarpe antiscivolo, occhiali di sicurezza, ecc.).
- Durante il lavoro indossare indumenti adeguati. Evitare abiti ampi o gioielli e legare bene i capelli lunghi.
- Non piegarsi troppo in avanti. Mantenere l'equilibrio e assumere una postura sicura.
- Lavorare sempre con la massima attenzione e cautela. Non utilizzare l'attrezzo quando si è stanchi o sotto l'effetto di alcool, droghe o medicinali.
- Non sovraccaricare questo strumento. Non utilizzarlo in modo improprio e rispettare la gamma di potenza specificata.
- Chi utilizza questo apparecchio deve conoscere le istruzioni per l'uso e la sicurezza.
- I bambini e le persone che, a causa delle loro capacità fisiche, sensoriali o mentali oppure della loro inesperienza o mancanza di conoscenza, non sono in grado di manovrare l'attrezzo per la filettatura dei tubi in modo sicuro, non devono utilizzare quest'ultimo senza la supervisione o l'istruzione di una persona responsabile.
- Avere cura dell'utensile e degli accessori con regolarità e attenzione. Controllare regolarmente che tutte le parti siano perfettamente funzionanti e che non vi siano danni. L'uso di una filiera per tubi difettosa può causare danni alle cose e lesioni.
- Mantenere le impugnature e le superfici di presa pulite, asciutte e prive di olio e grasso.
- Non apportare mai modifiche all'unità o agli accessori.
- Lavorare sempre con un anello di bloccaggio, altrimenti la testa di taglio può sporgere dal supporto.
- Non colpire mai la leva del cricco con un martello.

## Dotazione

- 1× filiera con conversione destra/sinistra
- 1× testa di taglio ø 20,96 mm (R ½") BSPT
- 1× testa di taglio ø 26,44 mm (R ¾") BSPT
- 1× testa di taglio ø 33,25 mm (R 1") BSPT
- 1× testa di taglio ø 41,91 mm (R 1¼") BSPT
- 2× manici in acciaio (estensione del cricco a incastro)

## Componenti e descrizione

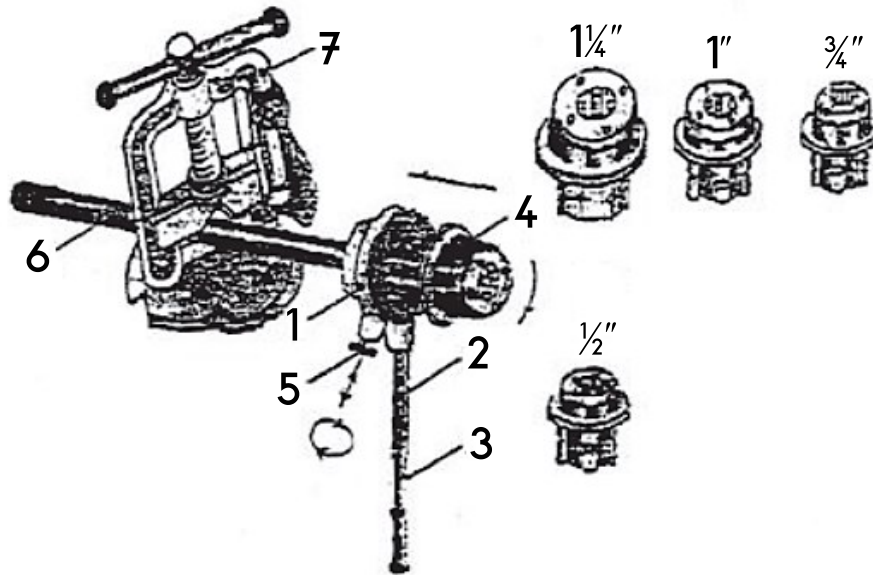

Nº	Denominazione	Nº	Denominazione
1	Telaio filettato con conversione destra/sinistra	5	Leva a cricco
2	Asta di rotazione	6	Pezzo da lavorare (tubo)
3	Barra di collegamento	7	Morsa per tubi (non inclusa nella fornitura)
4	Testa di taglio		

## Utilizzo

1. Collegare l'asta rotante (2) con l'asta di collegamento (3) e il telaio filettato (1).
2. Mediante l'anello di bloccaggio, inserire la testa di taglio (4) nel telaio filettato (1). Ruotare quindi la filiera in senso orario o estrarre la leva a cricco (5) e ruotarla di 180°.
3. Controllare che il diametro del tubo nel punto di avvitamento sia conforme ai requisiti tecnici.
4. Oliare l'estremità del tubo da tagliare per garantire la corretta temperatura nel punto di filettatura e l'accuratezza della filettatura stessa.
5. Fissare bene il tubo (6) nella morsa per tubi (7) e posizionare la testa di taglio (4) sul tubo. Tenere l'asta di rotazione (2) con una mano e con l'altra posizionare la filiera sul tubo e girarla.
6. Continuare finché il bordo del tubo non raggiunge la parete posteriore dell'attrezzo di taglio.  
**Attenzione!** Se si continua a filettare oltre questo punto, il tagliente potrebbe rompersi.
7. Dopo la filettatura, estrarre l'impugnatura a cricco (5) e ruotarla di 180°. Quindi, rimuovere il telaio filettato (1) con la testa di taglio (4) dal tubo.
8. Per realizzare una filettatura di dimensioni diverse sul tubo, è possibile cambiare la testa della filiera (4) nel telaio della filettatura.
9. Ruotare la filiera in base alla direzione della freccia sulla leva a cricco (5).
10. Utilizzare l'olio corretto per garantire un funzionamento regolare.

## Avvertenza importante

La riproduzione e l'uso ai fini commerciali di una parte o di tutto il manuale sono consentiti solo previa autorizzazione scritta di WilTec Wildanger Technik GmbH.