

Mode d'emploi

Scarificateur électrique 1500 W

63016

XPO ^{the} **tool**
experts



Illustration similaire, peut varier selon le modèle

Veillez lire et respecter le mode d'emploi et les consignes de sécurité avant la mise en service.

Sous réserve de modifications techniques !

En raison du développement constant, les illustrations, les étapes de fonctionnement ainsi que les données techniques peuvent varier légèrement.



Les informations contenues dans ce document sont susceptibles d'être modifiées sans préavis. Aucune partie de ce document ne peut être copiée ou reproduite sous une autre forme sans autorisation écrite préalable. Tous droits réservés.

La société WilTec Wildanger Technik GmbH décline toute responsabilité en cas d'erreurs dans ce manuel d'utilisation ou dans les schémas de raccordement.

Bien que WilTec Wildanger Technik GmbH ait tout mis en œuvre pour que ce manuel d'utilisation soit complet, précis et à jour, une marge d'erreur peut néanmoins subsister.

Si vous trouviez une erreur ou si vous désiriez nous communiquer des suggestions quant aux améliorations à apporter, n'hésitez pas à nous contacter. Vos messages seront les bienvenus !

Pour tout renseignement, écrivez-nous à l'adresse électronique suivante :

service@wiltec.info

Ou bien utilisez le formulaire de contact qui figure dans le lien suivant :

<https://www.wiltec.de/contacts/>

La version actuelle de ce manuel d'utilisation est disponible dans plusieurs langues dans notre boutique en ligne. Cliquez sur le lien ci-dessous :

<https://www.wiltec.de/docsearch>

Pour un envoi par voie postale de vos réclamations, notre service après-vente se tient à votre disposition à l'adresse suivante :

WilTec Wildanger Technik GmbH
Königsbenden 12
52249 Eschweiler

Pour le retour de votre marchandise en vue d'un échange, d'une réparation ou autre, veuillez utiliser également l'adresse suivante. **Attention !** Ne renvoyez jamais la marchandise sans l'accord préalable de notre SAV. Autrement, l'envoi sera refusé à la réception.

WilTec Wildanger Technik GmbH
Königsbenden 28
52249 Eschweiler

À votre écoute et joignable via :

E-mail : **service@wiltec.info**

Tél : +49 2403 977977-4 (équipe francophone)

Fax : +49 2403 55592-15

Introduction

Merci d'avoir opté pour ce produit de qualité. Afin de réduire tout risque de blessure, nous vous prions de toujours prendre quelques mesures de sécurité de base lors de l'utilisation de cet article. Veuillez lire attentivement ce manuel et vous assurer de l'avoir bien compris. Conservez ce mode d'emploi dans un lieu sûr.

Informations générales

Notes :

- Déballer le produit avec précaution et ne jeter l'emballage que lorsque vous avez déballé toutes les pièces du produit.
- Cet appareil est conçu pour scarifier et aérer les pelouses dans les jardins privés et les cours privées. Il ne convient pas pour une utilisation dans les espaces publics, les parcs, les terrains de sport, les rues et l'agriculture.

Consignes de sécurités et symboles



Avant de la mise en fonctionnement de l'appareil, lisez soigneusement ce mode d'emploi ainsi que toutes les consignes de sécurité contenues.



Ne travaillez pas sous la pluie ou dans des conditions météorologiques défavorables.



Attention ! Les lames du scarificateur tourneront encore quelques moments après que la machine aura été éteint.

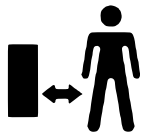

Gardez une distance sûre.



Attention ! Lames rotatives et tranchantes. Protégez-vous des blessures.



Au cas où vous passeriez à des interventions d'entretien ou que le cordon d'alimentation serait coincé ou endommagé, éteignez toujours le moteur et débranchez la fiche.



En travaillant, portez une protection auditive.

Contrôles avant chaque utilisation

- Contrôlez l'appareil avant chaque utilisation. Assurez-vous qu'aucune pièce n'en est manquante ou endommagée. Vérifiez aussi que toutes les vis, tous les boulons et tous les écrous soient bien serrés.
- N'utilisez pas le scarificateur électrique lorsque des dispositifs de sécurité (levier de démarrage, frein de sécurité ou couvercles) sont endommagés ou usés. N'utilisez jamais l'appareil au cas où l'un des dispositifs de sécurité serait bloqué ou manquant.
- Inspectez la zone à aérer avant de commencer le travail. Vérifiez-la pour savoir s'il y a des corps étrangers tels que pierres, branches, cordes et enlevez-les éventuellement.



Usage prévu

Attention ! Risque de blessures ! Le scarificateur peut causer de graves blessures.

- N'approchez ni mains ni pieds du cylindre de scarification.
- Vous êtes responsable de la sécurité dans votre zone de travail. Respectez toujours toutes les consignes et instructions de ce mode d'emploi.
- Respectez également les restrictions locales concernant le bruit.
- Travaillez uniquement si vous voyez bien toute la zone de travail.
- N'ouvrez pas le couvercle arrière pendant l'utilisation de l'appareil.
- Familiarisez-vous avec les environs de votre zone de travail. Soyez conscient des dangers potentiels que vous n'entendez peut-être pas à cause du bruit de la machine.
- Pour vous protéger les jambes, portez des chaussures solides et un pantalon long.
- Assurez-vous qu'aucune autre personne (surtout aucun enfant) et aucun animal ne se trouvent dans la zone de travail.
- N'avancez le scarificateur qu'au pas.
- N'utilisez pas l'appareil sous la pluie ou dans des zones humides.
- N'utilisez pas l'appareil à proximité des bords de piscines ou d'étangs de jardin.
- Pour éviter les blessures, le scarificateur électrique ne doit pas être utilisé pour couper les arbustes, les haies et les buissons. De plus, il ne doit pas être utilisé pour niveler un terrain accidenté.
- Position d'utilisation : assurez-vous de pouvoir marcher en toute sécurité pendant l'utilisation de la machine. Soyez particulièrement prudent si, sur une pente, vous changez de direction.

Attention ! Payez une attention particulière quand vous marchez à reculons. Vous pourriez trébucher !

Interruption du travail

- **Attention !** Ne laissez jamais un scarificateur sans surveillance dans la zone de travail. Lorsque vous terminez le travail, placez la machine dans un endroit sûr. Débranchez la fiche ! Lorsque vous interrompez le travail pour vous rendre à un autre endroit, éteignez toujours la machine avant de la porter. Mettez le levier de compensation d'usure en position de transport.
- Au cas où vous rencontreriez un obstacle en scarifiant, éteignez la machine et enlevez l'obstacle. Vérifiez la machine pour savoir si elle a été endommagée et faites-la réparer si nécessaire.

Sécurité électrique

- Éloignez le câble de rallonge du cylindre de scarification.
- N'utilisez jamais l'appareil sous la pluie.
- Il est nécessaire de contrôler le cordon d'alimentation régulièrement pour savoir s'il est endommagé ou usé. Le cordon étant endommagé, l'appareil ne doit pas être utilisé. Demandez à un expert de remplacer le cordon.
- N'utilisez que les rallonges approuvées à sections appropriées. Consultez un expert en cas de doute.

Principaux composants



N°	Dénomination	N°	Dénomination
1	Bouton de verrouillage	7	Levier de compensation d'usure
2	Interrupteur principal	8	Sac à herbe
3	Partie supérieure de la poignée	9	Couvercle du sac à herbe
4	Vis de connexion de la poignée	10	Fiche d'alimentation
5	Partie intermédiaire de la poignée	11	Support de câble
6	Partie inférieure de la poignée		

Assemblage

Poignée

1. Insérez la partie inférieure de la poignée dans le boîtier de la machine (Fig. 2, 1).
2. Connectez la partie inférieure avec les vis fournies (Fig. 2, 2).

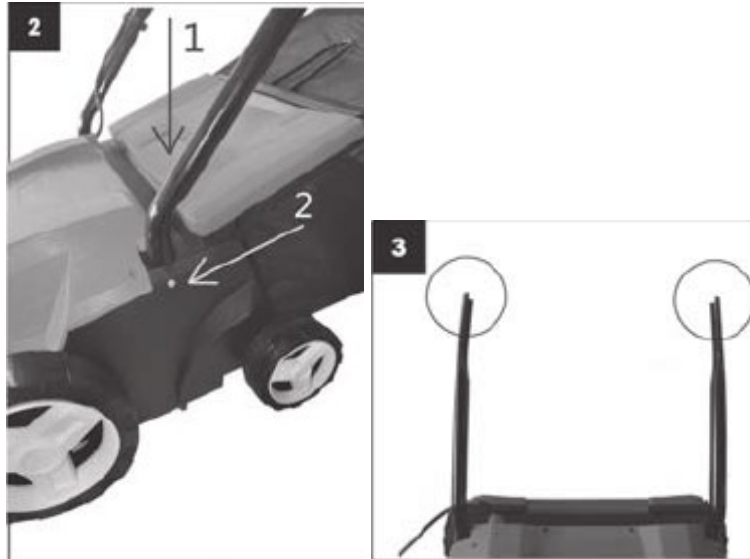

Attention ! Les encoches de la partie supérieure de la poignée doivent être dirigées vers l'intérieur (Fig. 3.)

3. Connectez la partie intermédiaire de la poignée à la partie inférieure à l'aide des vis de connexion fournies (Fig. 4).

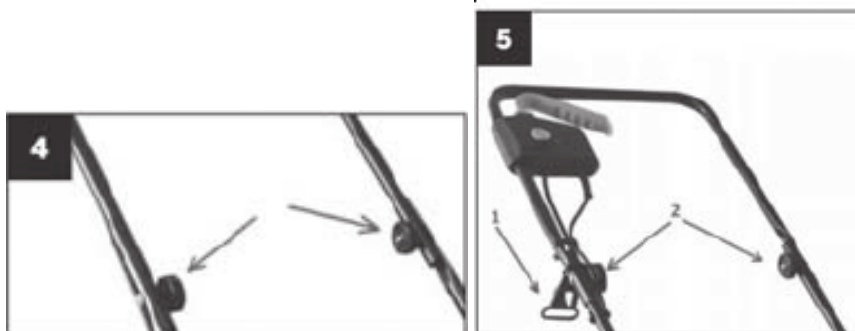

4. Enfilez d'abord le support de câble sur le côté droit de la poignée supérieure (Fig. 5, 1). Puis connectez la partie supérieure de la poignée à la partie intermédiaire à l'aide des vis fournies (Fig. 5, 2).
5. Après l'assemblage, fixez le cordon d'alimentation à la poignée à l'aide des attaches en plastique (Fig. 6).

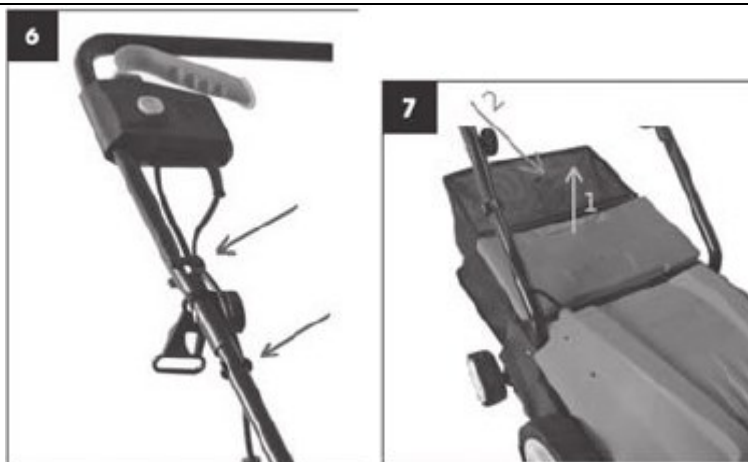

Montage du sac à herbe

Le sac à herbe faisant partie de la livraison, il faut simplement le poser sur la machine. D'une main, ouvrez le couvercle du sac à herbe (Fig. 7, 1) et placez le sac à herbe de l'autre main (Fig. 7, 2). Les crochets du sac à herbe doivent s'introduire dans les trous du corps de la machine. Puis relâchez le couvercle du sac à herbe.

Remplacer les lames

Danger ! Le cylindre peut causer des blessures ! Débranchez la fiche d'alimentation avant de passer au remplacement et attendez à ce que le cylindre ne bouge plus ! Portez des gants de travail lors du remplacement !

1. Dévissez et retirez les vis (1) du bas du châssis (Fig. 8).

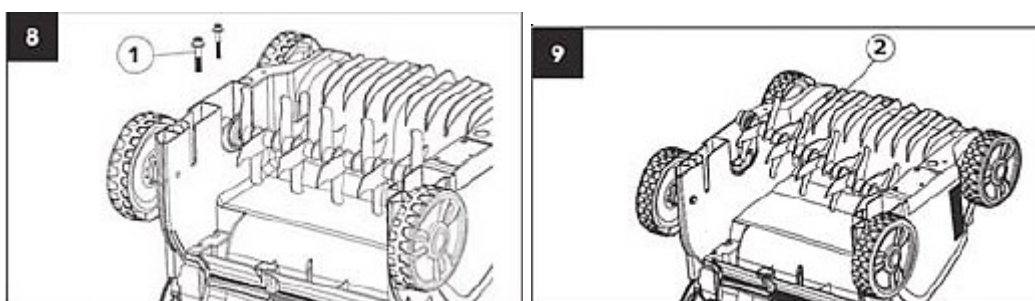

2. Soulevez le cylindre (2) en biais et retirez-le (Fig. 9).
3. Faites glisser le nouveau cylindre sur l'arbre d'entraînement de manière à ce que la broche (4) rentre dans la partie correspondante de l'arbre d'entraînement (3) (Fig. 10).

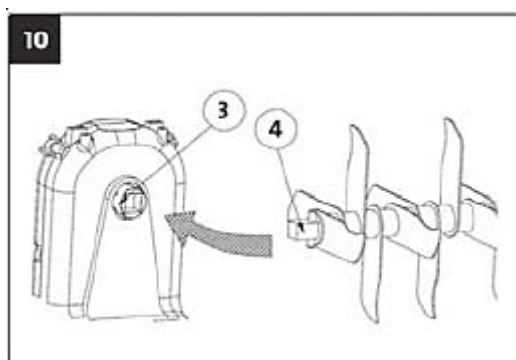

Préparation de la machine

Attention ! La profondeur de travail du cylindre de scarification ne doit pas dépasser 3 mm. Le cylindre d'aération avec ressorts doit pouvoir se déplacer le long du profile de la zone à aérer pendant le fonctionnement. Le réglage d'une profondeur de travail trop importante peut entraîner des dommages au cylindre de scarification ou une surcharge et des dommages au moteur, même sans usure visible des lames/ressorts. Cela peut également endommager la pelouse.

Compensation d'usure

Afin de maintenir la profondeur de travail recommandée, utilisez le levier pour régler la profondeur de travail (Fig. 1, 7). Pour régler le levier, tirez-le d'abord vers le haut, puis sélectionnez la profondeur de travail souhaitée. La pos. 1 est destinée au transport de la machine.

Note ! Les lames et les ressorts de cette machine s'usent en fonction du type d'utilisation. Plus la machine est utilisée de manière intensive, plus l'usure des lames et des ressorts est importante.

Les sols durs ou très secs forcent l'usure, tout comme toute utilisation excessive. Au cas où l'efficacité de la machine empirerait à cause de l'usure des lames, le cylindre peut s'ajuster de façon à ce que la profondeur de travail soit maintenue à la profondeur décrite ci-dessus.

Mise en fonctionnement (Fig. 11)

Avant la réutilisation, assurez-vous que les lames ont cessé complètement de bouger. Veuillez ne pas allumer et éteindre la machine en succession rapide.

Démarrer

1. Appuyez sur le bouton de verrouillage **(1)** et maintenez-le enfoncé. Puis appuyez sur le levier de démarrage **(2)** en l'approchant de la poignée.
2. Déverrouillez le bouton de verrouillage.



Éteindre

Relâchez le levier de démarrage **(2)**.

Entretien et nettoyage de la machine

Attention ! Danger !

- Les lames rotatives peuvent cause des blessures.
- Avant de passer à des interventions d'entretien, débranche toujours la fiche d'alimentation et attendez que le cylindre cesse de bouger.
- Portez des gants de travail lorsque vous entretenez l'appareil. La machine doit être nettoyée après chaque utilisation.



- Danger de blessures et de dommages matériels.
- Ne nettoyez pas l'appareil sous l'eau courante (en particulier, évitez tout nettoyage haute pression).
- N'utilisez pas d'objets durs ou pointus pour nettoyer l'appareil.
- Enlevez l'herbe et les dépôts des roues, du cylindre de scarification et du couvercle.

Scarification et aération

Pour faciliter l'utilisation de la machine, il est préférable de commencer à travailler là où la source d'alimentation est la plus proche, puis de s'éloigner de la source d'alimentation.

Attention ! Ne surchargez pas le moteur pendant le travail, surtout pas dans des conditions difficiles. Lorsque le moteur est chargé, le régime du moteur diminue et le bruit du moteur change. Si cela se produit, arrêtez de travailler, relâchez le levier de démarrage et réduisez la profondeur de scarification/aération. Sinon, la machine pourrait être endommagée.

Note : Le moteur est protégé par un mécanisme de sécurité qui est activé dès que les lames se coincent ou que le moteur est surchargé. Dans ce cas, éteignez la machine et débranchez la fiche d'alimentation. Le mécanisme de sécurité n'est réinitialisé que lorsque le levier de démarrage est relâché. Retirez tous les obstacles et attendez quelques minutes avant de réinitialiser le mécanisme de sécurité et de reprendre le travail. À ce stade, vous ne devez pas actionner le levier de démarrage, car cela augmentera le temps de réinitialisation du mécanisme de sécurité. Si la machine s'éteint à nouveau, réduisez à nouveau la profondeur de scarification/aération, ce qui réduit la charge sur le moteur.

Réglementations relatives à la gestion des déchets

Les directives européennes concernant l'élimination des déchets d'équipements électriques et électroniques (DEEE, 2012/19/UE) ont été mises en œuvre par la loi se relatant aux appareils électroniques.

Tous les appareils de la marque WiTec concernés par la DEEE sont munis du symbole d'une poubelle barrée. Ce symbole signifie que l'appareil ne doit pas être jeté avec les ordures ménagères.

La société WiTec Wildanger Technik GmbH est inscrite au registre allemand EAR sous le numéro d'enregistrement de la directive européenne DEEE comme suit : DE45283704.

Mise au rebut des appareils électriques et électroniques usagés (applicable dans les pays de l'Union européenne et dans les autres pays européens ayant un système de collecte séparée pour ces appareils). Le symbole figurant sur le produit ou son emballage indique que ce produit ne doit pas être traité comme un déchet ménager normal, mais doit être remis à un point de collecte pour le recyclage des équipements électriques et électroniques.

En contribuant à l'élimination appropriée de ce produit, vous protégez votre environnement et la santé humaine. Une gestion de déchets incorrecte aura des conséquences négatives sur l'environnement et la santé.



Le recyclage des matériaux contribue à réduire la consommation de matières premières et à conserver les ressources naturelles.

Pour plus d'informations sur le recyclage de ce produit, contactez l'autorité locale, le service municipal d'élimination des déchets ou le magasin où vous avez acheté le produit.

Adresse :
WiTec Wildanger Technik GmbH
Königsbenden 12 / 28
D-52249 Eschweiler

Avis important :

Toute reproduction et toute utilisation à des fins commerciales, même partielle de ce mode d'emploi, ne sont autorisées qu'avec l'accord préalable de la société WiTec Wildanger Technik GmbH.