

# Bedienungsanleitung

## Feilenset für Motorsägen

63026

**XPO** <sup>the</sup> **tool**  
experts



Abbildung ähnlich, kann je nach Modell abweichen

Vor Inbetriebnahme Bedienungsanleitung und Sicherheitshinweise lesen und beachten.

Technische Änderungen vorbehalten!

Durch stetige Weiterentwicklungen können Abbildungen, Funktionsschritte und technische Daten geringfügig abweichen.

Aktualisierung der Dokumentation

Haben Sie Vorschläge zur Verbesserung oder haben Sie Unregelmäßigkeiten festgestellt, nehmen Sie bitte Kontakt mit uns auf.



Die in diesem Dokument enthaltenen Informationen können sich jederzeit ohne vorherige Ankündigung ändern. Kein Teil dieses Dokuments darf ohne die vorherige schriftliche Einwilligung kopiert oder in sonstiger Form vervielfältigt werden. Alle Rechte bleiben vorbehalten.

Die WilTec Wildanger Technik GmbH übernimmt keine Haftung für eventuelle Fehler in diesem Benutzerhandbuch oder den Anschlussdiagrammen.

Obwohl die WilTec Wildanger Technik GmbH die größtmöglichen Anstrengungen unternommen hat, um sicherzustellen, dass dieses Benutzerhandbuch vollständig, fehlerfrei und aktuell ist, können Fehler nicht ausgeschlossen werden.

Sollten Sie einen Fehler gefunden haben oder uns einen Vorschlag zur Verbesserung mitteilen wollen, dann freuen wir uns darauf von Ihnen zu hören.

Schreiben Sie uns eine E-Mail an

[service@wiltec.info](mailto:service@wiltec.info)

oder verwenden Sie unser Kontaktformular:

<https://www.wiltec.de/contacts/>

Die aktuelle Version dieser Anleitung in mehreren Sprachen finden Sie in unserem Onlineshop unter:

<https://www.wiltec.de/docsearch>

Unsere Postadresse lautet:

WilTec Wildanger Technik GmbH  
Königsbenden 12  
52249 Eschweiler

Für die Rücksendung Ihrer Ware zum Umtausch, zur Reparatur oder für andere Zwecke verwenden Sie bitte die folgende Adresse. Achtung! Um einen reibungslosen Ablauf Ihre Reklamation oder Ihrer Rückgabe zu gewährleisten, kontaktieren Sie vor der Rücksendung unbedingt unser Serviceteam.

Retourenabteilung  
WilTec Wildanger Technik GmbH  
Königsbenden 28  
52249 Eschweiler

E-Mail: **service@wiltec.info**

Tel: +49 2403 55592-0

Fax: +49 2403 55592-15

## Einleitung

Vielen Dank, dass Sie sich zum Kauf dieses Qualitätsproduktes entschieden haben. Um das Verletzungsrisiko zu minimieren, bitten wir Sie, stets einige grundlegende Sicherheitsvorkehrungen zu treffen, wenn Sie dieses Produkt verwenden. Bitte lesen Sie diese Bedienungsanleitung sorgfältig durch und vergewissern Sie sich, dass Sie sie verstanden haben.

Bewahren Sie diese Bedienungsanleitung gut auf.

## Sicherheitshinweise

- Tragen Sie während der Verwendung stets eine passende Schutzausrüstung, insbesondere Schutzhandschuhe.
- Achten Sie darauf, dass Ihr Arbeitsbereich aufgeräumt und gut ausgeleuchtet ist. Unaufgeräumte und zu dunkle Arbeitsbereiche erhöhen die Unfallgefahr.
- Arbeiten Sie stets auf einer sauberen, flachen Arbeitsfläche.
- Stellen Sie sicher, dass die Feilenführung sicher und fest auf der Führungsschiene der Motorsäge angebracht worden ist, bevor Sie mit dem Schärfen beginnen.
- Prüfen Sie die Bauteile der Feilenführung regelmäßig auf Beschädigungen und Verschleißerscheinungen. Verwenden Sie die Feile nicht, wenn sie Beschädigungen aufweist.

**Achtung!** Stellen Sie sicher, dass Sie den Schneidwinkel und die Tiefenbegrenzung ordnungsgemäß eingestellt haben. Falsche Einstellwerte können die Gefahr eines Rückschlags der Kettensäge erhöhen. Rückschlag kann zu schweren Sachschäden und/oder Verletzungen führen.

## Kettengliedteile

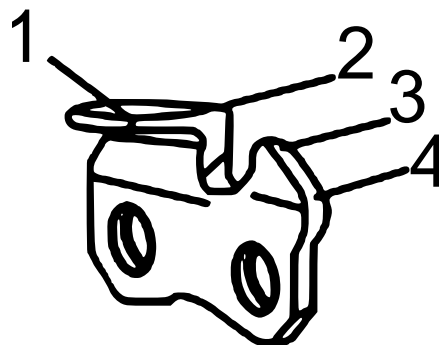

Nr.	Bezeichnung	Nr.	Bezeichnung
1	Richtiger Winkel auf der oberen Platte (Winkel vom Kettentyp abhängig)	3	Oberseite des Tiefenbegrenzers auf korrekter Höhe unterhalb der oberen Platte
2	Leicht herausstehender Zacken/Haken	4	Abgerundete Vorderseite des Tiefenbegrenzers

## Bedienung

1. Stellen Sie sicher, dass der Motor der Säge ausgeschaltet ist, bevor Sie mit dem Schärfen beginnen.
2. Wählen Sie eine Feilenführung von passender Größe aus.
3. Drücken Sie so auf die Feilenführung, dass sie sowohl auf der oberen Platte des Schneidwerks als auch auf dem Tiefenbegrenzer aufliegt. Die Markierungen der Führung müssen dabei mit der Länge der Kette übereinstimmen.

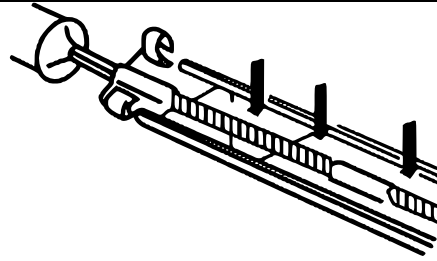

4. Stellen Sie sicher, dass die Feile fest in der Führungsnut sitzt.



5. Senken Sie das Tiefenbegrenzungswerkzeug so über die Sägekette ab, dass der Tiefenbegrenzer sichtbar ist.
6. Führen Sie eine Feile in Vorwärtsbewegung über die Tiefenbegrenzer, bis diese nicht mehr aus dem Werkzeug herausragen.

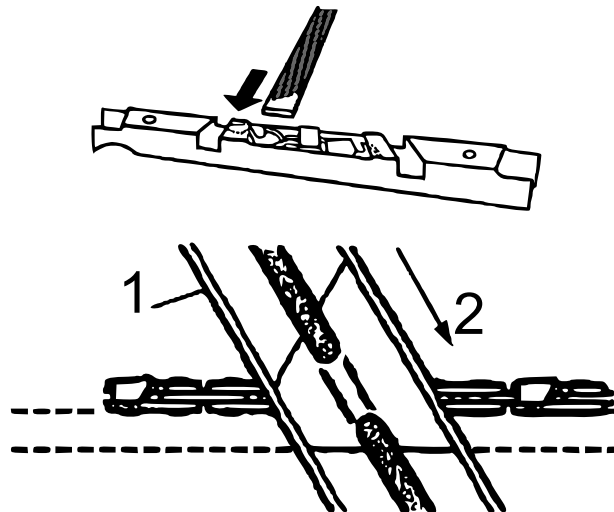

(1) Feilenhalterung; (2) Bewegungsrichtung

**Hinweis!** Wenn die Oberfläche der oberen Platten oder der Seitenplatten beschädigt ist, feilen Sie sie so lange zurück, bis die beschädigte Stelle beseitigt ist.

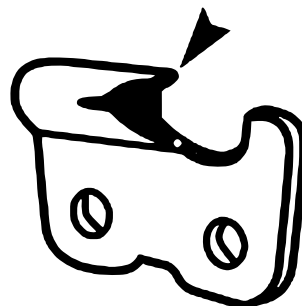

Halten Sie alle Kettenglieder auf derselben Höhe. Beginnen Sie mit dem Glied mit der größten Beschädigung und feilen Sie alle Glieder gleichmäßig zurück.

Feilen Sie zuerst alle Kettenglieder auf einer Seite. Gehen Sie dann zur anderen Seite der Kette über und feilen Sie, um den Vorgang abzuschließen, dort alle Glieder. Feilen Sie alle Kettenglieder gleich.

## Feilrichtung

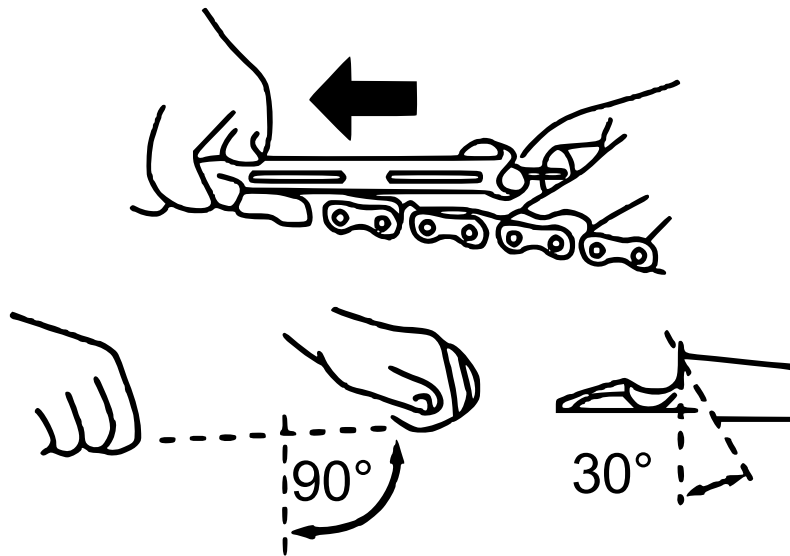

Schärfen Sie zuerst die Glieder auf einer Seite der Kette. Feilen Sie jedes Kettenglied von innen nach außen. Drehen Sie dann die Säge um und wiederholen Sie den Vorgang für die Glieder auf der anderen Seite der Kette.

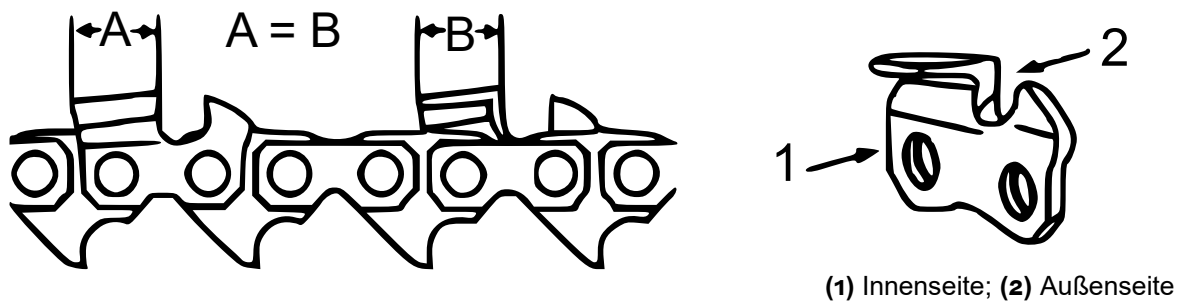

### Wichtiger Hinweis:

Nachdruck, auch auszugsweise, und jegliche kommerzielle Nutzung, auch von Teilen der Anleitung, nur mit schriftlicher Genehmigung, der WilTec Wildanger Technik GmbH.