

Manual de instrucciones

Medidor de presión digital de neumáticos

63039



Imagen similar, puede diferir según el modelo

Lea y respete el manual de instrucciones y las indicaciones de seguridad antes de la puesta en marcha.

¡Reservado el derecho a modificaciones técnicas!

Debido a continuos desarrollos, ilustraciones, pasos operativos y datos técnicos pueden diferir ligeramente.

Actualización de la documentación

Si tiene sugerencias para ayudarnos a mejorar o si hubiera constatado alguna irregularidad, por favor, póngase en contacto con nosotros.



Las informaciones contenidas en este documento pueden ser en cualquier momento y sin previo aviso modificadas. Ninguna parte de este documento puede ser, sin autorización previa y por escrito, copiada o de otro modo reproducida. Quedan reservados todos los derechos.

La empresa WilTec Wildanger Technik GmbH no asume ninguna responsabilidad sobre posibles errores contenidos en este manual de usuario o en los diagramas de conexión.

A pesar de que la empresa WilTec Wildanger Technik GmbH ha realizado el mayor esfuerzo posible para asegurarse de que este manual de usuario sea completo, preciso y actual, no se descarta que pudieran existir errores.

Si usted hubiera encontrado un error o quisiera compartir con nosotros una sugerencia de mejora, estaremos encantados de escucharle.

Envíenos un correo electrónico a:

service@wiltec.info

o utilice nuestro formulario de contacto:

<https://www.wiltec.de/contacts/>

La versión actual de este manual de instrucciones en varios idiomas la puede encontrar en nuestra tienda online bajo el enlace:

<https://www.wiltec.de/docsearch>

Nuestra dirección postal es:

WilTec Wildanger Technik GmbH
Königsbenden 12
52249 Eschweiler

Para el reenvío de su mercancía debido a un cambio, una reparación u otros fines, por favor, utilice la siguiente dirección. ¡Atención! Para garantizar un proceso de reclamación o devolución fluido, póngase en contacto con nuestro equipo de atención al cliente sin falta antes del reenvío de la mercancía.

Departamento de devoluciones
WilTec Wildanger Technik GmbH
Königsbenden 28
52249 Eschweiler

E-Mail: **service@wiltec.info**

Tel.: +49 2403 55592-0

Fax: +49 2403 55592-15



Introducción

Muchas gracias por haberse decidido a comprar este producto de calidad. Para minimizar el riesgo de lesiones, le rogamos que tome algunas medidas básicas de seguridad siempre que usted utilice este producto. Por favor, lea atentamente este manual de instrucciones y asegúrese de haberlo entendido. Guarde bien este manual de instrucciones.

Indicaciones de seguridad

- Este aparato puede ser utilizado por niños mayores de 8 años, así como por personas con capacidades físicas, sensoriales o mentales reducidas, o con falta de experiencia y conocimientos, si estos son supervisados o han recibido instrucciones sobre el uso seguro del aparato y los peligros asociados.
- Los niños no deben jugar con el aparato. La limpieza y el mantenimiento no deben ser realizados por niños si estos no son supervisados.
- El aparato no debe ser utilizado en zonas con riesgo de explosión.
- No exponga el aparato al agua (p. ej. a la lluvia) y evite la penetración de agua en el aparato.
- Utilice el dispositivo solo en ambientes secos.

Características del producto

1. Adecuado para inflar o desinflar los neumáticos de los vehículos y para medir la presión de aire
2. Medición digital – mejora la precisión de los valores medidos
3. Pantalla LCD – intuitiva, rápida y precisa
4. Reinicio automático a cero
5. Encendido automático de la unidad durante la medición de la presión. Apagado automático cuando no se utiliza.

Datos técnicos

Adecuado para	Motos, coches, furgonetas pequeñas y medianas
Alimentación de corriente (V)	3 (2×1,5)
Temperatura de funcionamiento (°C)	-20 hasta +50
Rango de medición (bar)	0,4–10 (5–150 psi)

Denominación y montaje de las piezas

Vista frontal (fig. 1)

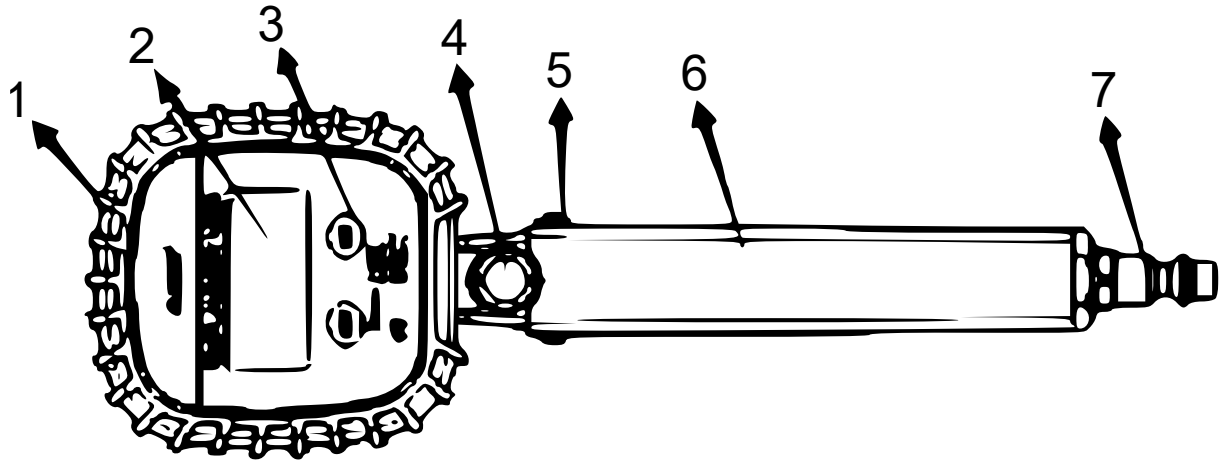

Nº	Denominación	Nº	Denominación
1	Manguito de goma amortiguador	5	Pasador
2	Pantalla digital	6	Mango metálico
3	Botón	7	Conector trasero
4	Válvula de drenaje		

Vista trasera (fig. 2)

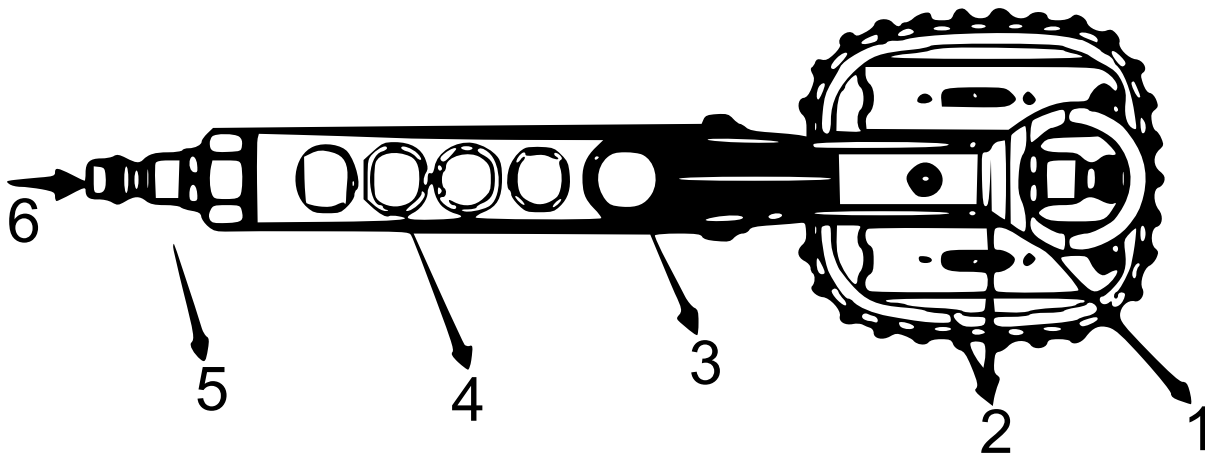

Nº	Denominación	Nº	Denominación
1	Gancho de nailon	4	Mango
2	Tapa del compartimento de las pilas	5	Conector trasero
3	Tapa de la válvula inferior	6	Admisión de aire

Vista lateral (fig. 3)

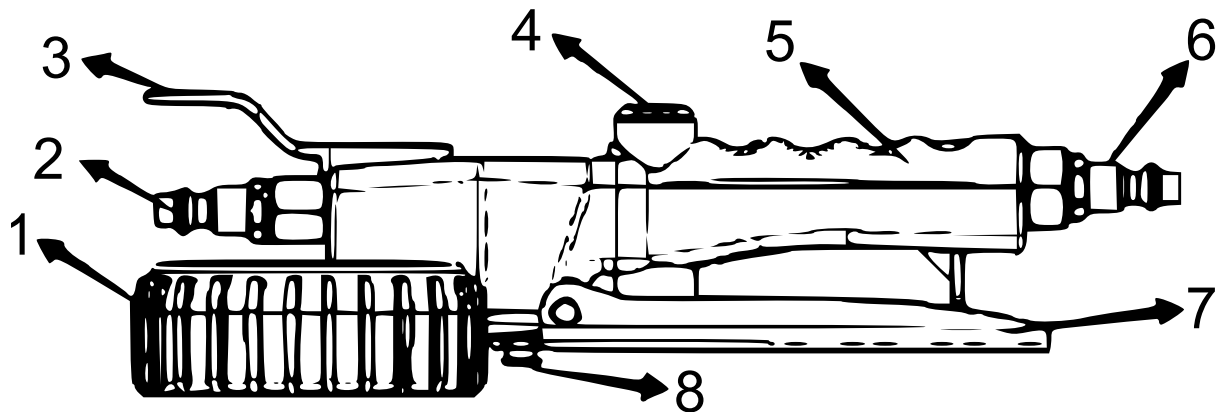

Nº	Denominación	Nº	Denominación
1	Manguito de goma amortiguador	5	Empuñadura
2	Conector delantero	6	Conector trasero
3	Gancho de nailon	7	Mango metálico
4	Tapa de la válvula inferior	8	Válvula de drenaje

Conexión e instalación

1. **Insertar las pilas:** Quite los tornillos de la tapa del compartimento para las pilas. A continuación, abra la tapa. Al colocar las dos pilas en el compartimento, asegúrese de que estén orientadas en la dirección correcta. Luego cierre el compartimento con la tapa.
2. Conecte la manguera de aire con el conector delantero del dispositivo y apriete la conexión. A continuación, fije el acoplamiento rápido al conector trasero. Apriételo para que no salga el aire.
3. Conecte el acoplamiento rápido al suministro de aire. Después, el dispositivo está listo para funcionar.

Indicaciones:

- Desconecte el suministro de aire del aparato cuando este no esté en uso. Esto evitará daños.
- Instale un secador de aire o separador de agua y aceite en el suministro de aire.

Utilización

Este producto ha sido desarrollado para inflar y desinflar neumáticos, así como para medir la presión de aire en los mismos. Esto se realiza mediante la acción del pistón de la válvula en la tapa de la válvula inferior y superior.

1. **Medir la presión:** Fije la conexión de la manguera de aire al neumático. Asegúrese de que no se escape el aire. Cuando el mango está en reposo, se puede leer la presión.
2. **Inflar:** Empuje el mango hacia abajo; entonces podrá inflar con el dispositivo.
3. **Desinflar:** Si la presión de los neumáticos es demasiado alta, debe desinflarlos. Para ello, simplemente presione el botón de drenaje.
4. **Utilizar los botones:** "UNIT" (unidad) – botón para la conversión de unidades (pulsación larga para apagar), "LIGHT" (luz) – botón para encender la iluminación de fondo.

**Tabla para la corrección de fallos**

Problema	Propuesta de solución
No hay indicación digital	Compruebe los contactos y el estado de las pilas o contacte a un técnico especialista.
Indicación aleatoria	Compruebe si sale aire por el conector delantero del dispositivo.
	Compruebe que la conexión de la manguera de aire y la conexión del neumático estén bien selladas.
Indicación incompleta	Es posible que el sensor de presión esté defectuoso y deba ser sustituido.

Aviso importante:

La reimpresión de este manual, también parcial, así como cualquier uso comercial, incluso de algunas de sus partes, solo con autorización por escrito de la empresa WilTec Wildanger Technik GmbH.