

Gebruikershandleiding

Multifunctionele bandenspanningsmeter met digitale display

63039



Afgebeeld product kan per model enigszins afwijken

Vóór ingebruikname de handleiding en veiligheidsvoorschriften lezen en toepassen!

Onder voorbehoud van technische aanpassingen!

Vanwege constante technische ontwikkelingen kunnen afbeeldingen, het stappenplan en technische gegevens enigszins afwijken.

Actualisatie van het document

Indien u fouten of onregelmatigheden heeft opgemerkt of tips ter verbetering van dit document heeft, vernemen wij dit graag van u.



De informatie in dit document kan te allen tijde zonder aankondiging vooraf gewijzigd worden. Het is niet toegestaan dit document zonder schriftelijke toestemming vooraf te kopiëren of op welke manier dan ook (deels) te vermenigvuldigen. Alle rechten zijn voorbehouden.

WilTec Wildanger Technik GmbH is niet aansprakelijk voor eventuele fouten in deze gebruiksaanwijzing of de daaraan aangesloten overzichten en schema's.

Hoewel *WilTec Wildanger Technik GmbH* met de grootst mogelijke zorg deze gebruikershandleiding heeft samengesteld, zodat deze volledig, foutloos en actueel is, kunnen fouten niet uitgesloten worden. Heeft u een fout in deze handleiding ontdekt of wilt u ons een tip ter verbetering meedelen, dan vernemen wij deze graag van u.

U kunt een e-mail sturen aan het onderstaand e-mailadres:

service@wiltec.info

of gebruik het contactformulier op onze website:

<https://www.wiltec.de/contacts/>

De actuele versie van deze handleiding is in meerdere talen te vinden in onze webshop:

<https://www.wiltec.de/docsearch>

Ons postadres is:

WilTec Wildanger Technik GmbH
Königsbenden 12
52249 Eschweiler
Duitsland

Indien u een product wilt terugsturen ter reclamatie, reparatie, ruiling of om welke reden dan ook, verzoeken wij u het onderstaand adres te gebruiken. Let op! Om een snelle afhandeling van uw retourzending of ruiling te kunnen verwezenlijken, verzoeken wij u in elk geval ons Serviceteam te contacteren alvorens u het product terugzendt. Gebruik hiervoor het onderstaand adres en/of contactgegevens.

Retouren
WilTec Wildanger Technik GmbH
Königsbenden 28
52249 Eschweiler

E-mail: **service@wiltec.info**

Tel: +49 2403 55592-0 - Fax: +49 2403 55592-15



Inleiding

Wij danken u voor de aanschaf van dit hoogwaardig product. Om het risico op ongelukken en letsel zo veel mogelijk uit te sluiten, verzoeken wij u te allen tijde de basisveiligheidsvoorschriften in acht te nemen bij ingebruikname van dit product. Leest u alstublieft deze gebruikershandleiding zorgvuldig door en stel zeker dat u de inhoud ervan begrepen heeft.

Bewaar deze handleiding zorgvuldig.

Veiligheidsaanwijzingen

- Het apparaat mag niet gebruikt worden door kinderen jonger dan 8 jaar en personen met een fysieke, zintuiglijke of mentale beperking, tenzij deze worden bijgestaan en geholpen door een ervaren persoon met kennis van het apparaat en de eventuele gevaren. Dit geldt ook voor personen met een gebrek aan kennis van en ervaring met het apparaat.
- Kinderen mogen niet met het apparaat spelen. Reparaties en onderhoud mogen niet door kinderen worden uitgevoerd.
- Het apparaat mag niet in een omgeving of ruimte met explosiegevaar worden gebruikt.
- Het apparaat mag niet aan regen, water en vocht blootgesteld worden. Voorkom dat vloeistoffen in het apparaat raken.
- Gebruik het apparaat uitsluitend in een droge omgeving.

Eigenschappen

- Geschikt voor het oppompen, leegmaken en meten van de luchtdruk van autobanden.
- Verbeterde precisie van meetwaarden door digitale meting.
- Meting op Lcd-display – intuïtief, snel en nauwkeurig.
- Automatische reset naar nul.
- Automatisch inschakelen bij starten meting; automatisch uitschakelen wanneer er geen meting plaatsvindt.

Technische gegevens

| | |
|---------------------------------|--|
| Geschikt voor | Banden van auto's, motoren en middelgrote transportbusjes. |
| Stroomvoorzorging (V) | 3 (2×1,5) |
| Bedrijfstemperatuur (°C) | -20 bis +50 |
| Meetbereik (bar) | 0,4-10 (5-150) |

Samenstelling en onderdelen

Voorkant (afb. 1)

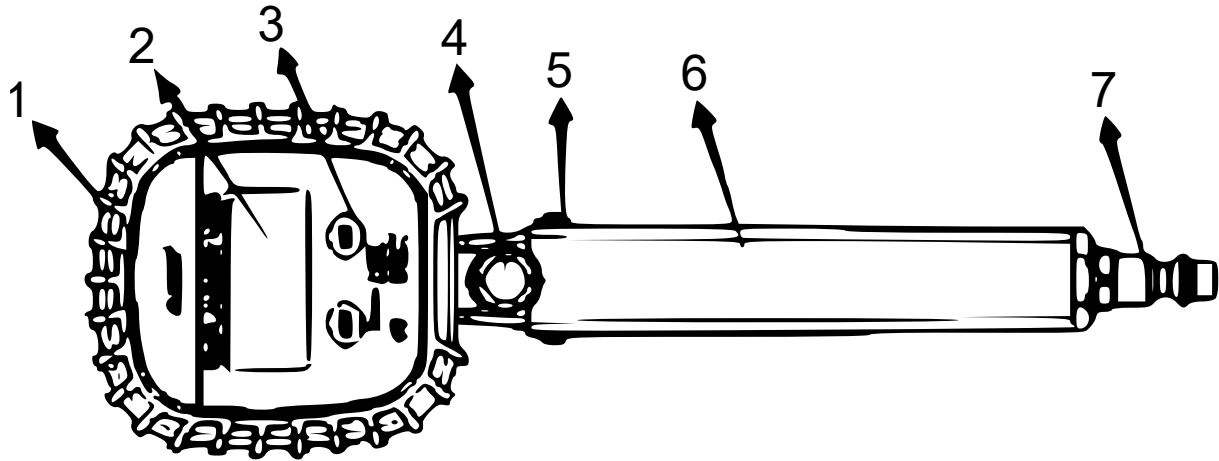

| Nr. | Betekening | Nr. | Betekening |
|-----|-----------------------------|-----|----------------------|
| 1 | Schokbrekende rubberen hoes | 5 | Stift |
| 2 | Digitaal display | 6 | Metalen handgreep |
| 3 | Toetsen | 7 | Achterste koppelstuk |
| 4 | Uitlaatventiel | | |

Achterkant (afb. 2)

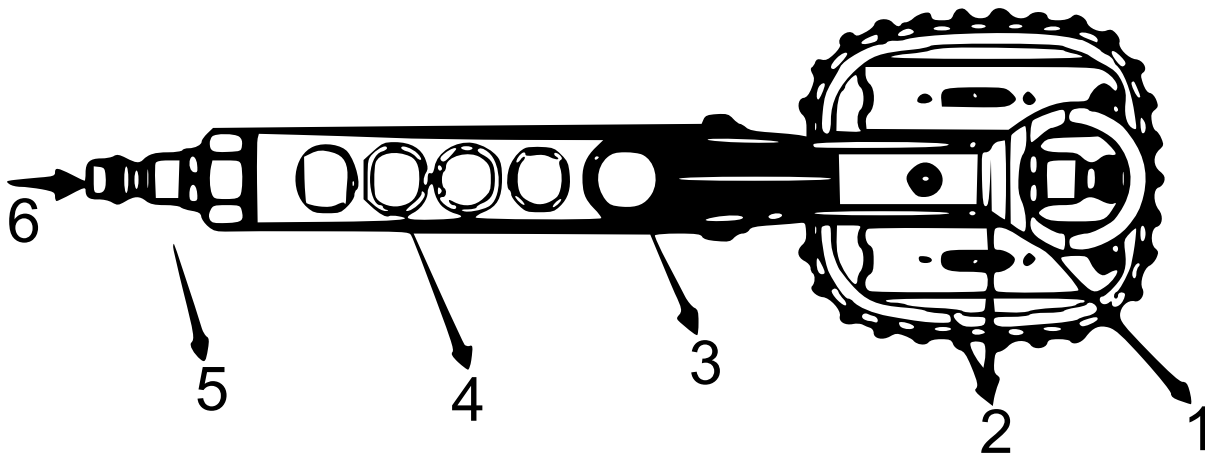

| Nr. | Betekening | Nr. | Betekening |
|-----|---------------------|-----|----------------------|
| 1 | Plastic haak | 4 | Handgreep |
| 2 | Deksel batterijen | 5 | Achterste koppelstuk |
| 3 | Onderste ventielkap | 6 | Luchtinlaatstuk |

Zijkant (afb. 3)

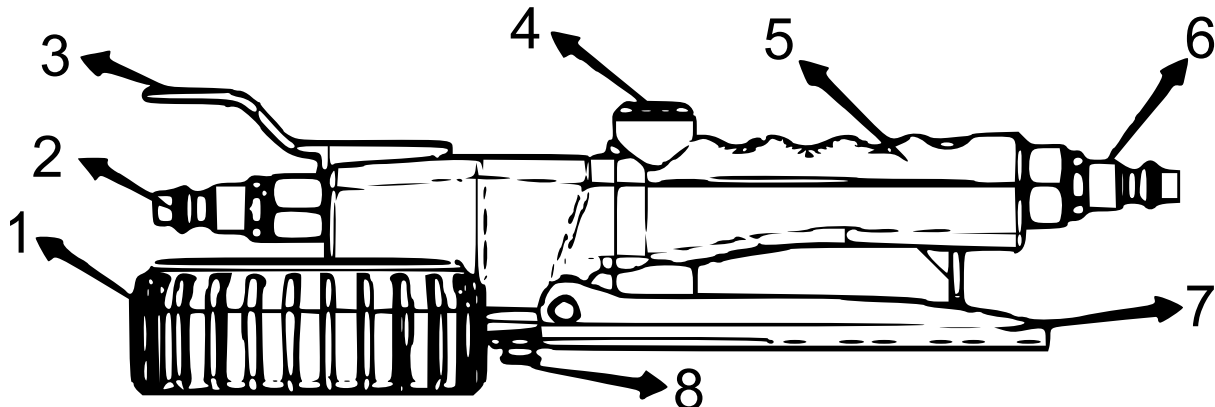

| Nr. | Betekening | Nr. | Betekening |
|-----|-----------------------------|-----|----------------------|
| 1 | Schokbrekende rubberen hoes | 5 | Handgreep |
| 2 | Voorste koppelstuk | 6 | Achterste koppelstuk |
| 3 | Plastic haak | 7 | Metalen handgreep |
| 4 | Onderste ventielkap | 8 | Uitlaatventiel |

Installatie

1. **Batterijen inzetten:** verwijder de schroeven van de deksel van het batterijcompartiment. Open de deksel. Leg de batterijen er correct in (let op de richting!) en sluit de deksel.
2. Bevestig de luchtslang aan het voorste koppelstuk van het apparaat en trek deze vast. Bevestig vervolgens de snelkoppeling aan het achterste koppelstuk. Trek deze vast, zodat er geen lucht kan ontsnappen.
3. Sluit de snelkoppeling aan de luchttoevoerleiding aan. Het apparaat is hiermee klaar voor gebruik.

Let op!

- Koppel de luchttoevoerslang van het apparaat wanneer deze niet gebruikt wordt. Zo voorkomt u schade en onvoorziene situaties.
- Installeer een luchtdroger of olie- en waterafscheider in de luchttoevoer.

Gebruik

Dit apparaat is ontworpen voor het oppompen, legen en meten van de spanning van autobanden. Dit wordt door het tillen van de ventielzuiger bij de bovenste en onderste ventielbevestiging.

1. **Druk meten:** bevestig het aansluitstuk van de luchtslang aan de band (zorg ervoor dat er geen lucht ontsnapt). Lees de spanning af wanneer de handgreep zich in een losse toestand bevindt.
2. **Oppompen:** Druk de hendel (handgreep) naar beneden, zodat u met het apparaat de band kunt oppompen.
3. **Lucht afblazen (leegpompen):** indien de bandenspanning te hoog is, dient deze leeggepompt te worden. Druk hiervoor de luchtuitlaatknop in.
4. **Gebruik van de knoppen:** "UNIT" (eenheid) is bedoeld voor het omrekenen van de eenheden (lang drukken om uit te schakelen). "LIGHT" (licht) is bedoeld voor het inschakelen van achtergrondverlichting.

**Problemen en oplossingen**

| Probleem | Mogelijke oplossing |
|------------------------|---|
| Geen digitale weergave | Controleer het contact en de toestand van de batterijen of neem contact op met een specialist. |
| Willekeurige weergave | Controleer het voorste overgangsstuk van het toestel op luchtlekkages. |
| | Controleer of de luchtslangaansluiting en de bandaansluiting goed vastzitten en er geen lucht ontsnapt. |
| Onvolledige weergave | De druksensor is mogelijk defect en dient zodoende vervangen te worden. |

Belangrijk:

Het op welke manier dan ook kopiëren van deze handleiding en/of gebruik ervan voor commerciële doeleinden, is uitsluitend toegestaan met vooraf verkregen schriftelijke toestemming van *WilTec Wildanger Technik GmbH*.