

Bedienungsanleitung

Faltbarer Laptoptisch

63042

toboli



Abbildung ähnlich, kann je nach Modell abweichen

Bitte lesen und beachten Sie vor der Inbetriebnahme die Bedienungsanleitung und Sicherheitshinweise!

Technische Änderungen vorbehalten!

Durch stetige Weiterentwicklungen können Abbildungen, Funktionsschritte und technische Daten geringfügig abweichen.



Die in diesem Dokument enthaltenen Informationen können sich jederzeit ohne vorherige Ankündigung ändern. Kein Teil dieses Dokuments darf ohne die vorherige schriftliche Einwilligung kopiert oder in sonstiger Form vervielfältigt werden. Alle Rechte bleiben vorbehalten.

Die WilTec Wildanger Technik GmbH übernimmt keine Haftung für eventuelle Fehler in diesem Benutzerhandbuch oder den Anschlussdiagrammen.

Obwohl die WilTec Wildanger Technik GmbH die größtmöglichen Anstrengungen unternommen hat, um sicherzustellen, dass dieses Benutzerhandbuch vollständig, fehlerfrei und aktuell ist, können Fehler nicht ausgeschlossen werden.

Sollten Sie einen Fehler gefunden haben oder uns einen Vorschlag zur Verbesserung mitteilen wollen, dann freuen wir uns darauf von Ihnen zu hören.

Schreiben Sie uns eine E-Mail an:

service@wiltec.info

oder verwenden Sie unser Kontaktformular:

<https://www.wiltec.de/contacts/>

Die aktuelle Version dieser Anleitung in mehreren Sprachen finden Sie in unserem Onlineshop unter:

<https://www.wiltec.de/docsearch>

Unsere Postadresse lautet:

WilTec Wildanger Technik GmbH
Königsbenden 12
52249 Eschweiler

Für die Rücksendung Ihrer Ware zum Umtausch, zur Reparatur oder für andere Zwecke verwenden Sie bitte die folgende Adresse. Achtung! Um einen reibungslosen Ablauf Ihrer Reklamation oder Ihrer Rückgabe zu gewährleisten, kontaktieren Sie vor der Rücksendung unbedingt unser Serviceteam.

Retourenabteilung
WilTec Wildanger Technik GmbH
Königsbenden 28
52249 Eschweiler

E-Mail: **service@wiltec.info**

Tel: +49 2403 55592-0

Fax: +49 2403 55592-15

Einleitung

Vielen Dank, dass Sie sich zum Kauf dieses Qualitätsproduktes entschieden haben. Um das Verletzungsrisiko zu minimieren, bitten wir Sie, stets einige grundlegende Sicherheitsvorkehrungen zu treffen, wenn Sie dieses Produkt verwenden. Bitte lesen Sie diese Bedienungsanleitung sorgfältig durch und vergewissern Sie sich, dass Sie sie verstanden haben.

Bewahren Sie diese Bedienungsanleitung gut auf.

Produktinformation

- Der multifunktionale Laptoptisch verfügt über ein einzigartiges Design und eine elegante Verarbeitung. Er ist vollständig aus hochwertigem Aluminium gefertigt und kann so die Wärme des Laptops besser aufnehmen und ableiten.
- Durch die sechs um 360° drehbaren und sich automatisch verriegelnden Gelenke an den Füßen ist der Tisch sehr flexibel und einfach zu bedienen. Der Winkel und die Höhe können frei eingestellt werden, indem Sie einfach leicht auf den Knopf drücken und ihn anschließend durch Loslassen wieder feststellen.
- Sie können den Tisch einfach zusammenfalten, wenn er nicht verwendet wird, so dass der Transport und die Lagerung deutlich vereinfacht werden. Dank den Halterungen auf beiden Seiten der Ablagefläche kann der Laptop nicht verrutschen und steht viel sicherer.
- Durch die Multi-Winkel-Faltbarkeit eignet sich der Tisch für verschiedenste Einsätze, z. B. als Laptop-, Buchständer oder Tablett für Knabberereien. Verwenden Sie ihn dort, wo Sie ihn gerade benötigen:

auf dem Sofa

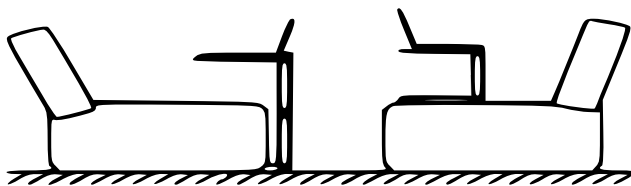

auf Teppich oder Rasen

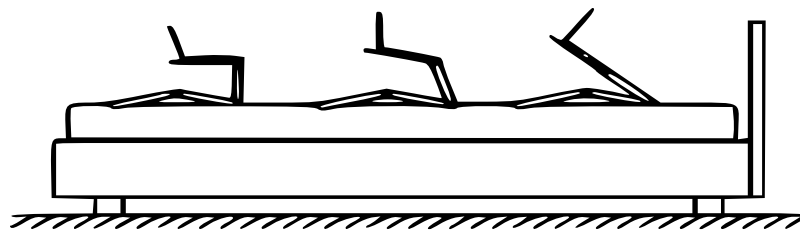
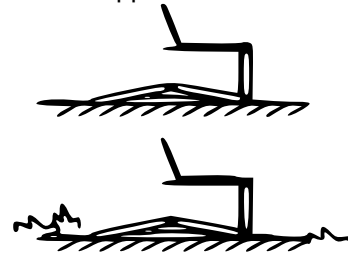

auf dem Bett

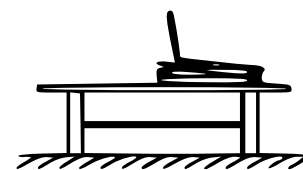

auf einem Tisch

Hauptbauteile

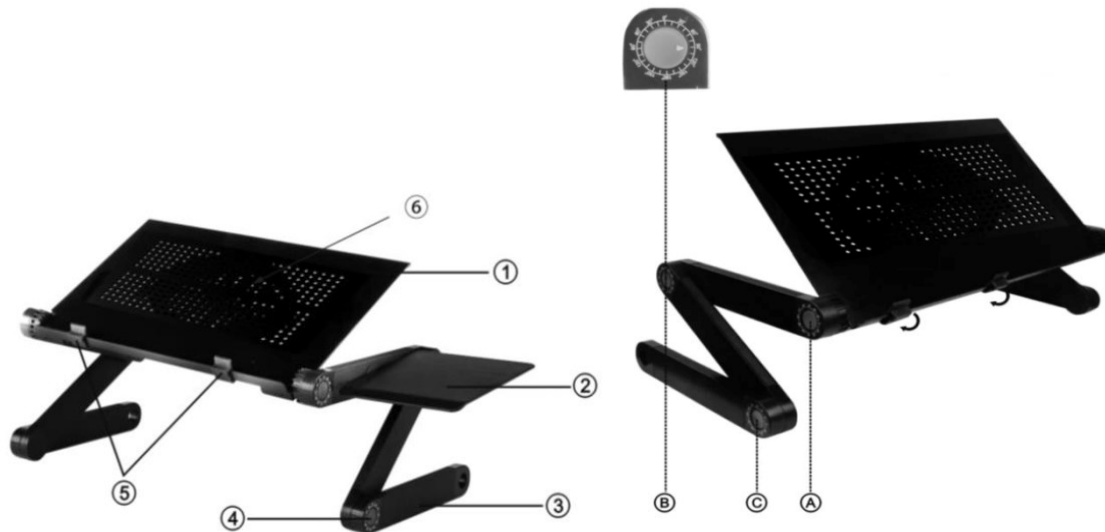

Nr.	Bezeichnung	Buchst.	Bezeichnung
1	Ablagefläche	A	Vorderes Gelenk
2	Mauspad (optional)	B	Mittleres Gelenk
3	Anwinkelbarer Stützfuß	C	Hinteres Gelenk
4	Gelenk		
5	Halterungen		
6	USB-Lüftung		



Abb. 1	<i>Schritt 1:</i> Legen Sie die Halterung mit der abgerundeten Kante nach vorne oben auf die Kante der Ablagefläche.
Abb. 2	<i>Schritt 2:</i> Sobald die Halterung platziert ist, drehen Sie sie um 90°, um sie am Laptoptisch zu befestigen.
Abb. 3	<i>Kante:</i> Achten Sie darauf, dass sich diese Seite parallel zu Ihnen befindet.



Eingebauter großer Lüfter

Der per USB betriebene Lüfter senkt die Betriebstemperatur des Laptops und sorgt für einen gleichmäßigen Luftstrom um das Gerät. Er kühlt aktiv und verteilt die Luft leise und gleichmäßig an der Unterseite Ihres Laptops oder Notebooks entlang.

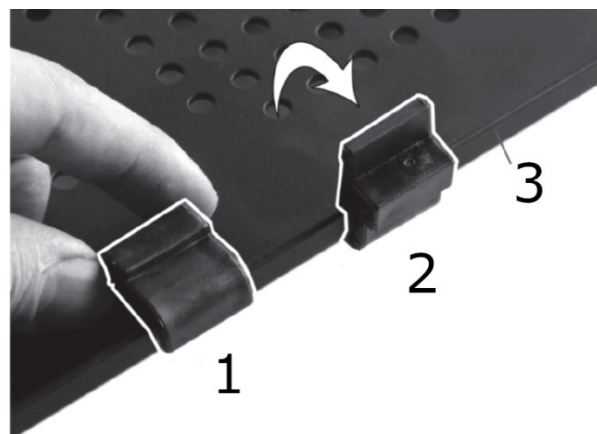
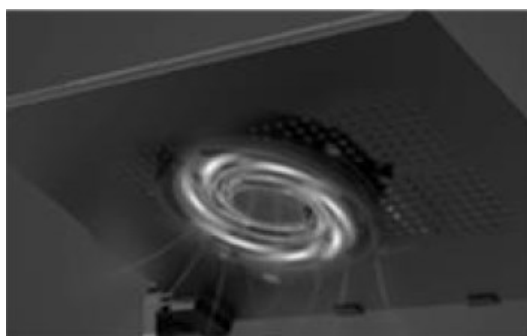
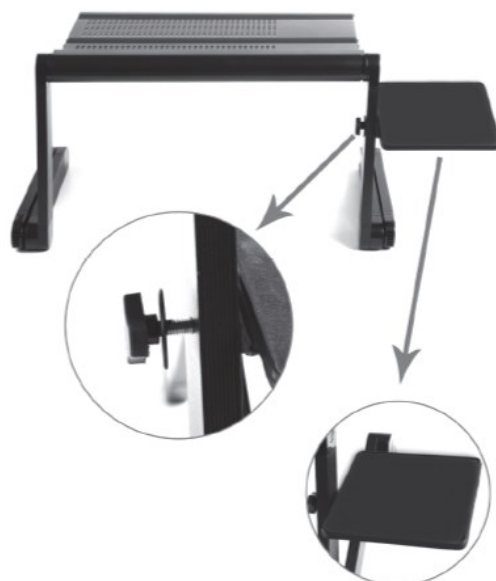
Funktionen und Einstellungen

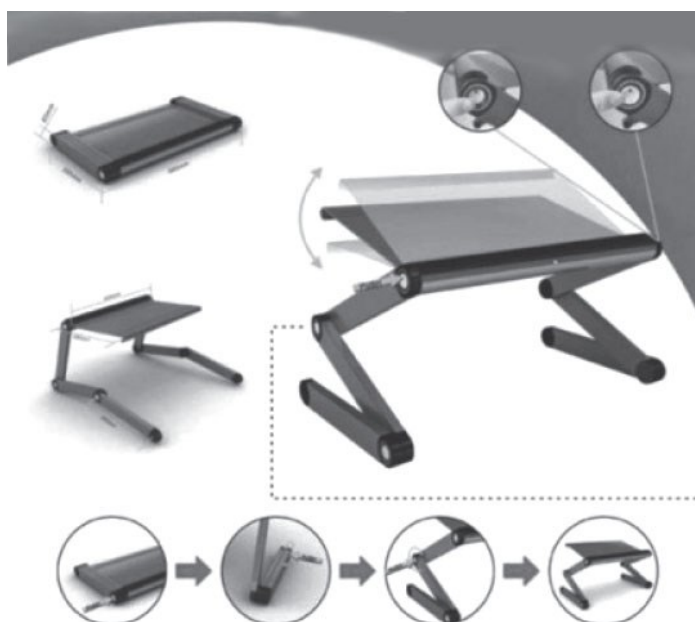

- Drücken Sie den Gelenkknopf ein; so können Sie den Ihnen angenehmen Winkel einstellen.
- Lassen Sie den Knopf wieder los, damit das Gelenk einrastet.

Bedienung der Gelenke

Halten Sie den Rundknopf in der Mitte gedrückt, um die Stützfußwinkel frei einstellen zu können. Wenn das kleine Dreieck auf dem Knopf den gewünschten Winkel anzeigt, lassen Sie den Knopf wieder los. Er verriegelt das Gelenk sofort und von selbst.

Hinweis! Wenn Sie den Knopf loslassen, hören Sie vielleicht ein Plopp-Geräusch. Dieses Geräusch entsteht, wenn das Gelenk verriegelt wird, und ist völlig normal.

1. Halten Sie zunächst den Knopf gedrückt und stellen Sie dann die Stützfußwinkel ein. Wenn sich die Gelenke nicht drehen lassen, haben Sie vielleicht den Knopf nicht bis ganz eingedrückt. Drücken Sie in diesem Fall den Knopf noch einmal ein.
2. Stellen Sie zunächst den einen Stützfuß und anschließend den anderen ein. Sollten Sie die beiden Stützfüße gleichzeitig einstellen wollen, halten Sie die Ablagefläche mit den Fingern fest.
3. Die maximale Traglast beträgt 15 kg. Überlasten Sie den Tisch nicht.
4. Wenn Sie den Tisch aufklappen, sollte die Einstellreihenfolge der Gelenke C → B → A sein. Wenn Sie den Tisch zusammenklappen, sollte die Einstellreihenfolge der Gelenke A → B → C sein.

Verwendung

Auf dem Bett

1. Stellen Sie Gelenk C auf 150° ein.
2. Stellen Sie Gelenk B auf 30°–90° ein.
3. Stellen Sie Gelenk A auf 90°–180° ein.
4. Stellen Sie die einander gegenüberliegenden Gelenke an jedem Stützfuß auf den gleichen Winkel ein (damit der Tisch im Gleichgewicht steht).
5. Stellen Sie Gelenk B auf einen Ihnen angenehmen Winkel ein.

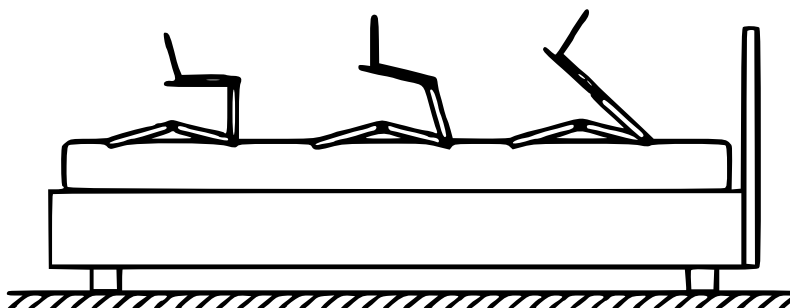

Auf dem Teppich oder im Freien

1. Stellen Sie Gelenk C auf 120° ein.
2. Stellen Sie Gelenk B auf 60° ein.
3. Stellen Sie Gelenk A auf 90° ein.
4. Stellen Sie die einander gegenüberliegenden Gelenke an jedem Stützfuß auf den gleichen Winkel ein (damit der Tisch im Gleichgewicht steht).
5. Stellen Sie Gelenk A auf einen Ihnen angenehmen Winkel ein.

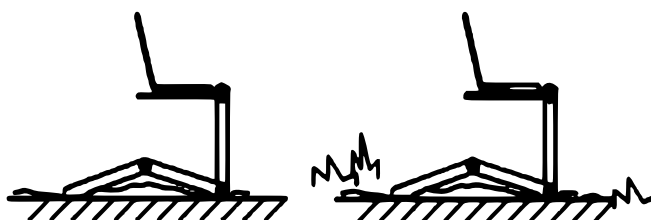

Auf dem Sofa

Erste Einstellmöglichkeit

1. Stellen Sie Gelenk C auf 0° ein.
2. Stellen Sie Gelenk B auf 90° ein.
3. Stellen Sie Gelenk A auf 90° ein.
4. Stellen Sie die einander gegenüberliegenden Gelenke an jedem Stützfuß auf den gleichen Winkel ein (damit der Tisch im Gleichgewicht steht).
5. Stellen Sie Gelenk A auf einen Ihnen angenehmen Winkel ein.

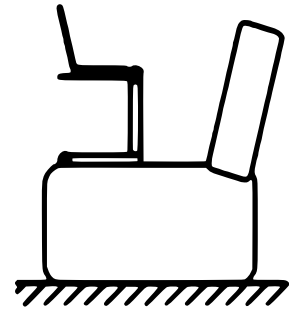

Zweite Einstellmöglichkeit

1. Stellen Sie Gelenk C auf 90° ein.
2. Stellen Sie Gelenk B auf 180° ein.
3. Stellen Sie Gelenk A auf 90° ein.
4. Stellen Sie die einander gegenüberliegenden Gelenke an jedem Stützfuß auf den gleichen Winkel ein (damit der Tisch im Gleichgewicht steht).
5. Stellen Sie Gelenk A auf einen Ihnen angenehmen Winkel ein.

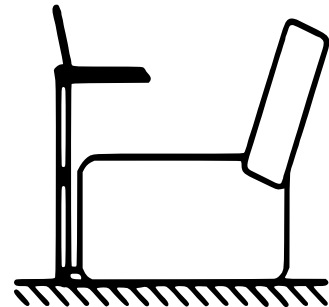

Auf dem Tisch

1. Stellen Sie Gelenk C auf 90° ein.
2. Stellen Sie Gelenk B auf 15° ein.
3. Stellen Sie Gelenk A auf 30° ein.
4. Stellen Sie die einander gegenüberliegenden Gelenke an jedem Stützfuß auf den gleichen Winkel ein (damit der Tisch im Gleichgewicht steht).
5. Stellen Sie Gelenk A auf einen Ihnen angenehmen Winkel ein.

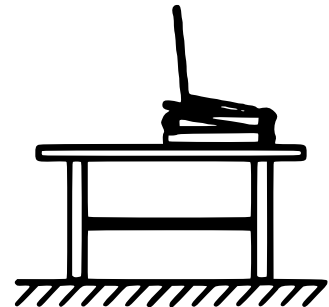

Einstellbare Winkel

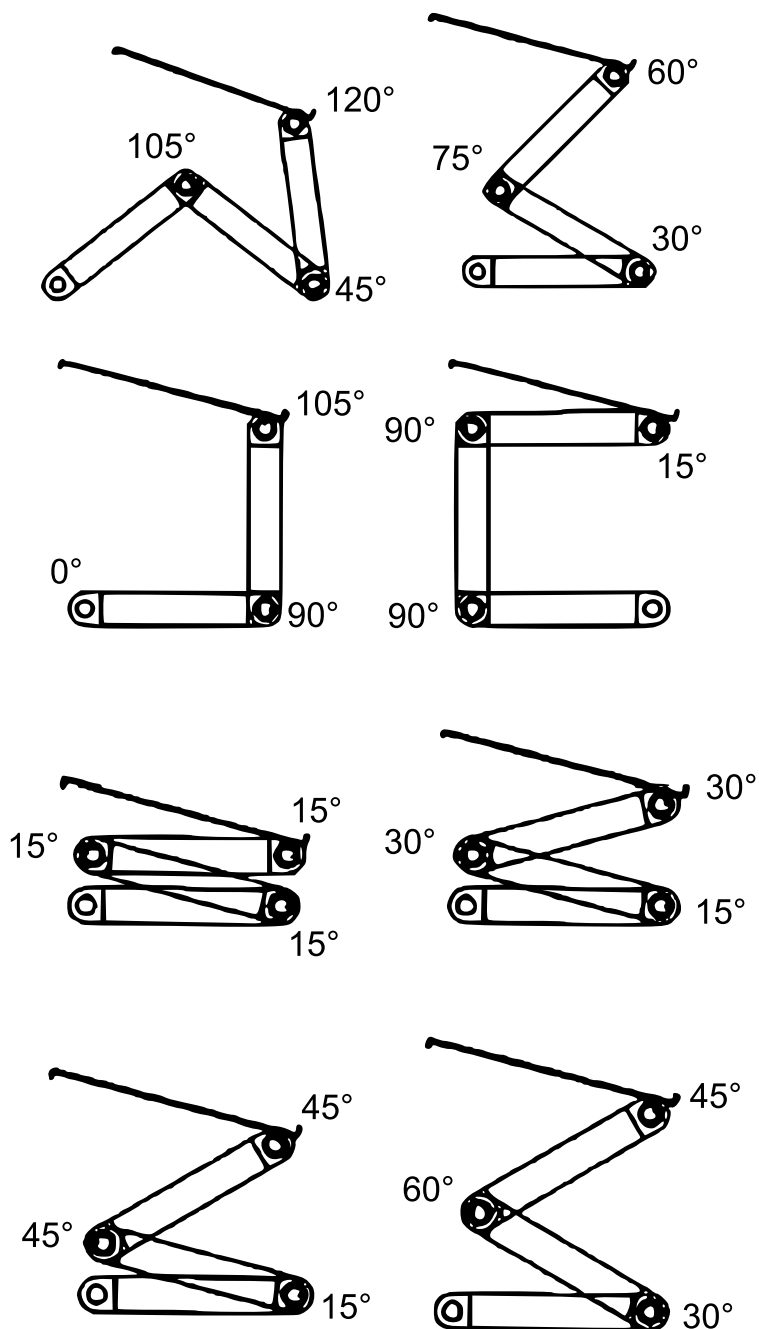

Wichtiger Hinweis:

Nachdruck, auch auszugsweise, und jegliche kommerzielle Nutzung, auch von Teilen der Anleitung, nur mit schriftlicher Genehmigung, der WilTec Wildanger Technik GmbH.