

Manual de instrucciones

Estación de entrenamiento/banco de pesas

63044

toboli



Imagen similar, puede diferir según el modelo

Por favor, lea y respete las instrucciones de uso e indicaciones de seguridad antes de la puesta en marcha.

¡Reservado el derecho a modificaciones técnicas!

Debido a continuos desarrollos, ilustraciones, pasos operativos y datos técnicos pueden diferir ligeramente.



Las informaciones contenidas en este documento pueden ser en cualquier momento y sin previo aviso modificadas. Ninguna parte de este documento puede ser, sin autorización previa y por escrito, copiada o de otro modo reproducida. Quedan reservados todos los derechos.

La empresa WilTec Wildanger Technik GmbH no asume ninguna responsabilidad sobre posibles errores contenidos en este manual de usuario o en los diagramas de conexión.

A pesar de que la empresa WilTec Wildanger Technik GmbH ha realizado el mayor esfuerzo posible para asegurarse de que este manual de usuario sea completo, preciso y actual, no se descarta que pudieran existir errores.

Si usted hubiera encontrado un error o quisiera compartir con nosotros una sugerencia de mejora, estaremos encantados de escucharle.

Envíenos un correo electrónico a:

service@wiltec.info

o utilice nuestro formulario de contacto:

<https://www.wiltec.de/contacts/>

La versión actual de este manual de instrucciones en varios idiomas la puede encontrar en nuestra tienda online bajo el enlace:

<https://www.wiltec.de/docsearch>

Nuestra dirección postal es:

WilTec Wildanger Technik GmbH
Königsbenden 12
52249 Eschweiler

Para el reenvío de su mercancía debido a un cambio, una reparación u otros fines, por favor, utilice la siguiente dirección. ¡Atención! Para garantizar un proceso de reclamación o devolución fluido, póngase sin falta en contacto con nuestro equipo de atención al cliente antes del reenvío de la mercancía.

Departamento de devoluciones
WilTec Wildanger Technik GmbH
Königsbenden 28
52249 Eschweiler

E-Mail: **service@wiltec.info**

Tel: +49 2403 55592-0

Fax: +49 2403 55592-15



Introducción

Muchas gracias por haberse decidido a comprar este producto de calidad. Para minimizar el riesgo de lesiones, le rogamos que tome algunas medidas básicas de seguridad siempre que usted utilice este producto. Por favor, lea atentamente este manual de instrucciones y asegúrese de haberlo entendido. Guarde bien este manual de instrucciones.

Indicaciones de seguridad

- Lea detenidamente este manual antes de montar y utilizar el producto. Un uso seguro y efectivo solo está garantizado si el dispositivo se monta, mantiene y utiliza correctamente. Usted es responsable de hacer comprender a los usuarios del aparato todas las advertencias y precauciones.
- Antes de emprender cualquier programa de ejercicios, consulte a su médico para determinar si existen deficiencias físicas o de salud que puedan poner en peligro su seguridad o le impidan utilizar el aparato correctamente. Es imprescindible solicitar consejo médico si está tomando medicamentos que afectan al ritmo cardíaco, la presión arterial o los niveles de colesterol.
- Escuche a su cuerpo. Un entrenamiento incorrecto o excesivo puede poner en peligro su salud. Interrumpa el entrenamiento si nota alguno de los siguientes síntomas: Dolor, opresión torácica, latidos cardíacos irregulares, dificultad extrema para respirar, somnolencia, mareos o náuseas. En este caso, debe consultar a su médico antes de continuar con el entrenamiento.
- Mantenga siempre el dispositivo fuera del alcance de los niños y las mascotas. El dispositivo es adecuado solo para el uso de adultos.
- Coloque el dispositivo siempre en una superficie firme y nivelada. Ponga una cubierta debajo de la unidad para proteger el suelo/alfombra. Asegúrese de que haya suficiente espacio libre alrededor del producto (al menos 0,5 m).
- Antes de utilizar el aparato, asegúrese de que los tornillos y las tuercas estén bien apretados.
- La seguridad del aparato solo puede mantenerse si este se inspecciona regularmente para detectar daños o desgaste.
- Utilice el dispositivo solo conforme a lo previsto. Si nota piezas dañadas durante el ensamblaje o la comprobación del aparato o si hay ruidos inusuales durante el uso, deje de hacer el ejercicio. No continúe el uso hasta que se haya solucionado el fallo.
- No lleve puesta ropa que limite o impida su libertad de movimiento.
- El aparato no está destinado para el uso terapéutico.
- Se debe tener especial cuidado al levantar o mover el banco de pesas para evitar lesiones en la espalda. Use prácticas de elevación correctas para reducir el riesgo de lesiones y pídele a una segunda persona que le ayude.

Volumen de entrega

Lista de piezas 1

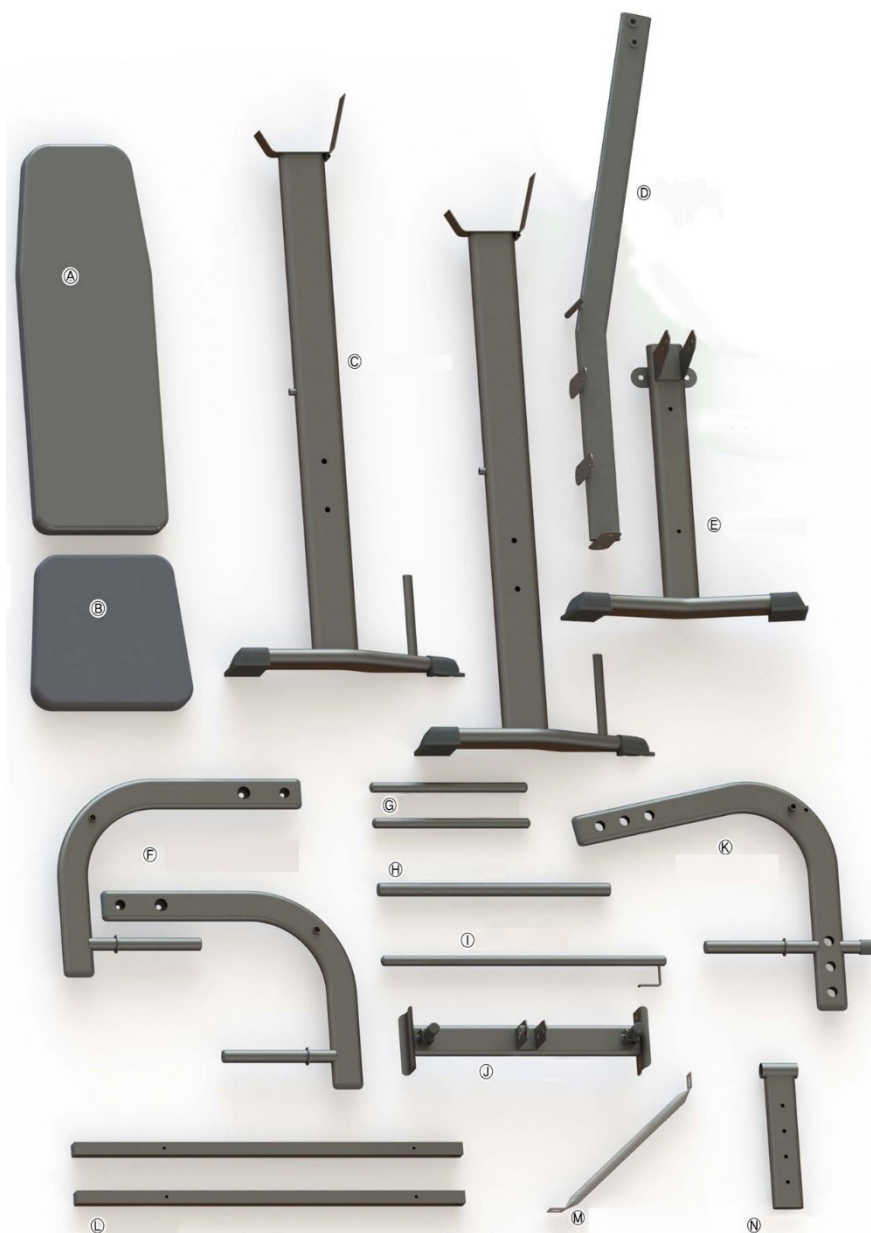

| Letra | Denominación | Letra | Denominación |
|-------|---------------------------------------|-------|---|
| A | Respaldo | H | Barra larga (con acolchado con espuma) |
| B | Almohadilla del asiento | I | Palanca del respaldo |
| C | Soporte para pesas | J | Barra de conexión |
| D | Barra principal | K | Barra curvada delantera |
| E | Soporte posterior | L | Barra de apoyo del respaldo |
| F | Barra curvada lateral | M | Barra de soporte |
| G | Barra corta (con acolchado de espuma) | N | Palanca de ajuste (con acolchado de espuma) |

Lista de piezas 2



| Letra | Denominación | Letra | Denominación |
|-------|-----------------------------|-------|----------------------------------|
| O | Rodillos de espuma pequeños | T | Perilla de ajuste |
| P | Rodillos de espuma grandes | U | Abrazadera de soporte para pesas |
| Q | Abrazaderas para mancuernas | V | Pieza de unión |
| R | Mango | W | Pasador |
| S | Soporte | | |

Lista de piezas 3

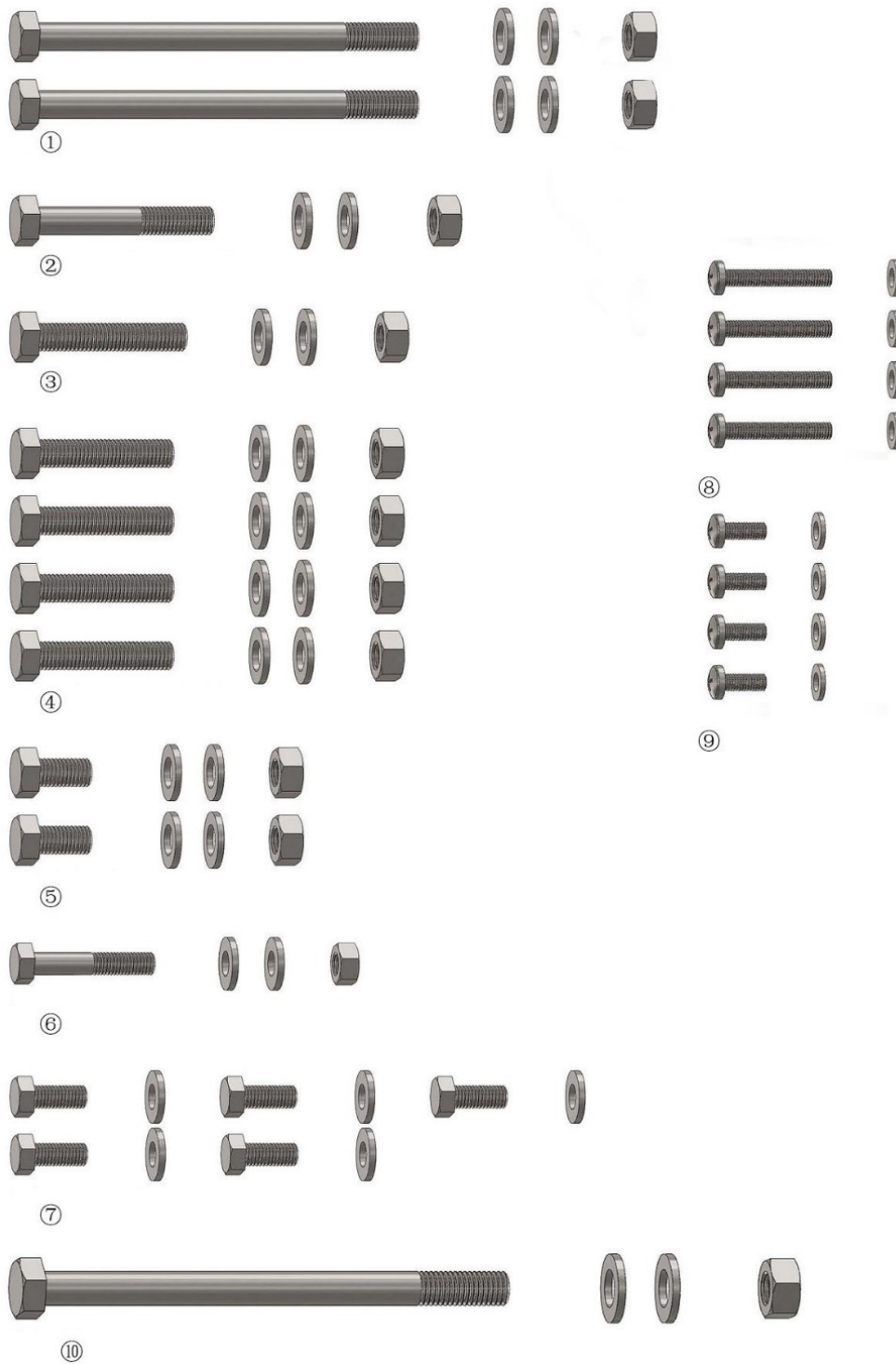

| Nº | Denominación | Nº | Denominación |
|----|--|----|--|
| 1 | Tornillo M10×140/arandela plana/tuerca M10 | 6 | Tornillo M8×45/arandela plana/tuerca M8 |
| 2 | Tornillo M10×65/arandela plana/tuerca M10 | 7 | Tornillo M8×20/arandela plana |
| 3 | Tornillo M10×55/arandela plana/tuerca M10 | 8 | Tornillo M6×40/arandela plana |
| 4 | Tornillo M10×50/arandela plana/tuerca M10 | 9 | Tornillo M6×15/arandela plana |
| 5 | Tornillo M10×20/arandela plana/tuerca M10 | 10 | Tornillo M12×150/arandela plana/tuerca M12 |

Ensamblaje

Paso 1

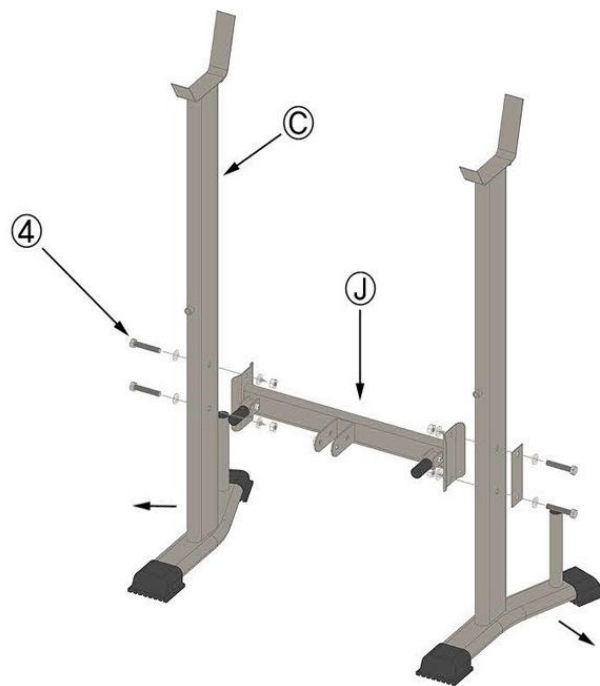

Conecte los soportes para pesas (C) y la barra de conexión (J) con ayuda de los tornillos (4).



Aviso: Asegúrese de que las patas de los soportes para pesas estén correctamente alineadas (véase las flechas).

Paso 2

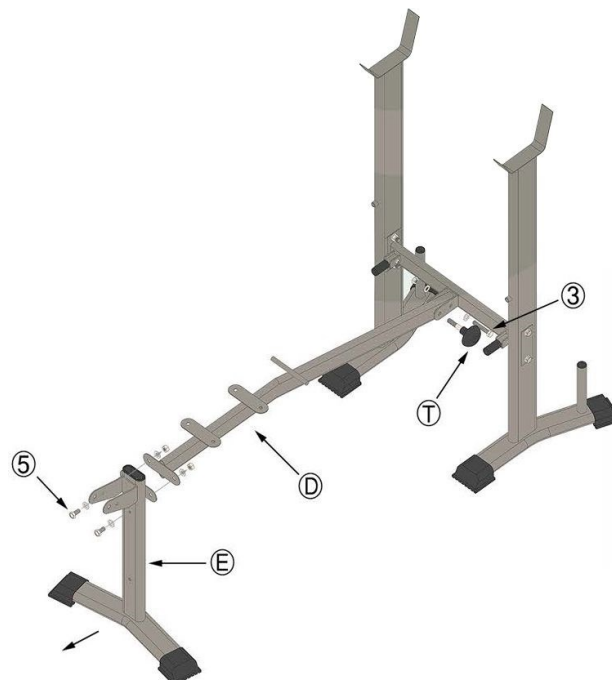

1. Conecte la barra principal (D) con la barra de conexión, utilizando la perilla de ajuste (T) y los tornillos (3).
2. A continuación, conecte la barra principal (D) con el soporte posterior (E) con los tornillos (5). Preste atención a la alineación correcta del soporte posterior (E) (véase la flecha).

Paso 3



Conecte la barra principal y el soporte posterior con la barra de soporte **(M)** utilizando los tornillos **(6)** y **(7)**.

Paso 4



Fije la barra curvada delantera **(K)** al soporte posterior con ayuda de los tornillos **(2)**. Deslice la barra corta **(G)** por el agujero (véase la figura). Coloque un rodillo de espuma **(O)** a cada lado de la barra corta **(G)**.

Paso 5



Fije las barras curvadas laterales (**F**) a los soportes para pesas, utilizando los tornillos (**1**). Asegúrese de que las barras laterales estén correctamente alineadas (véase la figura). Introduzca los mangos (**R**) y los soportes (**S**) en los orificios en la barra curvada lateral y fíjelos utilizando los tornillos (**7**). Deslice un rodillo de espuma pequeño (**O**) en cada uno de los dos soportes (**S**).

Paso 6



Coloque la almohadilla del asiento (**B**) en la barra principal y fíjela con los tornillos (**9**).

Paso 7



Introduzca la palanca del respaldo (I) en los orificios correspondientes de los soportes para pesas (véase la figura).

Paso 8



Monte las barras de apoyo del respaldo (L) en la barra principal con ayuda de los tornillos (10). Fije el respaldo (A) en las barras de apoyo y atorníllelo con los tornillos (8).

Paso 9



Fije las abrazaderas de soporte para pesas (**U**) en los soportes para pesas.

Paso 10



Introduzca la barra larga (**H**) en la palanca de ajuste (**N**). Deslice los rodillos de espuma grandes (**P**) en ambos lados de la barra. Coloque la combinación de los componentes (**H**, **N**, **O**) en el soporte posterior y fijela con el pasador. Por último, inserte las abrazaderas para mancuernas (**Q**) como se muestra.

Aviso importante:

La reimpresión de este manual, también parcial, así como cualquier uso comercial, incluso de algunas de sus partes, solo con autorización por escrito de la empresa WilTec Wildanger Technik GmbH.