

Manuale di istruzioni

Robot puliscipiscina

Naia HJ1009

63229



Immagine a scopo rappresentativo, può variare a seconda del modello

Prima di mettere in funzione il dispositivo, leggere e seguire le istruzioni per l'uso e le indicazioni di sicurezza.

Con riserva di modifiche tecniche!

Come conseguenza del costante sviluppo del prodotto, illustrazioni, passaggi funzionali e dati tecnici possono essere soggetti a leggere variazioni.

Le informazioni contenute in questo documento sono soggette a modifiche senza preavviso. Nessuna parte di questo documento può essere copiata o riprodotta in qualunque forma senza previo consenso scritto di WilTec Wildanger Technik GmbH. Tutti i diritti riservati.

WilTec Wildanger Technik GmbH non si assume alcuna responsabilità per eventuali errori presenti in questo manuale di istruzioni o negli schemi di collegamento.

Sebbene WilTec Wildanger Technik GmbH abbia perseguito ogni sforzo per rendere questo manuale utente completo, corretto e aggiornato, non si esclude la presenza di errori.

Se ha proposte di miglioramento o errori da segnalare, non esiti a contattarci.

Scrivici un'e-mail all'indirizzo:

service@wiltec.info

o utilizzi il nostro modulo di contatto:

<https://www.wiltec.de/contacts/>

La versione aggiornata di queste istruzioni è disponibile in più lingue nel nostro shop online, al link:

<https://www.wiltec.de/docsearch>

Il nostro indirizzo postale è:

WilTec Wildanger Technik GmbH
Königsbenden 12
52249 Eschweiler (Germania)

Desidera ritirare personalmente la merce? Il nostro punto di ritiro è:

WilTec Wildanger Technik GmbH
Königsbenden 28
52249 Eschweiler (Germania)

Per ridurre i tempi di attesa e per assicurare un rapido disbrigo in loco, vi preghiamo di contattarci in anticipo o di effettuare il vostro ordine tramite il nostro shop online.

E-mail: service@wiltec.info

Tel: +49 2403 55592-0

Fax: +49 2403 55592-15

Se desidera spedire indietro un articolo per la sua sostituzione, riparazione o altro, utilizzate il seguente indirizzo. Attenzione! Per poter garantire una gestione efficiente del reclamo o del reso, contatti il nostro servizio di assistenza prima di effettuare la spedizione.

Reparto resi
WilTec Wildanger Technik GmbH
Königsbenden 28
52249 Eschweiler (Germania)

E-mail: service@wiltec.info

Tel: +49 2403 55592-0

Fax: +49 2403 55592-15

Introduzione

Grazie per aver scelto di acquistare questo prodotto di qualità. Per ridurre al minimo il rischio di lesioni, prendere sempre alcune precauzioni di sicurezza basilari durante l'utilizzo del prodotto. Vi preghiamo pertanto di leggere attentamente il presente manuale di istruzioni e di assicurarvi di averne compreso il contenuto.

Conservare con cura il presente manuale.

Indicazioni di sicurezza

- Questo modello si applica principalmente alle piscine con un fondo piatto; per le piscine con pendenza, fare riferimento alle relative istruzioni in questo manuale.
- Per evitare di danneggiare il robot puliscipiscina, non accendere mai l'apparecchio quando è fuori dalla piscina.
- Il cavo di rete deve essere collegato ad una presa con messa a terra adeguata. Utilizzare il dispositivo solo con un interruttore di corrente residua con una corrente di intervento fino a 30 mA.
- Non azionare il pulitore quando ci sono persone nella piscina.
- Non tentare di spostare i galleggianti lungo il cavo di alimentazione. Lasciarli sempre al loro posto.
- Prima di accenderlo, assicurarsi che il cavo sia completamente scollegato per evitare di attorcigliarlo, il che potrebbe influenzare le prestazioni del pulitore o causare danni.
- I sacchetti del filtro devono essere puliti ogni volta che l'apparecchio viene utilizzato. Questo eviterà che i sacchetti sporchi interferiscano con il normale funzionamento del pulitore.
- Quando non viene utilizzato, conservare il dispositivo in un luogo fresco e ben ventilato, lontano dalla luce diretta del sole.
- L'alimentatore dovrebbe essere collocato all'ombra. Per evitare il surriscaldamento e possibili danni ai componenti, non coprire mai l'alimentatore.
- Solo il personale qualificato può aprire e/o eseguire lavori di riparazione sul motore e sull'alimentatore del dispositivo.
- Per evitare incidenti e danni, l'unità di alimentazione deve essere collocata a una distanza minima di 3,5 m dal bordo della piscina.
- Non utilizzare il dispositivo al di fuori dell'ambiente di lavoro specificato in questo manuale. Utilizzare l'apparecchio solo per lo scopo previsto.
- Non rimuovere la pellicola protettiva incollata sul pannello di controllo.
- Chiudere il sistema di filtraggio della piscina quando si utilizza il pulitore.

Indicazioni ulteriori

- Quando si posiziona il pulitore nella piscina o quando lo si estrae, le ruote del pulitore devono essere rivolte verso il muro per evitare possibili graffi sulla superficie della piscina.

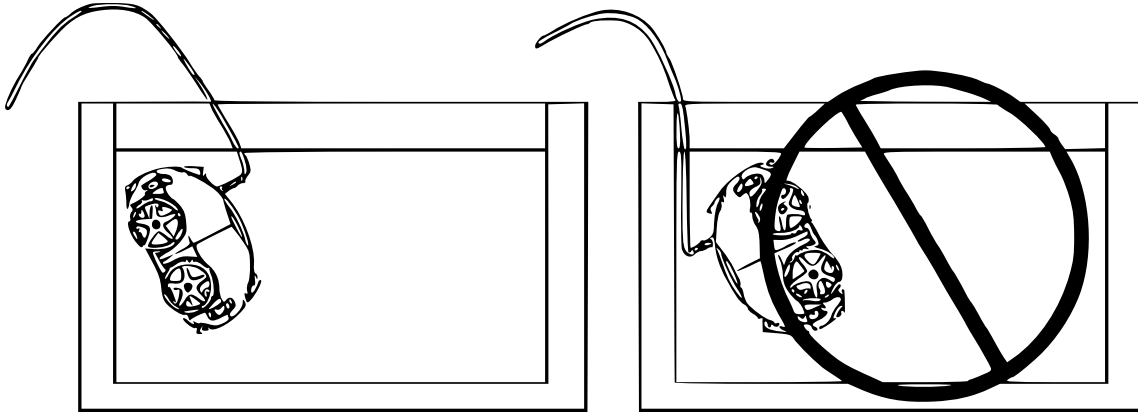

- Conservare il dispositivo su una superficie piana. L'alloggiamento del pulitore non deve toccare nessun oggetto duro per evitare possibili danni.

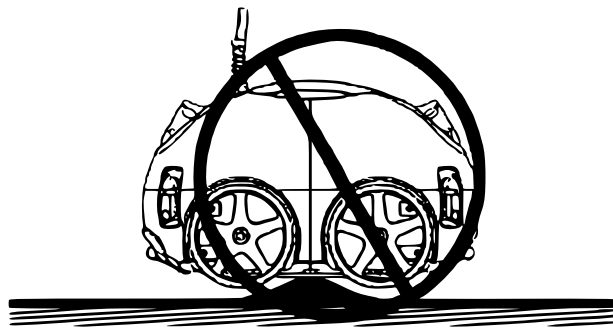

- Non applicare una forza eccessiva premendo o strappando l'unità filtro durante la sua installazione o rimozione per evitare di danneggiare l'alloggiamento.



- Non sollevare entrambi i lati dell'unità filtro contemporaneamente.

Struttura e montaggio

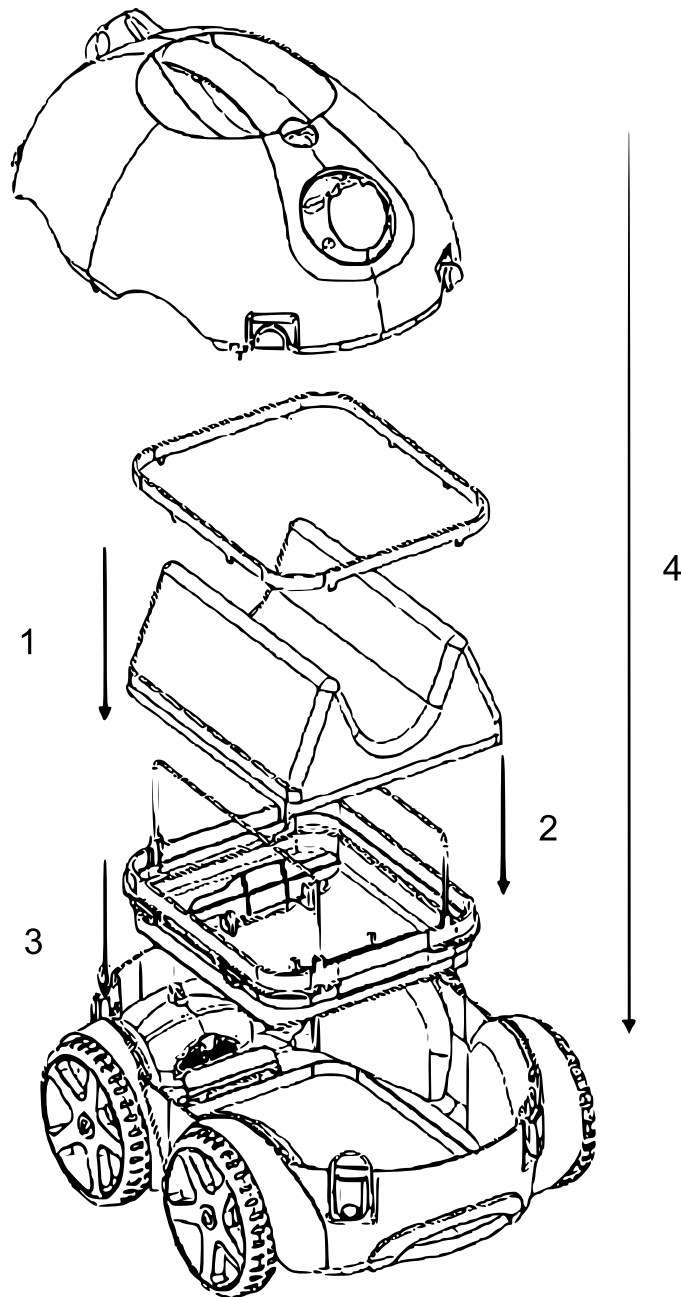

Dati tecnici

Tensione d'ingresso nominale (V)		220
Frequenza d'ingresso nominale (Hz)		50
Tensione di uscita (V)		24 (corrente continua)
Ciclo di lavoro (h)		1 / 1,5 / 2 / 2,5
Lunghezza del cavo (m)		12
Superficie di pulizia max. (m²)		150
Portata del filtro (m³/h)		15
Capacità del filtro (µm)		150
Temperatura dell'acqua durante l'utilizzo (°C)		10–35
Velocità (m/min)		15–18
Classe di isolamento	Pulitore	IP68
	Alimentatore	IPX4
Temperatura d'esercizio (°C)		10–40
Profondità della piscina (m)		2,5
Pendenza (°)		fino a 25

Utilizzo

Collegamento del cavo

Inserire il cavo nella presa dell'alimentatore (**Attenzione!** assicurarsi che la spina sia inserita nella direzione e nella posizione giusta!) e stringere i dadi su entrambi i lati della spina.

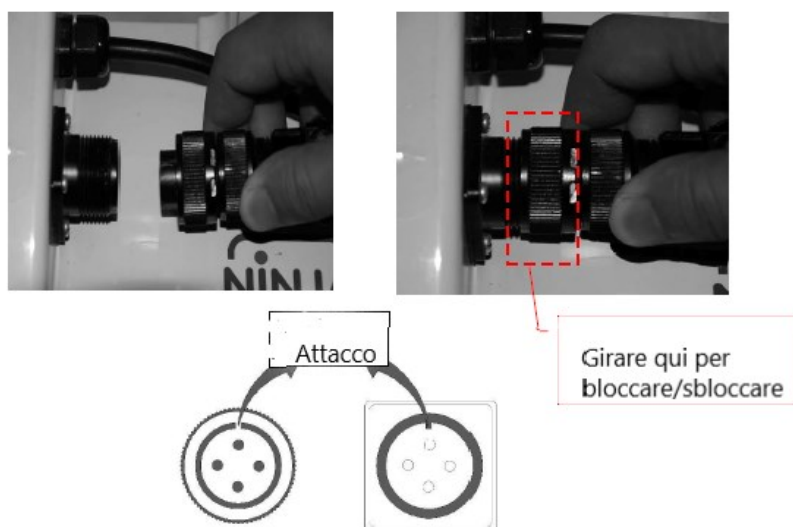

Poi collegare la spina all'alimentazione.

Pannello di comando

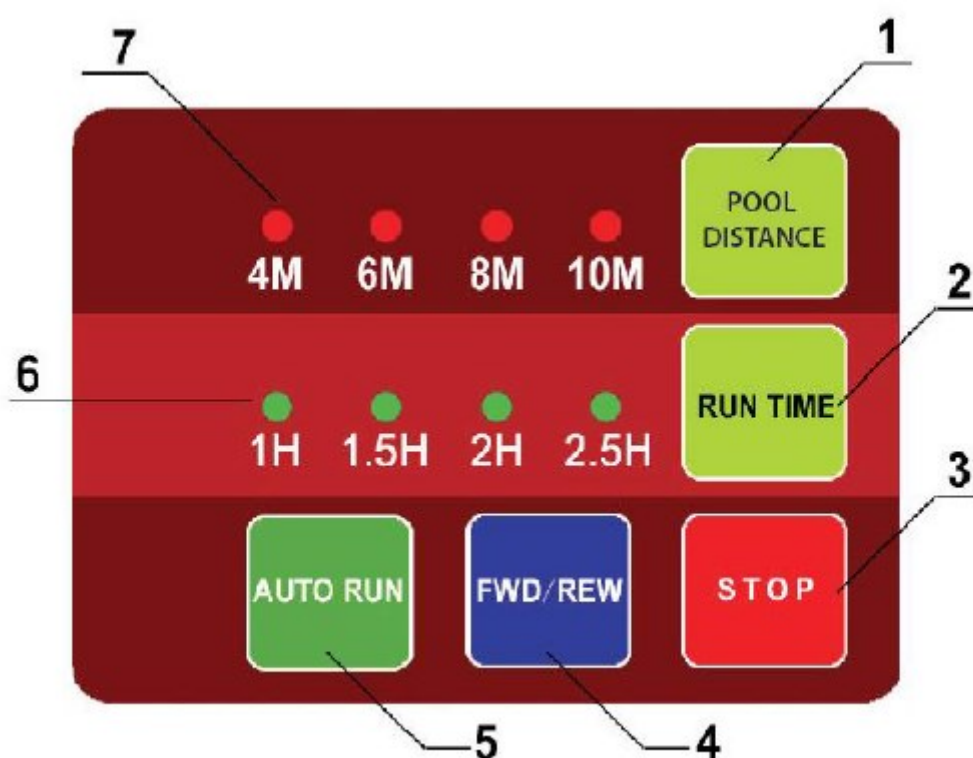

Nº	Definizione	Descrizione	Compito
1	POOL DISTANCE (Distanza dalla piscina)	Pulsante di selezione per la distanza tra le pareti	Impostazione della larghezza della piscina
2	RUN TIME (Tempo di esecuzione)	Pulsante di selezione per la durata di funzionamento automatico	
3	STOP (Arresto)	Tasto di arresto	
4	FWD/REW (Avanti/indietro)	Spostamento manuale avanti/indietro	Per spostare il pulitore in un punto specifico
5	AUTO RUN (Funzionamento automatico)	Tasto per il funzionamento automatico	Il pulitore funziona con un programma automatico
6		Visualizzazione delle ore di funzionamento in modalità automatica	
7		Visualizzazione della larghezza della piscina	

Utilizzo e regolazione dell'ugello

Sul pulitore sono presenti due ugelli: uno si apre quando l'altro si chiude. L'acqua esce attraverso l'ugello che si apre per spingere il pulitore in avanti. L'utente può regolare la direzione dell'ugello girandolo e quindi controllare il percorso del pulitore.

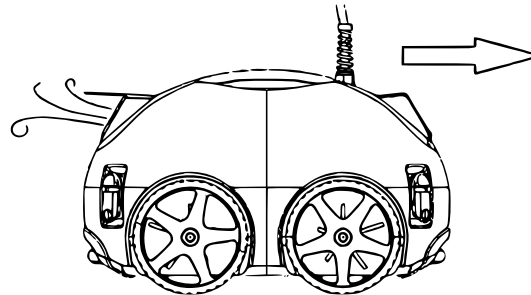

Regolazione dell'ugello, della velocità e del percorso

- In generale, più il pulitore viaggia lentamente, più la pulizia è approfondita.
- Più ampio è l'arco che il percorso del pulitore descrive, meno torsioni si verificano nei cavi.

Sovrapposizione dei percorsi del pulitore con posizioni diverse degli ugelli

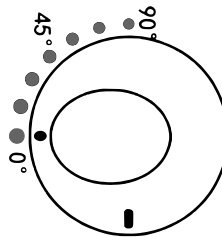

Bassa velocità

Regolazione tramite simbolo (ved. fig.)

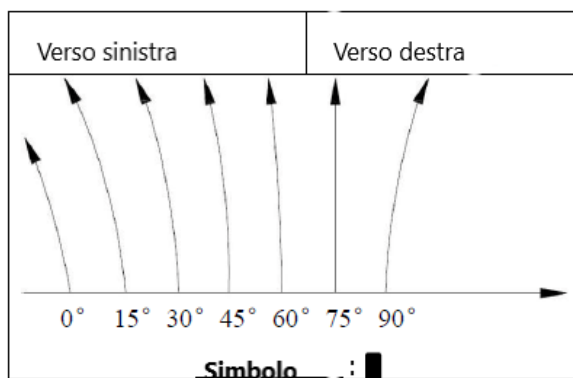

Alta velocità

Regolazione tramite simbolo (ved. fig.)

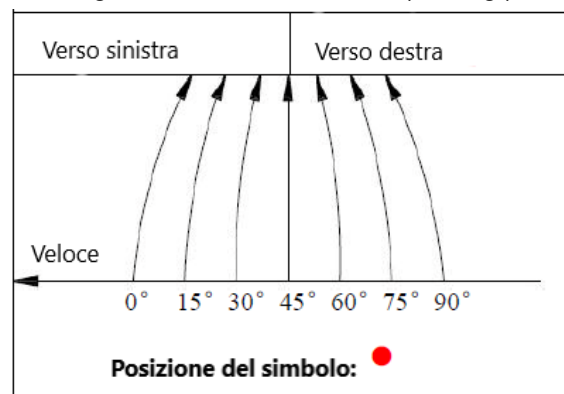

L'utente può selezionare la posizione dell'ugello appropriata per piscine diverse, ad es. una velocità lenta a cui corrisponde un ampio raggio di movimento, impostando il simbolo del cerchio ○ a 45° (movimento del pulitore a sinistra) o 75° (movimento a destra).

Impostazione degli ugelli

- Nella maggior parte dei casi, l'impostazione con entrambi gli ugelli nella stessa direzione è adatta a qualsiasi forma di piscina.
- Un percorso ad arco e un percorso diretto si alternano quando un ugello è impostato a 30° e l'altro a 60°, il che permette di raggiungere una parte molto ampia del fondo ed è anche utile per sciogliere possibili grovigli di cavi.

Impostazione della distanza

- Sul pannello di controllo selezionare una distanza della piscina adatta, in base alla larghezza della piscina.
- Si raccomanda di scegliere una distanza maggiore se si imposta l'ugello su una velocità bassa o se la piscina ha una pendenza. Per esempio, se la piscina è larga 6 m, impostare 8 o 10 m se si vuole che il pulitore funzioni lentamente.

Impostazione per piscine con pendenza

Impostare l'ugello su una velocità alta per superare la pendenza aumentando il flusso d'acqua del pulitore (vedere l'illustrazione per il movimento ad alta velocità).

Importante! In alcune piscine dalle forme particolari, non si può garantire che il pulitore raggiunga tutte le parti del pavimento. È possibile regolare la direzione dell'ugello per ridurre l'arco descritto durante il movimento, anche se in questo modo il cavo si torce più spesso.

Orientamento raccomandato degli ugelli

Direzione in cui il pulitore si muove più velocemente

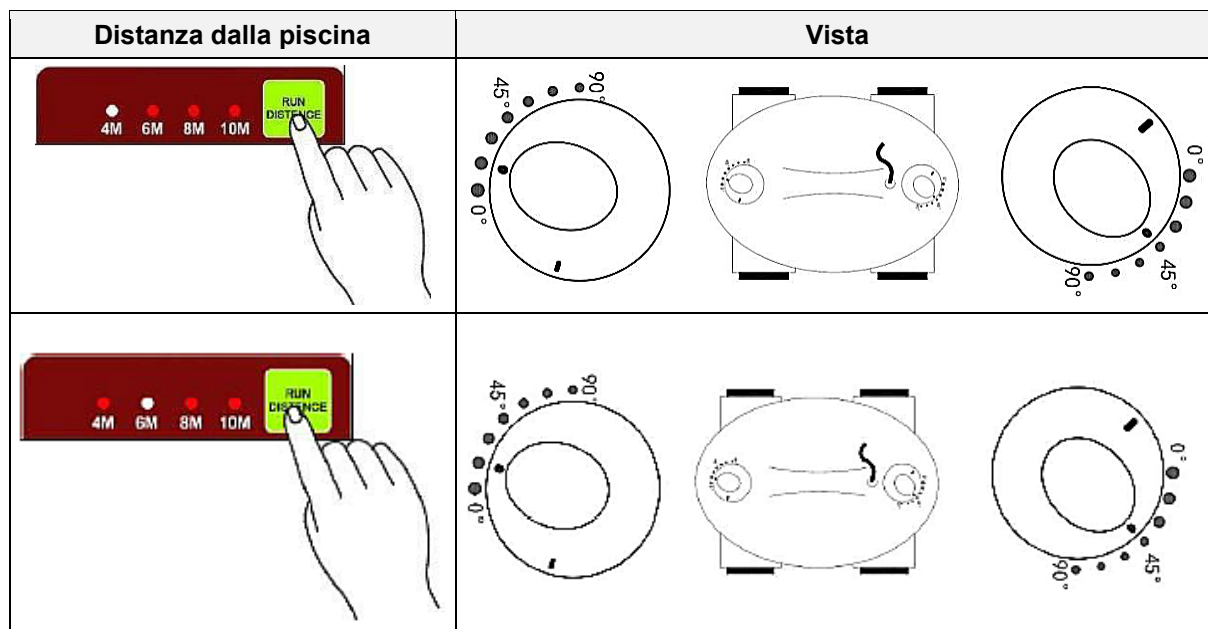

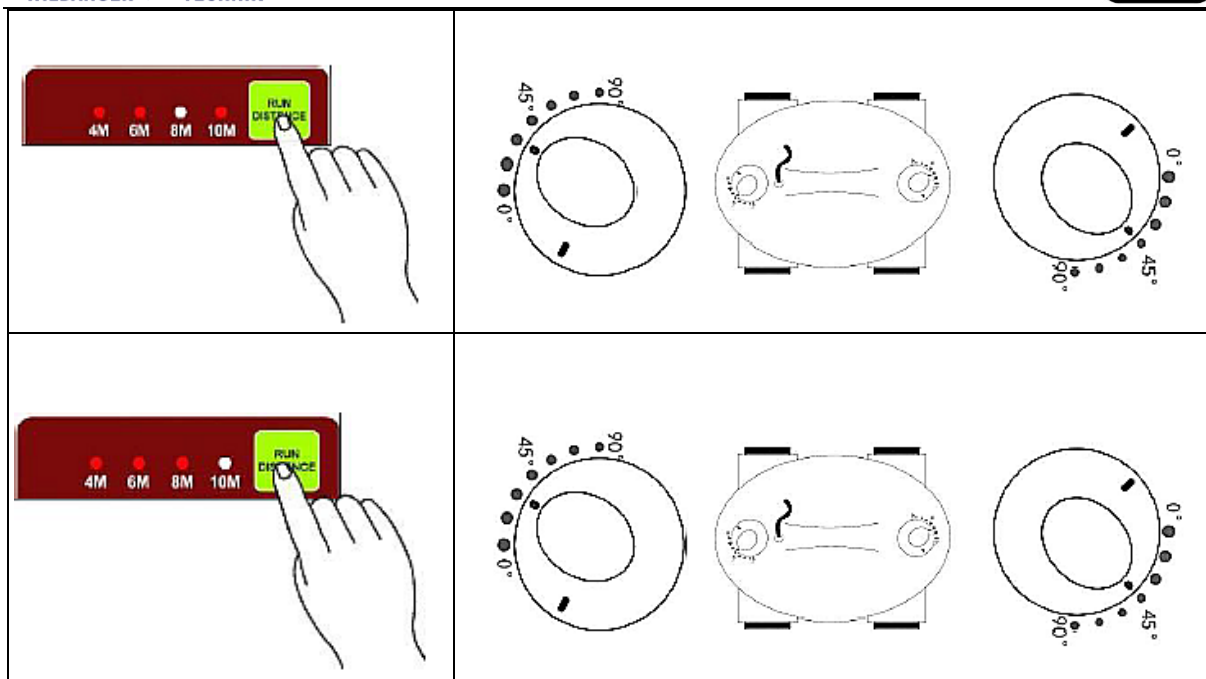

Direzione in cui il pulitore si muove più lentamente

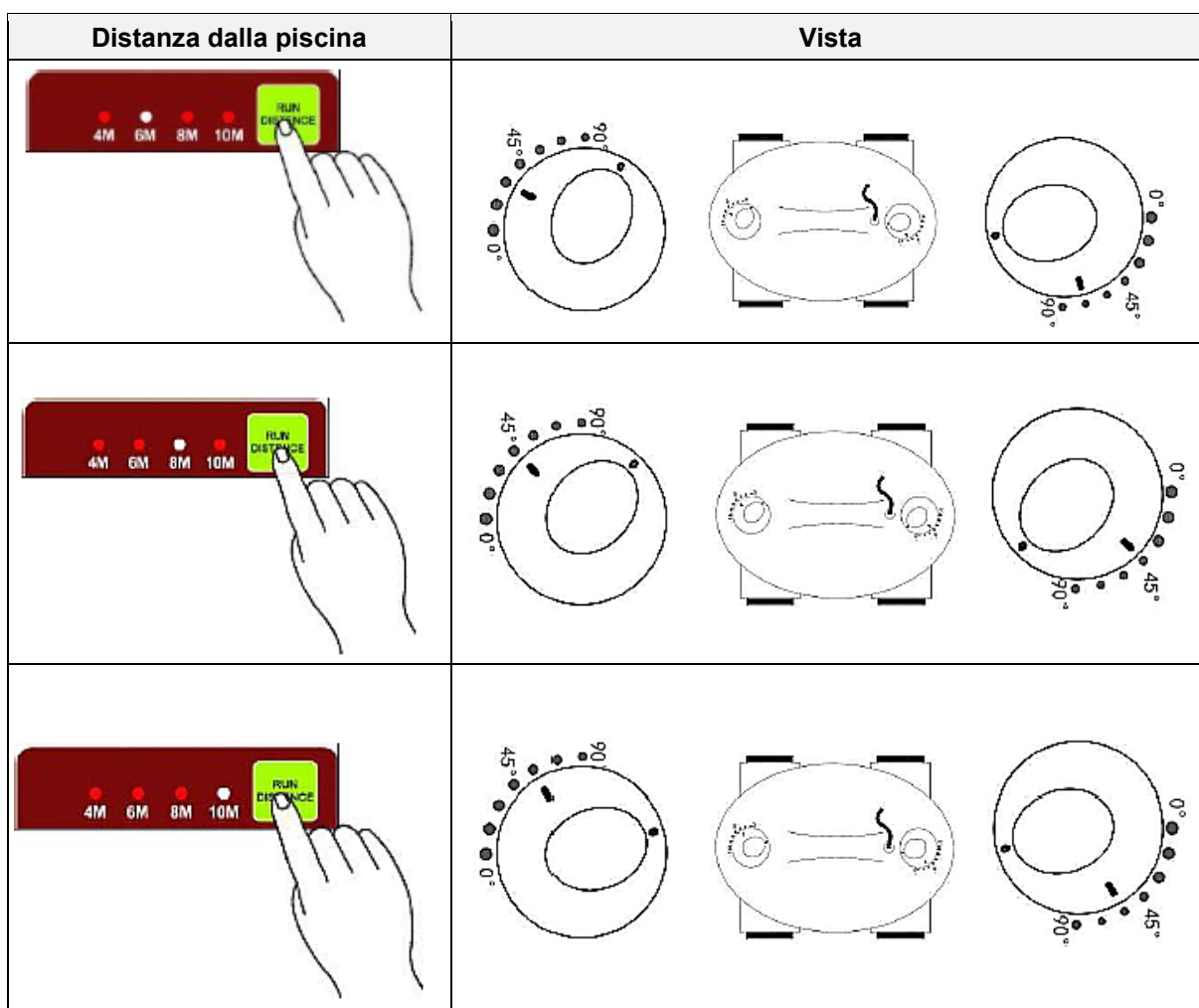

Piscina con pendenza

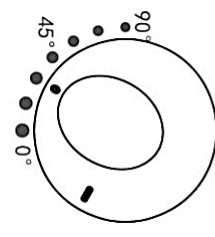
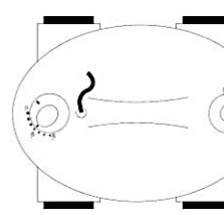
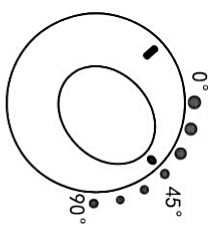
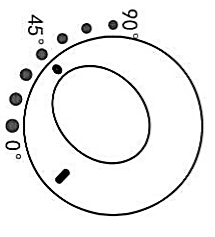
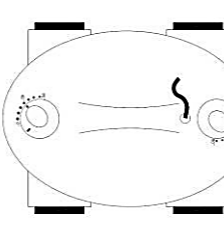
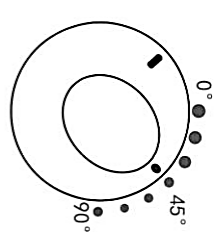
Distanza dalla piscina	Vista		
Selezione in base alla dimensione della piscina			
			

Importante! I valori di cui sopra sono impostazioni raccomandate. L'utente deve selezionare la direzione dell'ugello appropriata secondo la procedura di cui sopra e secondo la piscina.

Inserimento del pulitore nella piscina

1. Tenere il cavo con una mano e assicurarsi che il cavo tra la mano e il pulitore sia abbastanza lungo da permettere al pulitore di essere immerso nell'acqua senza toccare il fondo. Tenere il manico del pulitore con l'altra mano e inserire lentamente il pulitore nell'acqua.

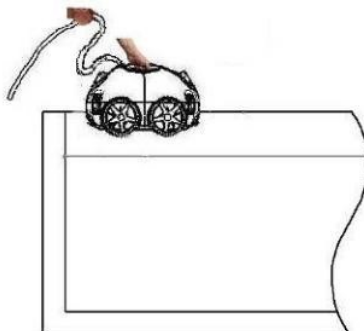

2. Tenere saldamente il cavo fino a quando il pulitore si è riempito d'acqua e affonda sul fondo.

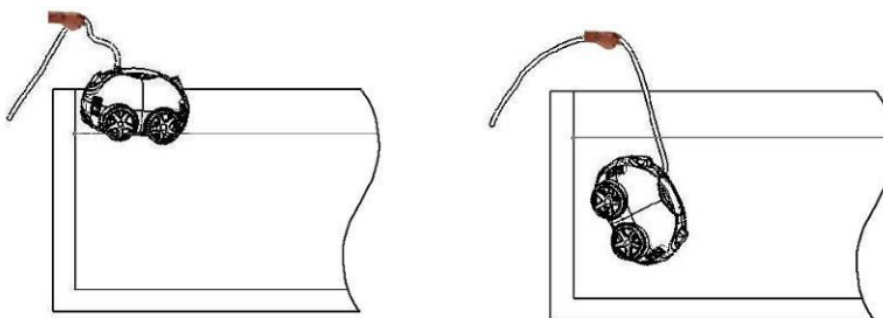

3. Seguendo la procedura descritta si eviterà che il pulitore si ribalti.

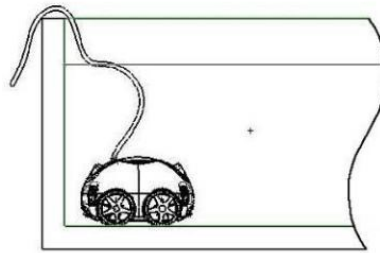

Pulizia del sacchetto del filtro

Rimozione

1. Aprire l'anello di fissaggio e aprire il pulitore.

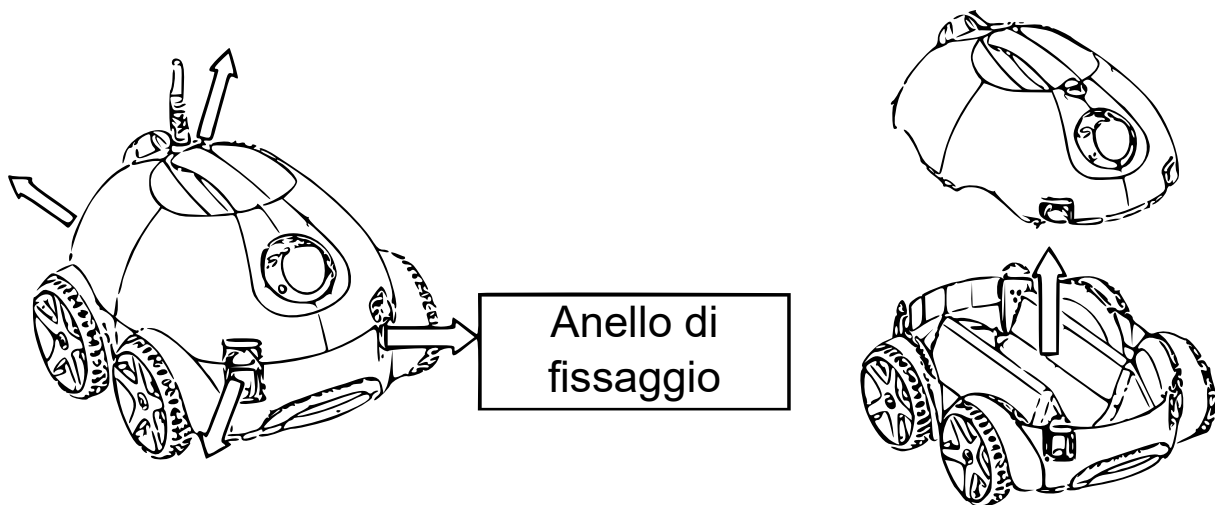

2. Premere il fermo su un lato e sollevare il filtro.



3. Sollevare il filtro.

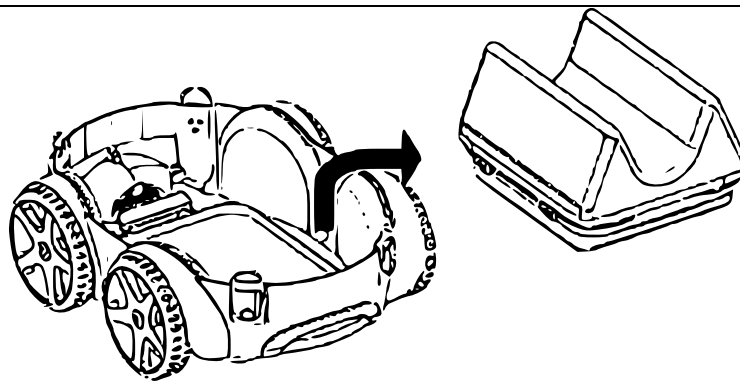

4. Aprire il piccolo fermo e rimuovere il sacchetto del filtro per pulirlo.

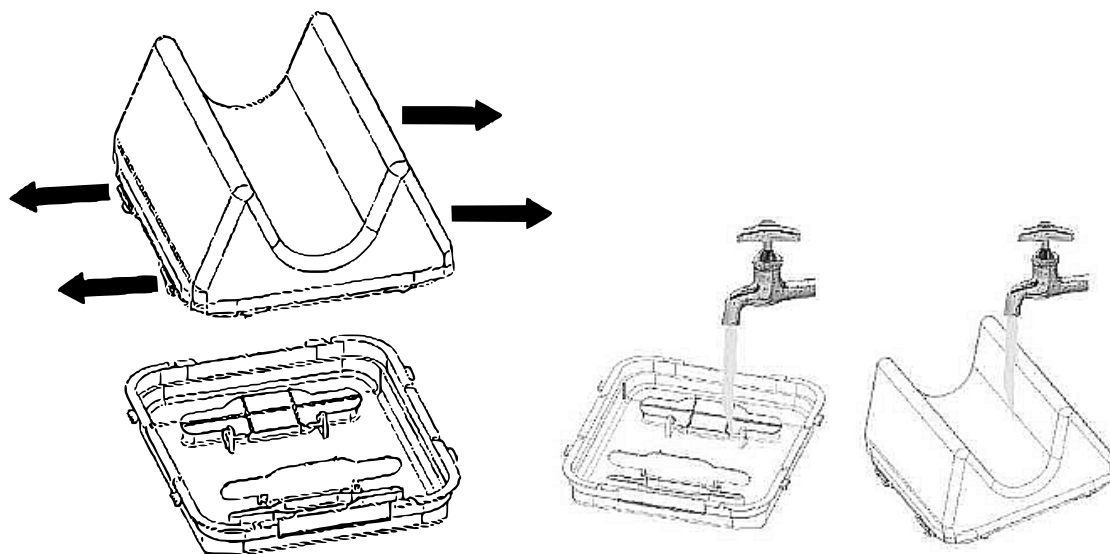

Inserimento

Inserire il filtro. Inserire un lato della cartuccia del filtro nel fermo.

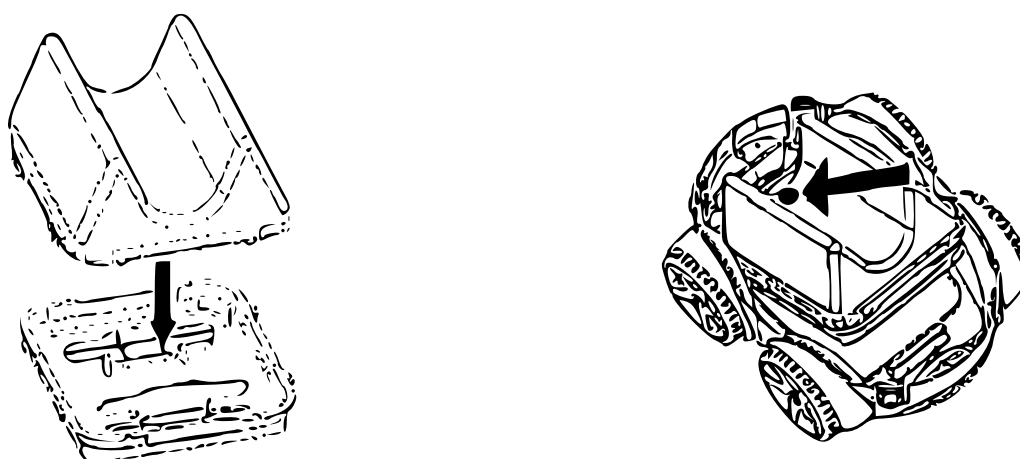

Premere il fermo dell'altro lato e inserire correttamente il filtro.

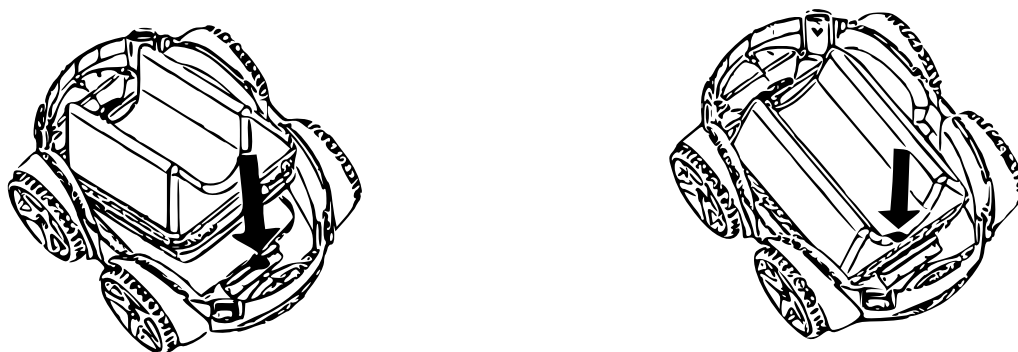

Sostituire il sacchetto del filtro

Inserire un nuovo sacchetto del filtro se quello presente è danneggiato. Seguire i passaggi mostrati nella figura seguente.

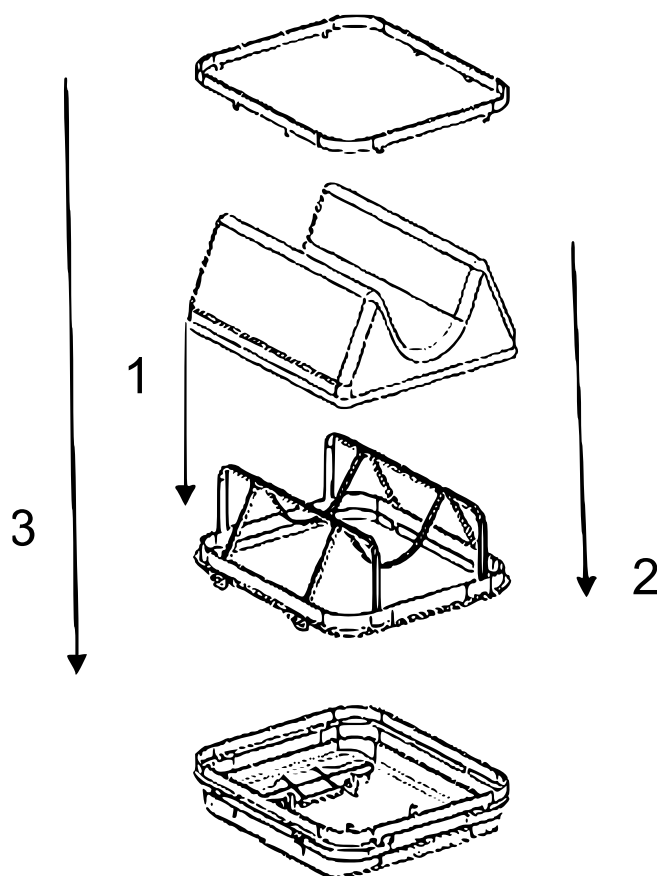

Indicazioni utili

- Dopo l'uso, scollegare la spina di rete dall'alimentazione. Non estrarre mai la spina con le mani bagnate.
- Quando si solleva il pulitore, questo non deve toccare le pareti della piscina, per evitare di graffiare la superficie della piscina o di danneggiare il pulitore.
- Prima di sollevare il pulitore dalla piscina e metterlo sul bordo, tenerlo sulla superficie dell'acqua per 10–15 s per permettere all'acqua che rimane nell'alloggiamento di defluire.

- Per sollevare il pulitore dalla piscina, afferrarlo per il manico.

Risoluzione dei problemi

Problema	Possibile causa	Risoluzione dei problemi
Il cavo si attorciglia o si arrotola	1. Cavo non completamente srotolato.	1. Scollegare il cavo dalla corrente e districare i nodi.
	2. Angolo dell'ugello sbagliato	2. Impostare lo scarico dell'acqua sull'angolo giusto.
	3. Ostacolo nella piscina	3. Rimuovere l'ostacolo.
	4. È incastrato nello scarico principale della piscina.	4. Spegnerne il sistema di filtraggio della piscina.
	5. Uso molto prolungato	5. Districare il cavo a mano.
Il pulitore non raggiunge tutti i punti del pavimento	1. Alimentatore posizionato in modo non corretto	1. Posizionare l'alimentatore correttamente in modo che il pulitore possa raggiungere tutti i punti.
	2. Ugello non orientato correttamente	2. Posizionare l'ugello nella direzione corretta.
	3. Piscina dalla forma insolita	3. Regolare l'ugello in modo che il raggio di movimento sia maggiore.
	4. Sistema di filtraggio della piscina e pompa sono aperti.	4. Spegnerne il sistema di filtraggio della piscina.
	5. Cavo troppo corto	5. Srotolare ulteriormente il cavo
Il pulitore non funziona	Spina/cavo non collegati correttamente.	Inserire spina/cavo correttamente.

Istruzioni per lo smaltimento

La direttiva europea sullo smaltimento di apparecchiature elettriche (RAEE, 2012/19/EU) è stata recepita dalla legge "ElektroG".

Tutti i dispositivi elettrici WiITec interessati dalla RAEE sono contrassegnati dal simbolo di una pattumiera barrata. Questo simbolo indica che il dispositivo non deve essere smaltito con i rifiuti domestici.

WiITec Wildanger Technik GmbH è iscritta al registro tedesco EAR con il numero di registrazione RAEE DE45283704.

Smaltimento di apparecchiature elettriche ed elettroniche usate (da applicare nei paesi dell'Unione Europea e in altri paesi europei con un sistema di raccolta separato per questo tipo di rifiuti).

Il simbolo sul dispositivo o sulla sua confezione indica che questo prodotto non deve essere trattato come un normale rifiuto domestico, ma deve essere consegnato in un punto di raccolta per il riciclaggio di apparecchiature elettriche ed elettroniche.

Aiutando a smaltire correttamente questo prodotto, contribuisce a proteggere l'ambiente e la salute di chi vi circonda. Uno smaltimento scorretto rappresenta un pericolo per l'ambiente e per la salute.



Il riciclaggio dei materiali aiuta a ridurre il consumo di materie prime.

Per ulteriori informazioni sul riciclaggio di questo prodotto, contattare le autorità locali, il servizio di smaltimento dei rifiuti urbani o il negozio in cui è stato acquistato il prodotto.

Indirizzo:
WiITec Wildanger Technik GmbH
Königsbenden 12 / 28
52249 Eschweiler (Germania)

Avvertenza importante

La riproduzione e l'uso ai fini commerciali di una parte o di tutto il manuale sono consentiti solo previa autorizzazione scritta di WiITec Wildanger Technik GmbH.