

# Bedienungsanleitung

## Metallregal mit 6 Ebenen

63425



Abbildung ähnlich, kann je nach Modell abweichen

Vor Inbetriebnahme Bedienungsanleitung und Sicherheitshinweise lesen und beachten.

Technische Änderungen vorbehalten!

Durch stetige Weiterentwicklungen können Abbildungen, Funktionsschritte und technische Daten geringfügig abweichen.

Aktualisierung der Dokumentation

Haben Sie Vorschläge zur Verbesserung oder haben Sie Unregelmäßigkeiten festgestellt, nehmen Sie bitte Kontakt mit uns auf.



Die in diesem Dokument enthaltenen Informationen können sich jederzeit ohne vorherige Ankündigung ändern. Kein Teil dieses Dokuments darf ohne die vorherige schriftliche Einwilligung kopiert oder in sonstiger Form vervielfältigt werden. Alle Rechte bleiben vorbehalten.

Die WilTec Wildanger Technik GmbH übernimmt keine Haftung für eventuelle Fehler in diesem Benutzerhandbuch oder den Anschlussdiagrammen.

Obwohl die WilTec Wildanger Technik GmbH die größtmöglichen Anstrengungen unternommen hat, um sicherzustellen, dass dieses Benutzerhandbuch vollständig, fehlerfrei und aktuell ist, können Fehler nicht ausgeschlossen werden.

Sollten Sie einen Fehler gefunden haben oder uns einen Vorschlag zur Verbesserung mitteilen wollen, dann freuen wir uns darauf von Ihnen zu hören.

Schreiben Sie uns eine E-Mail an

[service@wiltec.info](mailto:service@wiltec.info)

oder verwenden Sie unser Kontaktformular:

<https://www.wiltec.de/contacts/>

Die aktuelle Version dieser Anleitung in mehreren Sprachen finden Sie in unserem Onlineshop unter:

<https://www.wiltec.de/docsearch>

Unsere Postadresse lautet:

WilTec Wildanger Technik GmbH  
Königsbenden 12  
52249 Eschweiler

Für die Rücksendung Ihrer Ware zum Umtausch, zur Reparatur oder für andere Zwecke verwenden Sie bitte die folgende Adresse. Achtung! Um einen reibungslosen Ablauf Ihre Reklamation oder Ihrer Rückgabe zu gewährleisten, kontaktieren Sie vor der Rücksendung unbedingt unser Serviceteam.

Retourenabteilung  
WilTec Wildanger Technik GmbH  
Königsbenden 28  
52249 Eschweiler

E-Mail: **service@wiltec.info**

Tel: +49 2403 55592-0

Fax: +49 2403 55592-15

## Einleitung

Vielen Dank, dass Sie sich zum Kauf dieses Qualitätsproduktes entschieden haben. Um das Verletzungsrisiko zu minimieren, bitten wir Sie, stets einige grundlegende Sicherheitsvorkehrungen zu treffen, wenn Sie dieses Produkt verwenden. Bitte lesen Sie diese Bedienungsanleitung sorgfältig durch und vergewissern Sie sich, dass Sie sie verstanden haben. Bewahren Sie diese Bedienungsanleitung gut auf.

## Sicherheitshinweise

- Dieses Produkt dient als Vorrichtung zur Lagerung hölzerner Langgüter. Eine anderweitige Verwendung oder Veränderung des Produkts ist nicht zulässig und kann zu Sachschäden und/oder Verletzungen führen. Für Schäden, die durch unsachgemäße Verwendung oder durch Veränderung entstanden sind, wird keine Haftung übernommen.
- Das Produkt ist nicht für den gewerblichen Gebrauch bestimmt.
- Kontrollieren Sie nach Erhalt alle Teile auf Vollständigkeit und Unversehrtheit hin. Nehmen Sie keine Montage vor, wenn Teile fehlen oder beschädigt sind.
- Halten Sie Kinder während der Montage vom Aufbauort fern.
- Stellen Sie sicher, dass die Montage sachgerecht erfolgt. Eine unsachgerechte Montage erhöht die Unfall- und Verletzungsgefahr. Prüfen Sie regelmäßig, ob alle Teile sicher und fest verschraubt sind.
- Lassen Sie Kinder nicht unbeaufsichtigt. Das Regal ist kein Kletter- oder Spielgerät! Stellen Sie sicher, dass sich Personen (insbesondere Kinder) nicht auf das Produkt stellen, sich daran hochziehen oder darauf klettern.
- Montieren Sie das Regal nicht in der Nähe offenen Feuers auf und platzieren Sie keine brennbaren Objekte wie Kerzen in der Nähe des Regals.

## Teileliste

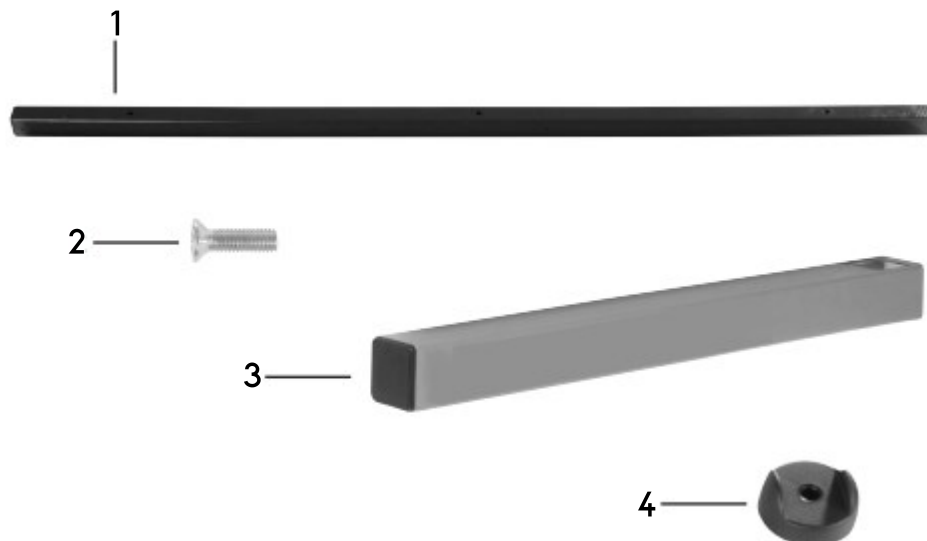

| Nr. | Bezeichnung    | Anzahl |
|-----|----------------|--------|
| 1   | Halterung      | 2      |
| 2   | Schraube       | 12     |
| 3   | Regalarm       | 12     |
| 4   | Abstandshalter | 6      |

## Aufbau

1. Am Ende der Unterseite der Halterung **(1)** befindet sich ein kleines Schraubloch (13 mm). Drehen Sie eine Schraube **(2)** in dieses Loch und führen Sie einen Regalarm **(3)** in die Halterung ein, so dass er fest auf der Schraube sitzt. Die eingekerbte Seite der Halterung (Abb. 1, eingekreist) muss nach unten zeigen.
2. Ziehen Sie eine Schraube im nächsthöheren Loch fest und schieben Sie dann einen weiteren Regalarm an Ort und Stelle (Abb. 2). Fahren Sie auf diese Weise fort, bis alle Arme montiert sind. Bohren Sie, wenn die Arme an anderen Stellen sitzen sollen, zusätzliche 2,5 mm große Löcher. Wiederholen Sie die Schritte 1 und 2 (Abb. 1 und 2) für die verbleibenden Halterungen und Arme.
3. Legen Sie einen tragfähigen Montageort fest und stellen Sie sicher, dass Sie die Montage an einem Tragwerk vornehmen. Stellen Sie die Halterungen in einem Abstand von 1200 mm bis 1800 mm auf. Verwenden Sie zur Lagerung sehr langer Materialien zusätzliche Regale.
4. Bringen Sie die Abstandshalter **(4)** über den Montagelöchern an (Abb. 3) und befestigen Sie sie mit den empfohlenen Befestigungselementen (nicht im Lieferumfang enthalten) wie dargestellt an der Wand.

### Schritte 1 und 2

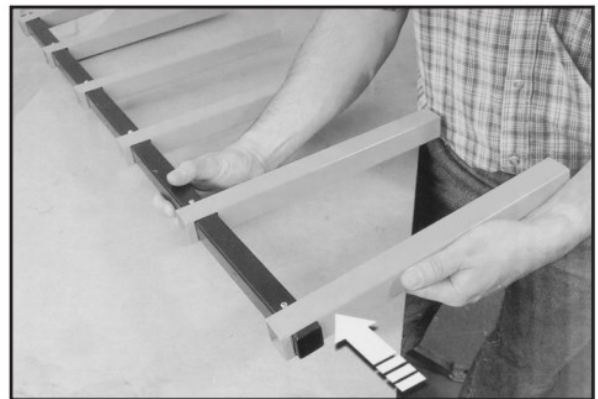
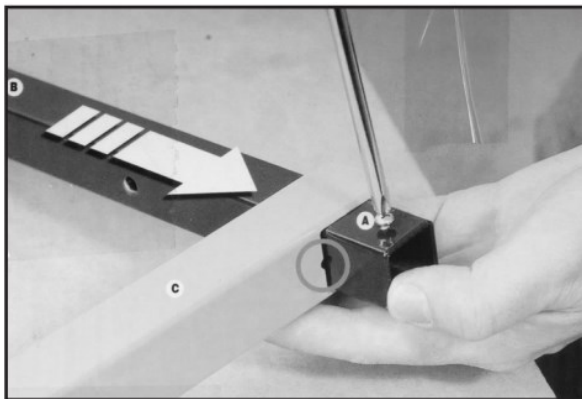

### Schritte 3 und 4

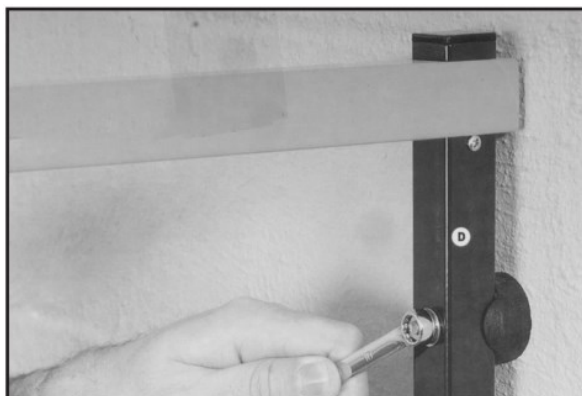

## Schritte 5 und 6



### **Befestigung am Mauerwerk**

Verwenden Sie 6-mm-Mauerwerksanker ( $\frac{1}{4}$ " ), die für eine Dicke von 30–40 mm ( $1\frac{1}{4}$ " bis  $1\frac{1}{2}$ " ) geeignet sind.

### **Befestigung an Holz**

Verwenden Sie 5,5-mm-Sechskant-Holzschrauben ( $\frac{1}{4}$ " ), mindestens 65 mm lang ( $2\frac{1}{2}$ " ). Falls erforderlich, senkrechte Stützen anbringen. — Verwendung im Freien: Zum Schutz vor Witterungseinflüssen Plastikfolie an Latten befestigen und dann die Latten als Schutz über der obersten Regalebene anbringen.

### **Montage an einem Metallschuppen**

Stellen Sie sicher, dass die Regale an einem tragenden Stützwerk befestigt sind – wenn dieses aus Stahl besteht, verwenden Sie mindestens 6-mm-Schrauben ( $\frac{1}{4}$ " ); wenn es aus Holz besteht, siehe unter „Befestigung an Holz“. Bringen Sie bei Fehlen eines geeigneten Stützwerks zusätzliche senkrechte Stützen an, die vom Boden zum Dach reichen, und befestigen Sie sie alle 300 mm mit Schrauben am Stahlblech.

### **Wichtiger Hinweis:**

Nachdruck, auch auszugsweise, und jegliche kommerzielle Nutzung, auch von Teilen der Anleitung, nur mit schriftlicher Genehmigung, der WilTec Wildanger Technik GmbH.