

Mode d'emploi

Traverse d'axe 2000 kg 63855

wiltec



Illustration similaire, peut varier selon le modèle

Veillez lire et respecter le mode d'emploi et les consignes de sécurité avant la mise en service.

Sous réserve de modifications techniques !

En raison du développement constant, les illustrations, les étapes de fonctionnement ainsi que les données techniques peuvent varier légèrement.

Actualisation de la documentation

Si vous avez des suggestions d'amélioration pour nous ou que vous avez constaté des erreurs, veuillez nous contacter.



Les informations contenues dans ce document sont susceptibles d'être modifiées sans préavis. Aucune partie de ce document ne peut être copiée ou reproduite sous une autre forme sans autorisation écrite préalable. Tous droits réservés.

La société WilTec Wildanger Technik GmbH décline toute responsabilité en cas d'erreurs dans ce manuel d'utilisation ou dans les schémas de raccordement.

Bien que WilTec Wildanger Technik GmbH ait tout mis en œuvre pour que ce manuel d'utilisation soit complet, précis et à jour, une marge d'erreur peut néanmoins subsister.

Si vous trouviez une erreur ou si vous désiriez nous communiquer des suggestions quant aux améliorations à apporter, n'hésitez pas à nous contacter. Vos messages seront les bienvenus !

Pour tout renseignement, écrivez-nous à l'adresse électronique suivante :

service@wiltec.info

Ou bien utilisez le formulaire de contact qui figure dans le lien suivant :

<https://www.wiltec.de/contacts/>

La version actuelle de ce manuel d'utilisation est disponible dans plusieurs langues dans notre boutique en ligne. Cliquez sur le lien ci-dessous :

<https://www.wiltec.de/docsearch>

Pour un envoi par voie postale de vos réclamations, notre service après-vente se tient à votre disposition à l'adresse suivante :

WilTec Wildanger Technik GmbH
Königsbenden 12
52249 Eschweiler

Pour le retour de votre marchandise en vue d'un échange, d'une réparation ou autre, veuillez utiliser également l'adresse suivante. **Attention !** Ne renvoyez jamais la marchandise sans l'accord préalable de notre SAV. Autrement, l'envoi sera refusé à la réception.

Retourenabteilung
WilTec Wildanger Technik GmbH
Königsbenden 28
52249 Eschweiler

À votre écoute et joignable via :

E-mail : **service@wiltec.info**
Tél : +49 2403 977977-4 (équipe francophone)
Fax : +49 2403 55592-15

Introduction

Merci d'avoir opté pour ce produit de qualité. Afin de réduire tout risque de blessure, nous vous prions de toujours prendre quelques mesures de sécurité de base lors de l'utilisation de cet article. Veuillez lire attentivement ce manuel et vous assurer de l'avoir bien compris. Conservez ce mode d'emploi dans un lieu sûr.



Consignes de sécurité

- Ne dépassez pas la capacité de charge maximale de 2000 kg (4000 livres).
- Assurez-vous que la charge est fixée sûrement au dispositif.
- Portez un équipement de protection approprié (lunettes de sécurité, gants de travail, etc.).
- N'utilisez pas la traverse sur un cric dont le boulon de raccordement n'est pas fixé sûrement et serré entièrement.
- Ne modifiez aucunement le produit.
- Centrez bien la charge au-dessus de la selle du cric.
- Ajustez les deux appuis de selle que la traverse maintienne sa position horizontale quand vous levez la charge.
- Utilisez le dispositif toujours avec les chaînes de sécurité. Celles-ci doivent se connecter correctement pour éviter toute surcharge.
- Fixez la traverse seulement à angle droit par rapport au boîtier du cric et utilisez-la seulement dans cette position.
- Ne déplacez pas le véhicule restant sur la traverse.
- Utilisez la traverse exclusivement en accord avec l'usage auquel elle est destinée.
- La traverse ne doit pas servir de dispositif de levage des personnes.
- Maintenez une distance de sécurité par rapport à la charge soulevée.
- La traverse n'est pas destinée à une utilisation aéronautique.
- Contrôlez la traverse avant toute utilisation. Ne l'utilisez pas l'appareil si des composants en sont desserrés ou endommagés.
- La traverse est uniquement conçue en tant que dispositif de levage. Dès que le véhicule à soulever a atteint sa hauteur désirée, il doit être appuyé et fixé par des moyens appropriés.

Assemblage

Attention ! Avant l'assemblage, lisez la totalité des instructions de sécurité.

1. Enlevez la vis de connexion des selles et la selle elle-même du cric (non inclus).
2. Placez la traverse sur le cric.
3. Si vous avez un cric de 3 t à bas profil ou un cric de 3 t à grande portée, la pièce de distance ne doit pas être placée sur la vis de connexion. S'il s'agit d'un autre cric de 3 t ou de 4 t, il faut glisser la pièce de distance sur la vis de connexion.
4. Placez la vis de connexion sur la traverse, puis serrez-la bien. La traverse, en reposant sur le cric, doit former un angle droit avec le boîtier de celui-ci.



Utilisation

1. Descendez les deux appuis de selle complètement.
2. Ayez les appuis de selle sur les points de levage de votre véhicule et centrez le poids du véhicule au-dessus du cric.

Avertissement ! Assurez-vous que la traverse et le cric forme bien un angle droit (90°).

3. Montez la traverse avec le cric jusqu'à ce que l'un des appuis de selle touche presque le point de levage correspondant du véhicule.
4. Montez les appuis de selle jusqu'à ce qu'ils touchent les points de levage.
5. Quand vous descendez le cric, maintenez une distance de sécurité par rapport au cric et à la traverse.
6. Soulevez le véhicule à pas lent jusqu'à ce qu'il ait atteint la hauteur désirée.

Avertissement ! En soulevant le véhicule, assurez-vous que la traverse maintienne sa position horizontale et que la charge reste centrée sur le cric.

7. Disposez deux chandelles de soutien aux points de soutien du véhicule recommandés par le fabricant et ajustez-les à ce qu'elles touchent presque les points de soutien.
8. En descendant le véhicule sur les chandelles de soutien, maintenez une distance de sécurité et ayez bien soin de descendre la totalité du poids du véhicule sur les chandelles avant que vous ne commenciez à travailler en dessus.

Vue éclatée et liste des pièces

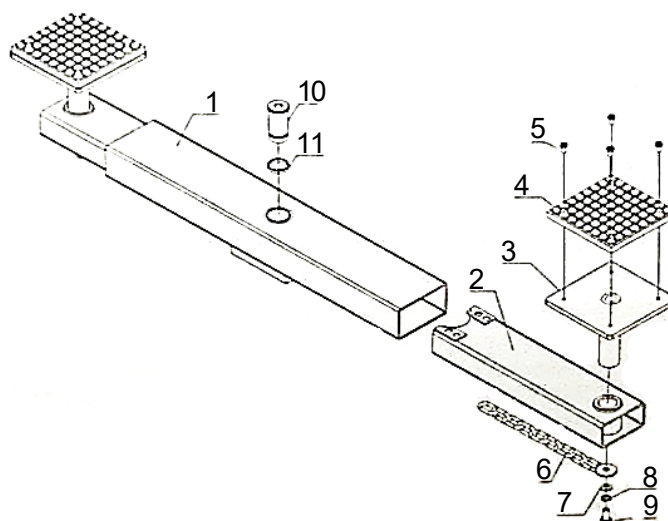

N°	Dénomination	Qté	N°	Dénomination	Qté
1	Barre de traverse	1	7	Rondelle	2
2	Tube de rallonge	2	8	Rondelle	2
3	Selle	2	9	Vis	2
4	Recouvrement en caoutchouc	2	10	Boulon de connection	1
5	Vis	8	11	Espaceurs	1
6	Rondelle à chaîne	2			

Avis important :

Toute reproduction et toute utilisation à des fins commerciales, même partielle de ce mode d'emploi, ne sont autorisées qu'avec l'accord préalable de la société WilTec Wildanger Technik GmbH.