

Manuale di istruzioni

Addolcitore SOFT-V

63922, 63923



Immagine a scopo rappresentativo, può variare a seconda del modello

Prima di mettere in funzione il dispositivo, leggere e seguire le istruzioni per l'uso e le indicazioni di sicurezza.

Con riserva di modifiche tecniche!

Come conseguenza del costante sviluppo del prodotto, illustrazioni, passaggi funzionali e dati tecnici possono essere soggetti a leggere variazioni.

Aggiornamento della documentazione

Se ha suggerimenti o imprecisioni da segnalare, non esiti a contattarci.

Le informazioni contenute in questo documento sono soggette a modifiche senza preavviso. Nessuna parte di questo documento può essere copiata o riprodotta in qualunque forma senza previo consenso scritto di WilTec Wildanger Technik GmbH. Tutti i diritti riservati.

WilTec Wildanger Technik GmbH non si assume alcuna responsabilità per eventuali errori presenti in questo manuale di istruzioni o negli schemi di collegamento.

Sebbene WilTec Wildanger Technik GmbH abbia perseguito ogni sforzo per rendere questo manuale utente completo, corretto e aggiornato, non si esclude la presenza di errori.

Se ha proposte di miglioramento o errori da segnalare, non esiti a contattarci.

Scrivici un'e-mail all'indirizzo:

service@wiltec.info

o utilizzi il nostro modulo di contatto:

<https://www.wiltec.de/contacts/>

La versione aggiornata di queste istruzioni è disponibile in più lingue nel nostro shop online, al link:

<https://www.wiltec.de/docsearch>

Il nostro indirizzo postale è:

WilTec Wildanger Technik GmbH
Königsbenden 12
52249 Eschweiler (Germania)

Se desidera spedire indietro un articolo per la sua sostituzione, riparazione o altro, utilizzare il seguente indirizzo. Attenzione! Per poter garantire una gestione efficiente del reclamo o del reso, contatti il nostro servizio di assistenza prima di effettuare la spedizione.

Reparto resi
WilTec Wildanger Technik GmbH
Königsbenden 28
52249 Eschweiler (Germania)

E-mail: **service@wiltec.info**

Tel: +49 2403 55592-0



Fax: +49 2403 55592-15

Introduzione

Grazie per aver scelto di acquistare questo prodotto di qualità. Per ridurre al minimo il rischio di lesioni, prendere sempre alcune precauzioni di sicurezza basilari durante l'utilizzo del prodotto. Vi preghiamo pertanto di leggere attentamente il presente manuale di istruzioni e di assicurarvi di averne compreso il contenuto.

Conservare con cura il presente manuale.

Uso e avvertenze

 Segnale di divieto	È vietato qualsiasi uso contrassegnato da questo simbolo, diversamente si può danneggiare il prodotto, compromettere la sicurezza dell'utente oppure causare danni materiali.
 Segnale di pericolo	L'uso contrassegnato da questo simbolo deve essere eseguito nel rigoroso rispetto delle norme, diversamente si può danneggiare il prodotto o compromettere la sicurezza dell'utente.
 Segnale di avvertenza	Tutte le istruzioni contrassegnate da questo simbolo devono essere rispettate dall'utente, altrimenti il prodotto potrebbe essere danneggiato o potrebbero verificarsi altri danni dovuti a un funzionamento improprio.

- L'installazione, la messa in funzione o la manutenzione di questo addolcitore d'acqua devono essere eseguite da tecnici esperti.
- Si esclude ogni responsabilità per le conseguenze derivanti da un'installazione non corretta.

Indicazioni di sicurezza

- L'addolcitore può essere alimentato solo con 12 V e 1500 mA. Per il funzionamento e la manutenzione, osservare tutte le precauzioni di sicurezza relative al funzionamento degli apparecchi elettrici.
- Se il cavo di alimentazione dell'addolcitore è danneggiato, deve essere riparato da un elettricista qualificato.
- L'addolcitore è adatto solo per filtrare l'acqua di rubinetto pretrattata. Non può essere utilizzato per filtrare acqua con un livello di contaminazione sconosciuto o una percentuale sconosciuta di organismi nocivi.
- Il liquido di addolcimento non può essere bevuto direttamente. Non bere direttamente.
- Non ostruire il tubo di troppopieno o il tubo di scarico dell'addolcitore d'acqua.
- Non collocare oggetti sull'addolcitore d'acqua.
- Non immergere l'addolcitore nell'acqua.
- Non utilizzare l'addolcitore all'aperto o alla luce diretta del sole.
- La temperatura dell'acqua che entra nell'addolcitore non deve superare i 38 °C.
- Se l'addolcitore resta fuori servizio per un certo periodo di tempo, prima di riutilizzarlo è necessario effettuare un trattamento manuale per garantire la qualità dell'acqua prodotta.
- Mentre l'addolcitore è in funzione, l'alimentazione non deve essere interrotta, per evitare errori d'impostazione temporale che sfasano il tempo di avvio originariamente impostato per la rigenerazione dell'addolcitore. In caso contrario, gli utenti potrebbero utilizzare erroneamente acqua non ancora addolcita.
- Se il consumo di acqua aumenta in modo significativo (rispetto al consumo normale) o la durezza dell'acqua non depurata aumenta, il ciclo di rigenerazione deve essere adeguatamente

ridotto o la durezza dell'acqua non trattata deve essere regolata in modo da prolungare i tempi di rigenerazione.

- Poiché l'acqua calda può danneggiare gravemente il sistema di trattamento interno, è necessario assicurarsi che tra l'uscita dell'addolcitore e l'ingresso del boiler per l'acqua calda vi sia un tubo di collegamento lungo almeno 3 metri. Se non è possibile mantenere la linea di collegamento di 3 metri, si consiglia di installare una valvola di non ritorno tra l'addolcitore e il boiler dell'acqua calda.
- La temperatura ambiente ammessa per il sistema è di 5–40 °C. La resina a scambio ionico nell'alloggiamento può congelarsi e rompersi. In caso di dubbi, adottare misure di protezione dal gelo adeguate per evitare che la resina venga danneggiata.
- Durante il funzionamento dell'addolcitore, evitare delle scosse d'acqua provocate, ad es. dalla rapida apertura e chiusura della valvola o dallo spegnimento della pompa idrica in caso di emergenza.
- Non applicare forza alla macchina ed evitare la luce diretta del sole e l'esposizione al calore di altre fonti.

Dati tecnici

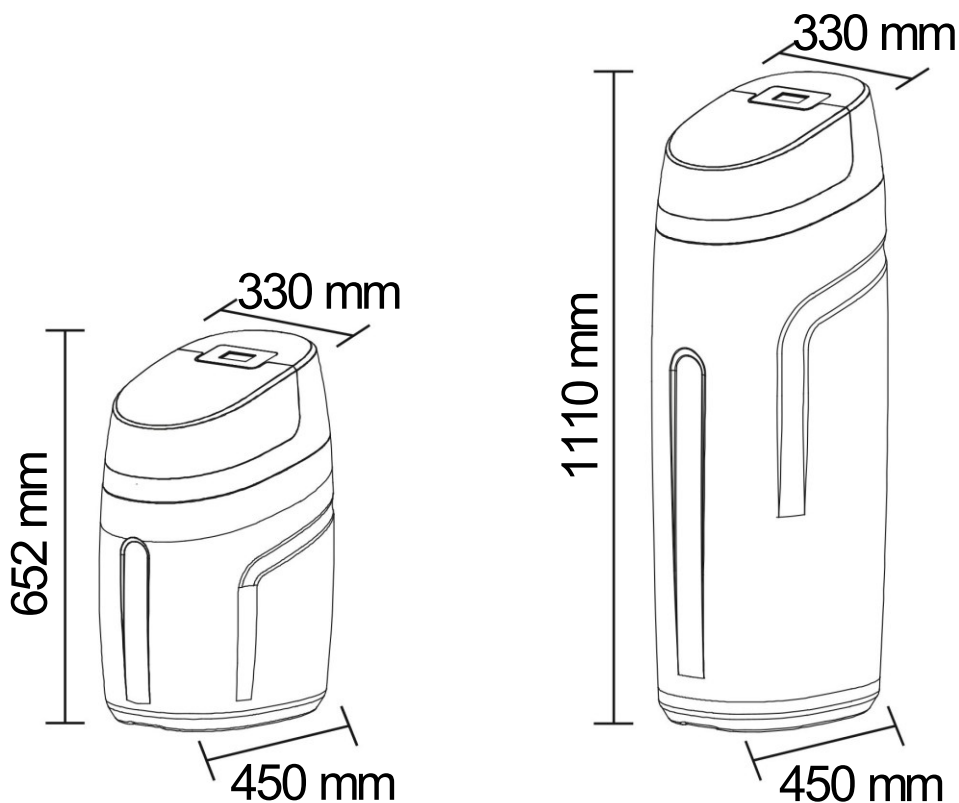

Denominazione modello	SOFT-V1	SOFT-V2
Alimentazione	230 V/50 Hz	
Consumo energetico (W)	18	
Pressione (bar)	1,5–4,5	
Portata (l/h)	1500	3000
Temperatura max (°C)	40	
Temperatura min (°C)	5	

Panoramica del prodotto

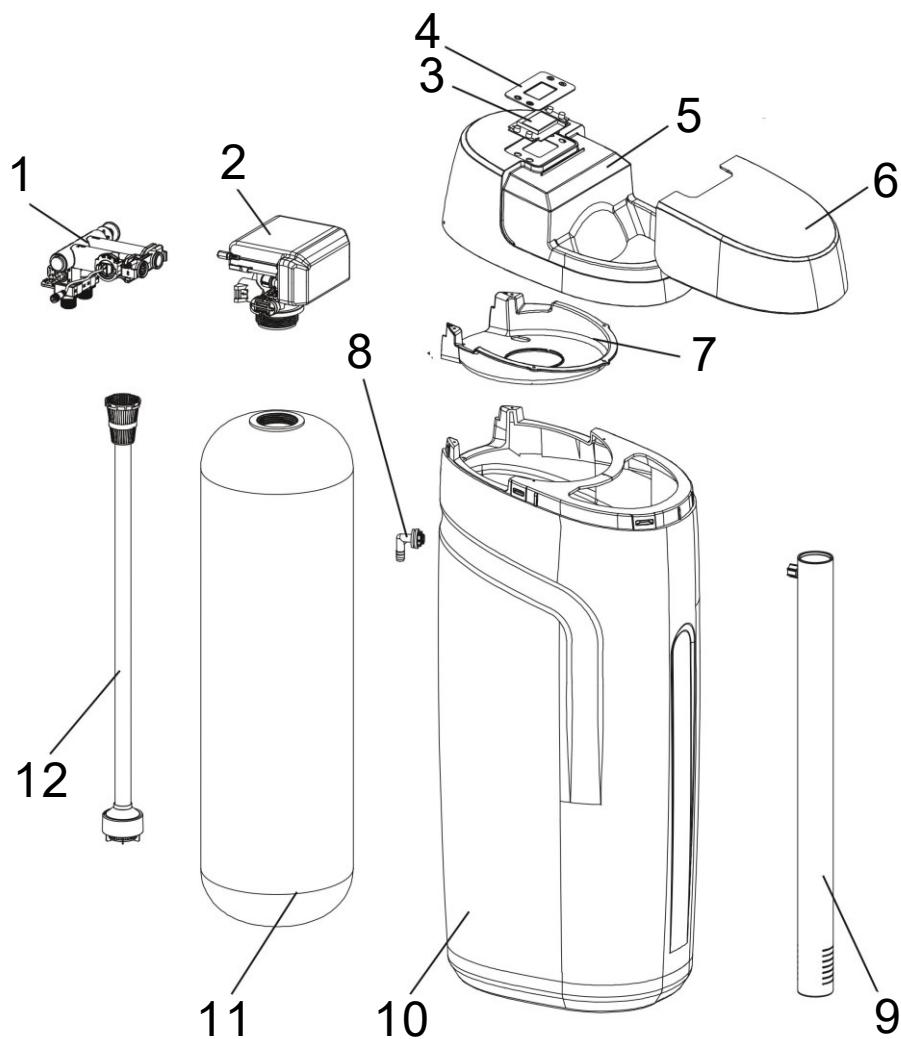

Nº	Denominazione	Nº	Denominazione
1	Ingresso e uscita	7	Inserimento
2	Valvola di sfiato	8	Raccordo di troppopieno
3	Display LCD	9	Serbatoio della salamoia e valvola della salamoia
4	Pannello di comando	10	Alloggiamento
5	Coperchio superiore	11	Serbatoio in PRFV
6	Copertura	12	Tubazione centrale

Funzionamento

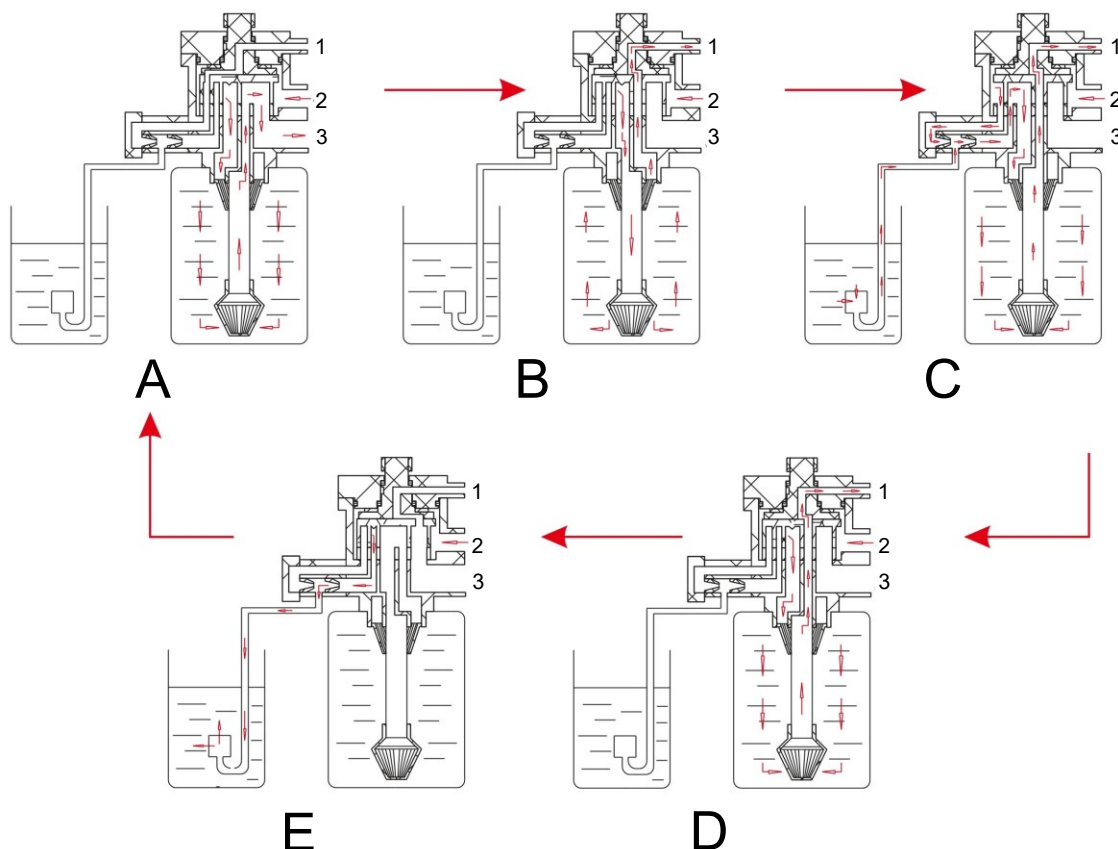

Nº	Denominazione	Lettera	Denominazione
1	Procedura	A	Approvvigionamento dell'acqua
2	Ingresso	B	Controlavaggio
3	Scarico	C	Salamoia e risciacquo lento (flusso verso il basso)
		D	Risciacquo rapido
		E	Riempimento

Funzioni e caratteristiche

Funzionamento automatico

- Il controllo temporale incorporato ha una regolazione oraria di 24 ore e può calcolare e rigenerare automaticamente la quantità di acqua rinnovabile in base alla capacità della resina impostata, alla durezza dell'acqua non trattata e al coefficiente di rigenerazione. Ciò avviene quando la quantità residua di acqua prodotta scende a zero e viene raggiunto l'orario di attivazione della rigenerazione (impostato in fabbrica alle 2 del mattino). La rigenerazione può essere avviata anche dopo che sono trascorsi i giorni di intervallo di rigenerazione impostati, a condizione che la produzione residua di acqua non sia pari a zero e venga raggiunto l'orario di attivazione della rigenerazione (impostato in fabbrica alle 2 del mattino).
- Il sistema di controllo è in grado di calcolare e impostare uno schema di trattamento dell'acqua di rubinetto economico ed efficace in base all'effettivo approvvigionamento idrico e al consumo effettivo di acqua degli utenti.

Funzioni del ciclo di programmazione

- **Funzione:** dopo che l'acqua non trattata passa attraverso l'addolcitore a una determinata pressione e portata, le unità Na^+ dei gruppi attivi contenuti nella resina a scambio ionico vengono scambiate con cationi quali Ca^{2+} e Mg^{2+} contenuti nell'acqua, in modo da ridurre la concentrazione di Ca^{2+} e Mg^{2+} nell'acqua e addolcirla.
- **Lavaggio controcorrente:** Quando la resina a scambio ionico è saturata, deve essere sottoposta a controlavaggio prima della rigenerazione. Questa operazione serve a rimuovere dall'acqua le schegge di resina rotte e le particelle in sospensione che si sono depositate e agglomerate sulla superficie della resina. In secondo luogo, uno strato di resina poco compattato favorisce il pieno contatto dei componenti della resina con il liquido di rigenerazione durante il processo, creando buone condizioni per la rigenerazione della resina a scambio ionico.
- **Salamoia e salamoia lenta:** la salamoia con una certa concentrazione e velocità di flusso attraverso l'intero strato di scambio ionico per rigenerare la resina saturata e ripristinare la sua piena capacità di scambio.
- **Riempimento:** L'acqua viene aggiunta al serbatoio della salamoia per sciogliere il sale di rigenerazione, creare resina saturata e ripristinare la capacità di scambio di addolcimento.
- **Salamoia rapida:** si rimuove la salamoia residua nello strato di resina e si pulisce lo strato di resina fino a ottenere un deflusso perfetto. Lo strato di resina viene compresso per ottenere il miglior effetto addolcente.

Creazione di una soluzione salina saturata con una concentrazione uniforme

L'acqua nel serbatoio della salamoia viene riempita dal basso verso l'alto e l'acqua salata si deposita dall'alto verso il basso, in modo che l'acqua salata possa essere mescolata uniformemente mediante la circolazione naturale e lo stato di saturazione possa essere raggiunto meglio.

Funzione di promemoria per l'allarme livello del sale basso (opzionale)

Se viene rilevata una mancanza di sale, appare in automatico un apposito allarme per ricordare all'utente di rabboccare il sale in tempo utile. Una volta che l'utente ha rabboccato il sale, può premere un pulsante qualsiasi della stazione di erogazione dell'acqua per annullare l'allarme di mancanza di sale (dopo il rabbocco del sale, ci vogliono circa 6 ore per annullarlo).

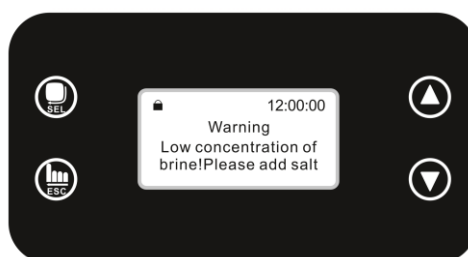

Installazione e manutenzione

Note sull'installazione

Per evitare errori di installazione, leggere attentamente le seguenti istruzioni.

- Poiché i componenti di comando sono controllati da circuiti elettronici, un'interruzione di corrente di tre giorni (72 ore) o un'alimentazione intermittente possono far sì che l'ora indicata sul pannello di visualizzazione della valvola di controllo indichi un tempo di rigenerazione dell'addolcitore d'acqua non corretto (verificare l'ora visualizzata sul pannello della valvola di controllo e l'ora effettiva dopo circa 3 mesi di funzionamento continuo). Dopo aver ripristinato la corrente, verificare che l'ora visualizzata sul pannello di controllo sia corretta. In caso contrario, consultare le istruzioni della valvola di controllo per sapere come impostare l'orologio dell'addolcitore.
- Se la pressione dell'acqua dell'addolcitore è inferiore alla pressione di esercizio specificata, installare una pompa per l'aumento di pressione, da collocare davanti all'ingresso dell'acqua

dell'addolcitore. Allo stesso tempo, la pressione di uscita della pompa ausiliaria non deve superare i 4,5 bar, altrimenti è necessario installare una valvola di riduzione della pressione tra la pompa ausiliaria e l'addolcitore. WilTec GmbH declina ogni responsabilità per effetti dannosi e danni causati da una pressione di uscita troppo elevata della pompa ausiliaria sull'addolcitore.

- In caso di interruzione dell'alimentazione idrica principale, la valvola principale del condotto deve essere chiusa immediatamente o la valvola di bypass dell'addolcitore deve essere commutata sulla stazione di bypass per evitare che l'addolcitore venga danneggiato dalla pressione negativa nella tubatura causata dall'alimentazione idrica comunale.
- Quando viene ripristinata l'alimentazione idrica principale, l'addolcitore viene contaminato da numerose sostanze nocive presenti nelle tubature. Pertanto, per prima cosa commutare la valvola di bypass dell'addolcitore sulla stazione di bypass, aprire il rubinetto dell'abitazione e scaricare l'acqua dalla stazione di alimentazione dell'acqua contaminata.
- L'addolcitore non deve essere inclinato o messo lateralmente durante il trasporto, l'installazione o l'uso.
- Il pavimento su cui è installato l'addolcitore deve essere piano e avere una capacità di carico superiore a 300 kg^m. Inoltre, devono essere disponibili un'alimentazione a corrente alternata, un'interfaccia di ingresso e uscita dell'acqua, un tubo di scarico e uno scarico a pavimento.
- Area di installazione:
 - SOFT-V1: 380 × 550 × 690 mm (L×P×H)
 - SOFT-V2: 380 × 550 × 1150 mm (L×P×H)
- Non installare l'addolcitore in prossimità di sostanze acide e alcaline o di gas per evitare la corrosione dell'addolcitore.
- L'addolcitore deve essere installato all'interno. È necessario adottare misure per l'isolamento termico dell'alloggiamento e delle tubature, in particolare per proteggersi dal gelo e dalle radiazioni solari e per garantire la tenuta.
- È vietato installare l'addolcitore su una tubatura con una pressione dell'acqua superiore a 4,5 bar. Se la pressione di ingresso dell'acqua supera i 4,5 bar, è necessario installare una valvola di riduzione della pressione (da acquistare separatamente); in caso contrario, l'azienda non si assume alcuna responsabilità per conseguenze quali il danneggiamento dell'addolcitore a causa dell'eccessiva pressione di ingresso dell'acqua ed eventuali danni che ne derivano.
- L'addolcitore d'acqua deve essere installato e utilizzato in una stanza con uno scarico a pavimento e un drenaggio regolare. Se il tubo di scarico o lo scarico a pavimento è ostruito e la pompa di scarico non può lavorare normalmente a causa di un'interruzione di corrente o di un altro malfunzionamento, chiudere immediatamente la valvola principale di ingresso dell'acqua nell'edificio. Nel luogo di installazione, è necessario assicurarsi che gli oggetti nell'area vicina o nella parte sottostante dell'edificio non vengano danneggiati o allagati se l'acqua fuoriesce dall'addolcitore o dal tubo di collegamento.
- Come mostrato nell'illustrazione sottostante, il tubo di scarico e il tubo di troppopieno devono essere fissati con fascette ad anello per evitare perdite durante il deflusso dell'acqua.

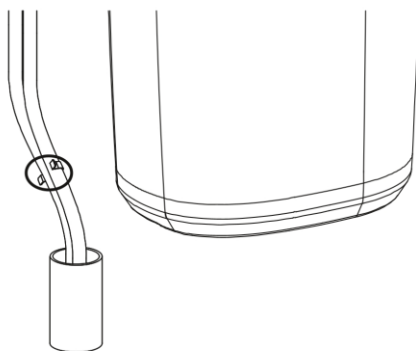

Fig. 1

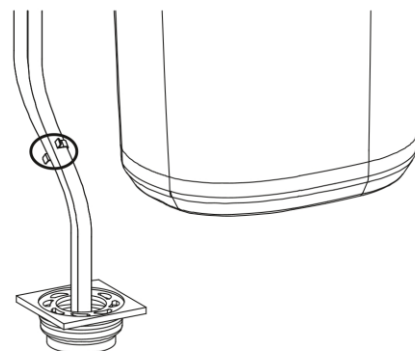

Fig. 2

- Prima di collegare il tubo di alimentazione dell'acqua, rimuovere lo sporco e la polvere presenti nel tubo. Chiudere quindi la valvola principale prima di collegare l'impianto.
- Il tubo di troppopieno e il tubo di scarico devono essere dotati di una guida per tubi. La lunghezza della tubazione non deve essere aumentata senza autorizzazione e il diametro del tubo non deve essere ridotto.

- Quando si collega il tubo, questo deve essere il più vicino possibile alla parete. Il tubo deve essere dritto e gli angoli devono essere liberi. Dopo l'installazione, il tubo deve essere fissato alla parete con una fascetta ad anello. Prestare attenzione all'altezza e all'angolo di posizionamento del tubo quando viene collegato. Non devono esserci tensioni evidenti dopo il collegamento del tubo per evitare rotture e perdite d'acqua dall'addolcitore o dal tubo a causa delle tensioni nel tubo durante l'uso a lungo termine.
- È vietato unire il tubo di troppopieno e il tubo di scarico in un unico condotto e inserirlo nell'uscita dell'acqua di scarico.
- Se il tubo dell'acqua di scarico o lo scarico a pavimento sono ostruiti, l'addolcitore non deve essere utilizzato.
- Dopo l'installazione, verificare se l'acqua fuoriesce dai raccordi, dal collegamento tra la valvola di controllo e il serbatoio in PRFV (plastica in fibra di vetro) e dal raccordo di bypass e se il livello dell'acqua nel serbatoio della salamoia aumenta.
- Di solito le guarnizioni vengono applicate quando si collegano le parti filettate. Non è consigliabile applicare una forza eccessiva, poiché ciò potrebbe causare lo slittamento e la rottura della filettatura.
- Il tubo dell'acqua di scarico deve essere in piano e deve esserci uno spazio d'aria tra il tubo dell'acqua di scarico (tubo di troppopieno) e l'uscita dell'acqua di scarico.
- Il tubo dell'acqua di scarico (tubo di troppopieno) non deve essere collegato alla rete fognaria in modo ermetico, altrimenti la macchina non può più funzionare normalmente o l'acqua di scarico non può più rifluire alla macchina a causa della pressione negativa.

Installazione

L'addolcitore deve essere installato, testato e messo in funzione per la prima volta da un tecnico specializzato. Le seguenti fasi di installazione sono solo indicative (sull'esempio di un tubo in PPR).

1. installare i tubi di ingresso e uscita dell'acqua sulla parete in base all'altezza effettiva del prodotto dal pavimento (venduti separatamente).

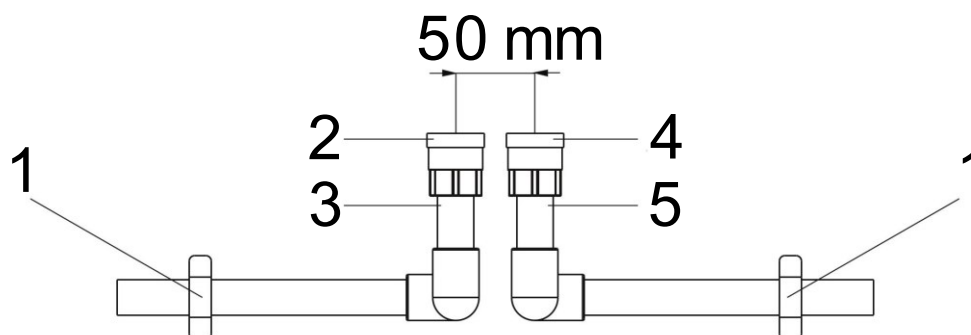

Nº	Denominazione	Nº	Denominazione
1	Morsetto (tubo dell'acqua fisso)	4	Ingresso
2	Scarico	5	Tubo di ingresso
3	Tubo di uscita		

Importante! Tenere presente l'altezza effettiva e l'ambiente di installazione del prodotto scelto.

2. Collegare il tubo di bypass all'ingresso e all'uscita dell'acqua.

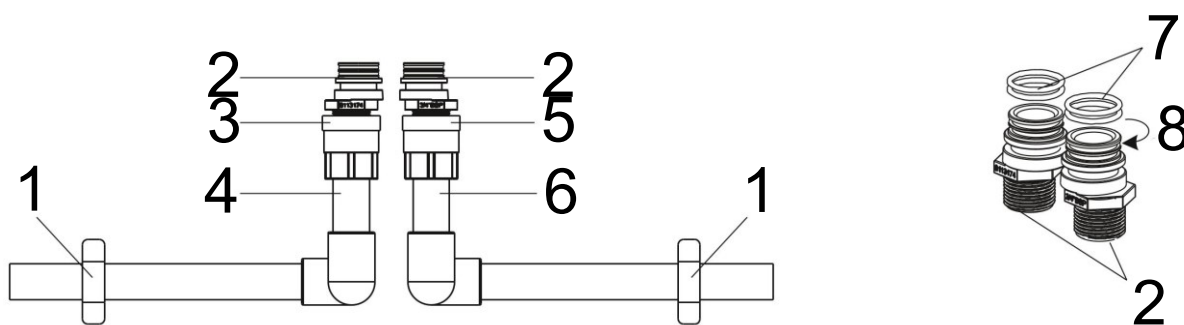

Nº	Denominazione	Nº	Denominazione
1	Morsetto (tubo dell'acqua fisso)	5	Tubo di ingresso
2	Punto di connessione	6	Tubo di ingresso
3	Scarico	7	Anello di tenuta a O
4	Tubo di uscita	8	2 punti

Importante! Assicurarsi che l'O-ring sia stato montato.

3. Aprire il coperchio superiore, estrarre leggermente il tubo di collegamento al pannello di controllo, tagliare un tubo di scarico e un tubo di troppopieno come richiesto e posarli in modo appropriato (fissare i tubi con fascette), sistemare il tubo di scarico e il tubo di troppopieno e collegarli allo scarico a pavimento.

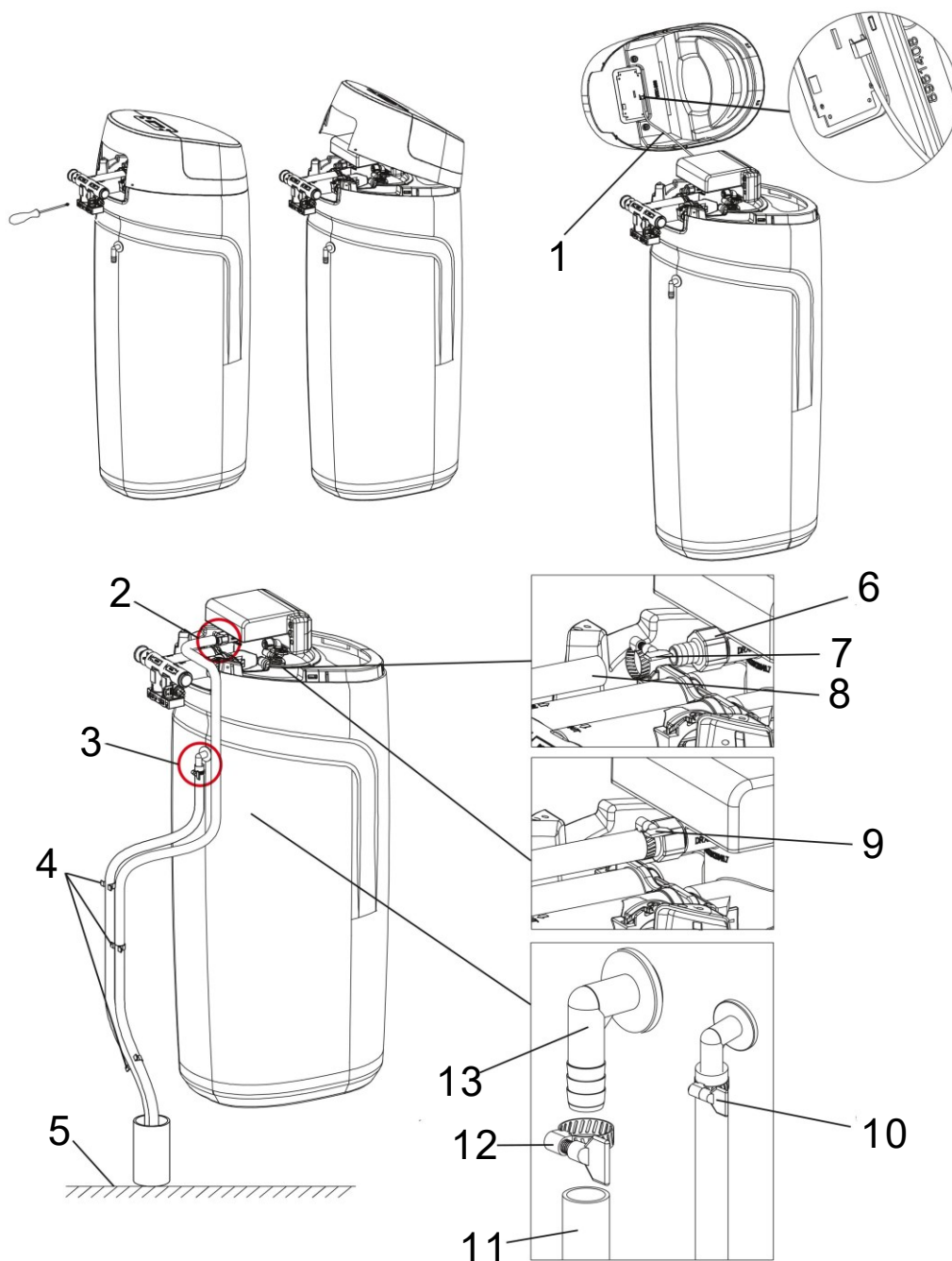

Nº	Denominazione	Nº	Denominazione
1	Linea di collegamento al pannello di visualizzazione	8	Tubo di scarico
2	Tubo di scarico	9	Morsetto (allentare, fissare e stringere)
3	Tubo di troppopieno	10	Morsetto (allentare, fissare e stringere)
4	Fascetta	11	Tubo di troppopieno
5	Base	12	Morsetto (allentare e fissare)
6	Apertura di scarico	13	Apertura di troppopieno
7	Morsetto (allentare e montare)		

Importante! Fissare il tubo di scarico e il tubo di troppopieno alla parete con una fascetta ad anello per evitare che il tubo salti fuori dal condotto di scarico.

4. Tornare alla seconda fase. Collocare il prodotto nella posizione corrispondente al collegamento installato. Collegare l'ingresso e l'uscita dell'acqua della valvola bypass all'attacco nella direzione corrispondente di ingresso e uscita dell'acqua. Inserire quindi l'insero grande del kit di accessori nella fessura della valvola di bypass e nel raccordo del tubo dell'acqua. Collegare quindi il cavo di collegamento del display del pannello di controllo e coprire il gruppo del coperchio superiore.

Schema di installazione dell'apertura di ingresso e uscita dell'acqua

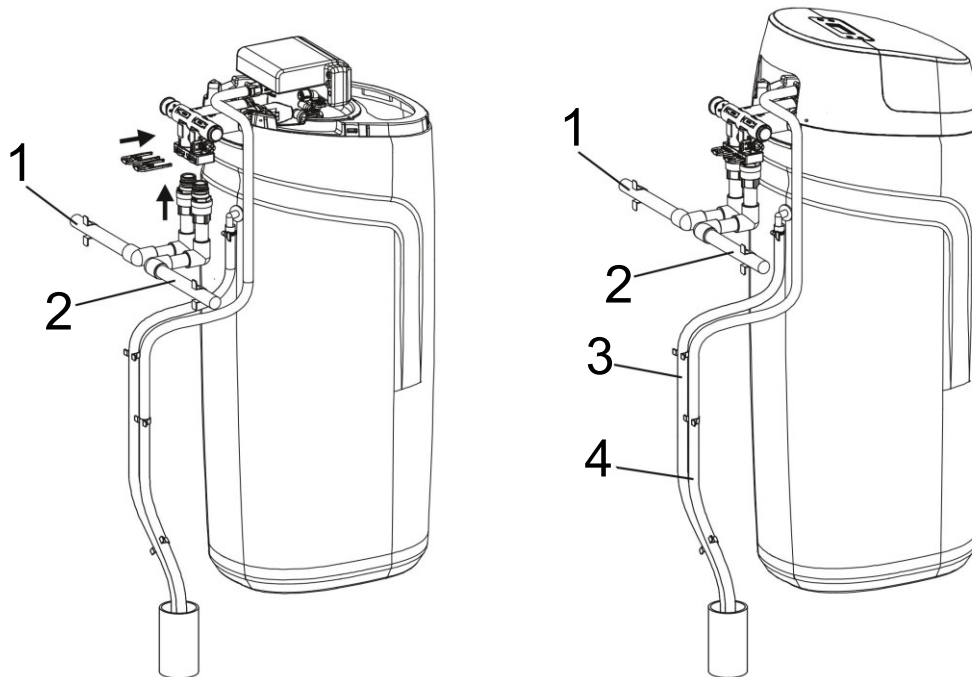

Nº	Denominazione	Nº	Denominazione
1	Tubo di ingresso	3	Tubo di troppopieno
2	Tubo di uscita	4	Tubo di scarico

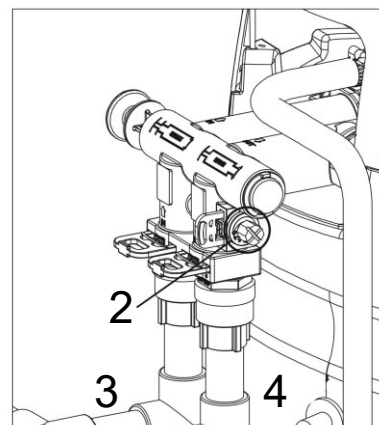
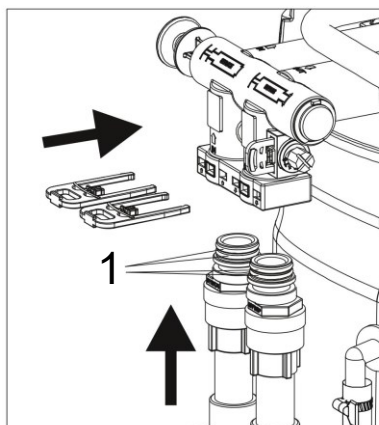

Nº	Denominazione	Nº	Denominazione
1	Anello O-ring	3	Ingresso
2	Manopola di miscelazione	4	Scarico

Importante! Verificare che l'insero grande della valvola di bypass sia inserito fino in fondo. Controllare che gli anelli di tenuta sui due raccordi del tubo di bypass siano installati correttamente.

Schema di installazione della valvola di bypass Tubo dell'acqua

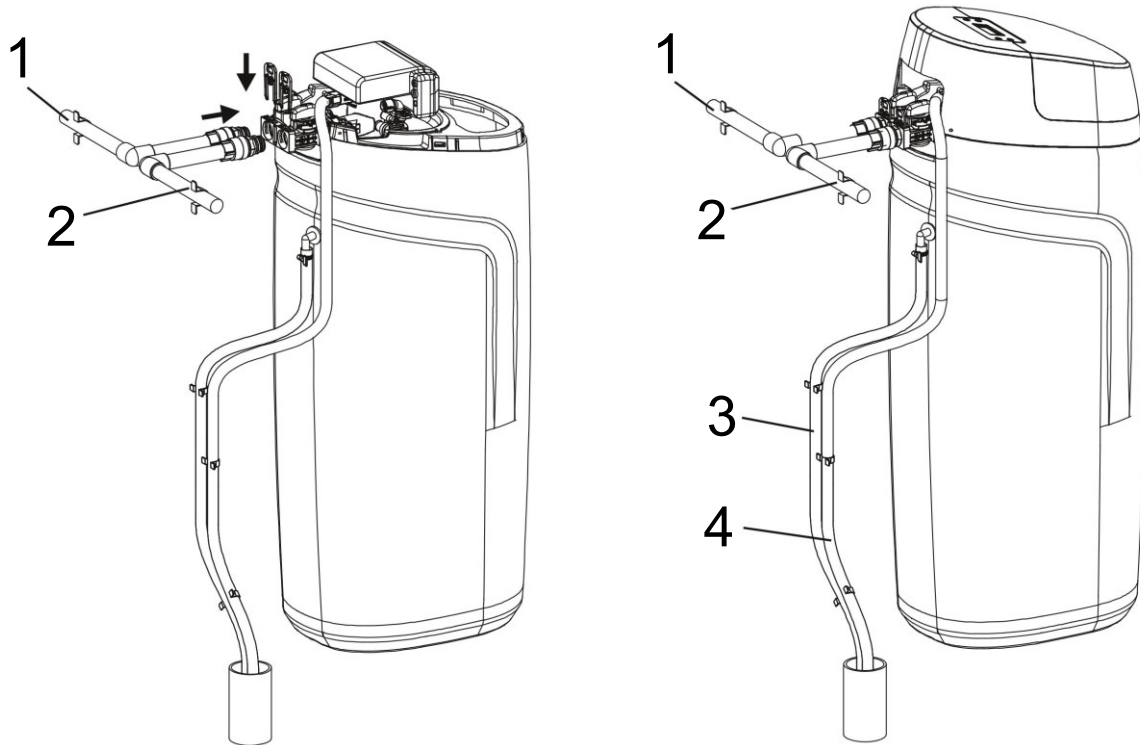

Nº	Denominazione	Nº	Denominazione
1	Tubo di ingresso	3	Troppo pieno
2	Tubo di uscita	4	Tubo di uscita

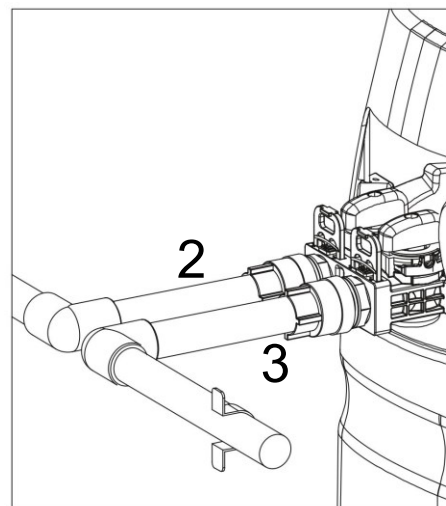
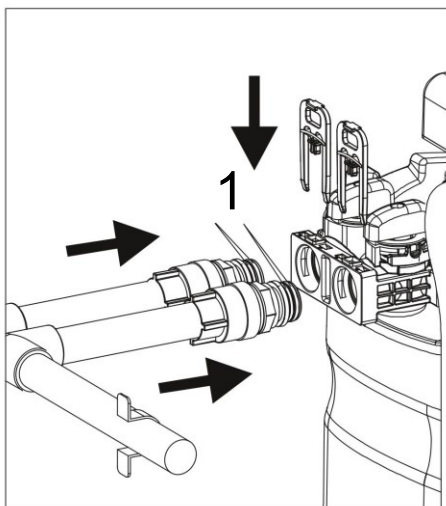

Nº	Denominazione	Nº	Denominazione
1	Anello O-ring	3	Scarico
2	Ingresso		

Importante! Assicurarsi che la clip grande della valvola di bypass sia inserita fino in fondo. Assicurarsi che le guarnizioni dei due raccordi del tubo di bypass siano installate correttamente.

5. Dopo aver completato le operazioni di installazione al punto 4, verificare se il bypass è in modalità “erogazione acqua” (Service) (fig. 1). Se il bypass è in modalità di funzionamento “Bypass” (fig. 2), tirare l’asta di spinta in modalità di funzionamento “Erogazione acqua” (fig. 1).

Schemi della modalità operativa “Erogazione acqua”

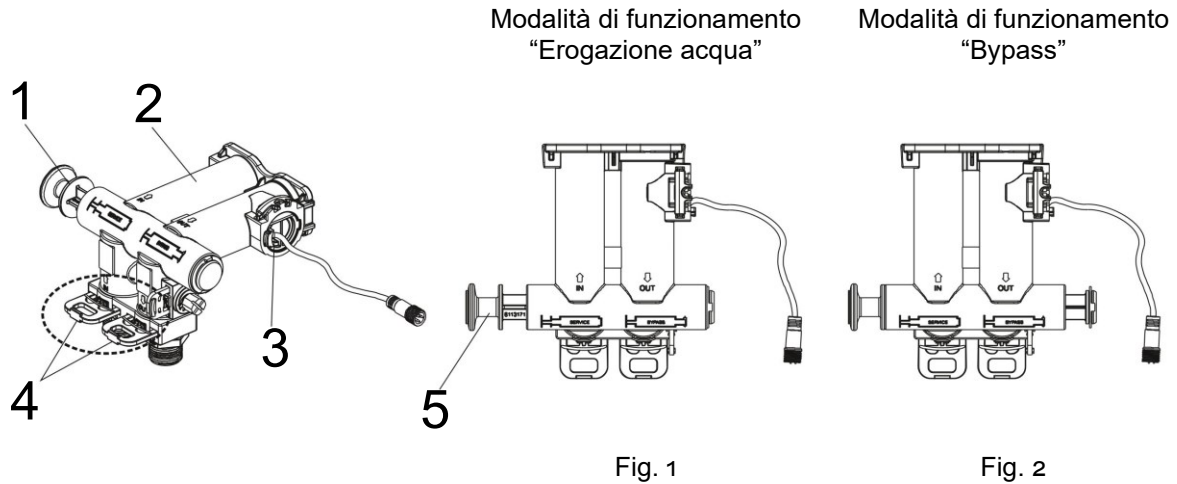

Nº	Denominazione	Nº	Denominazione
1	Barra	4	Morsetto
2	Bypass	5	Premere l’asta, impostare la posizione “Erogazione acqua”
3	Flussometro		

6. Dopo aver completato le operazioni di installazione al punto 4, verificare se il bypass è in modalità “erogazione acqua” (Service) (fig. 3). Se il bypass è in modalità di funzionamento “Bypass” (fig. 4), tirare l’asta di spinta in modalità di funzionamento “Erogazione acqua” (fig. 3).

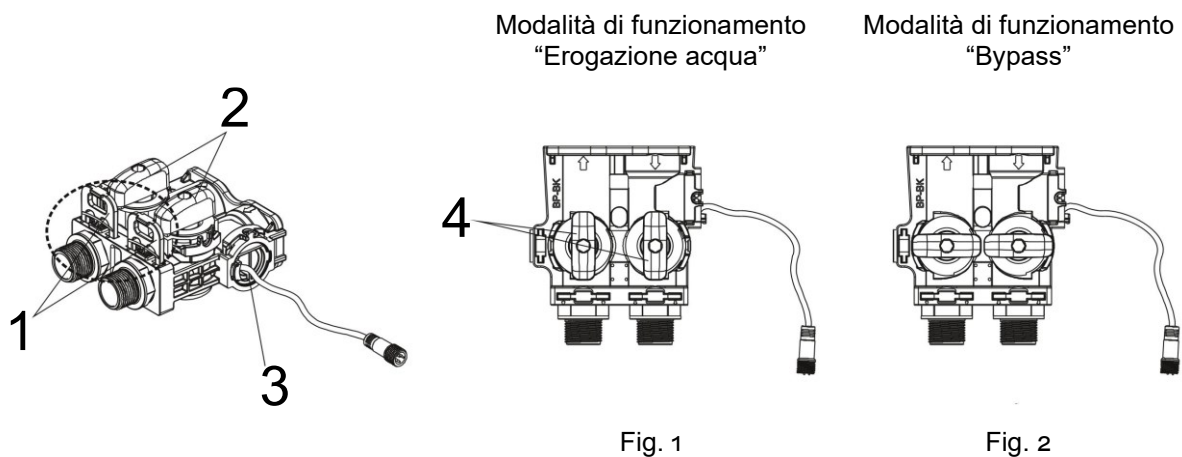

Nº	Denominazione	Nº	Denominazione
1	Barra	3	Flussometro
2	Gruppo manopola	4	Premere l’asta, impostare la posizione “Erogazione acqua”

7. Gestione delle valvole di bypass in casi particolari: In caso di guasto dell’apparecchio o in altre circostanze particolari, la valvola di bypass della macchina può essere impostata sullo stato di bypass (spingere l’asta in posizione di funzionamento come indicato nella fig. 3). È possibile utilizzare temporaneamente il rifornimento idrico comunale. Dopo aver eliminato il guasto o il

problema, impostare la valvola di bypass in posizione di funzionamento (spingere il tirante nella posizione indicata nella fig. 2) per ripristinare l'alimentazione di acqua dolce.

8. Valvola di bypass con funzione di miscelazione dell'acqua (a seconda del modello) - Quanto più l'angolo di rotazione del regolatore di miscelazione dell'acqua è spostato in senso orario, tanto più aumenta la percentuale di acqua miscelata nonché il grado di durezza dell'acqua in uscita. Se la funzione di miscelazione dell'acqua non è necessaria, è possibile installare il tappo di miscelazione dell'acqua.

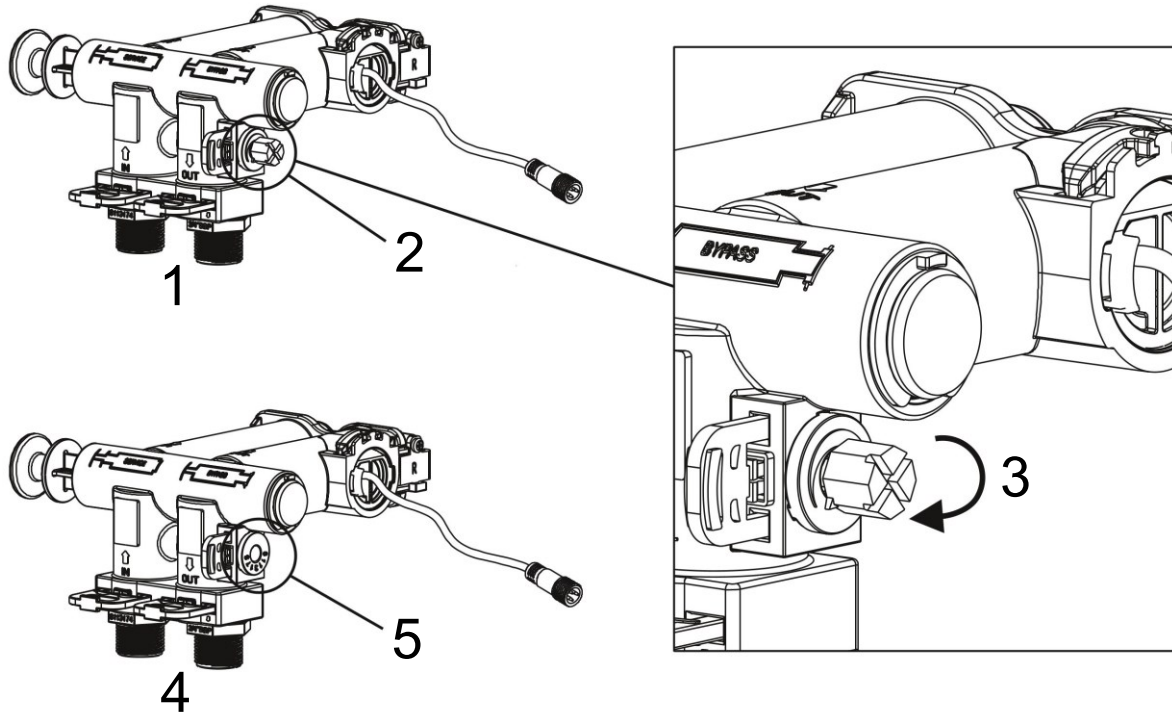

Nº	Denominazione	Nº	Denominazione
1	Con funzione di miscelazione dell'acqua	4	Senza funzione di miscelazione
2	Regolatore di miscelazione dell'acqua	5	Tappo di miscelazione dell'acqua
3	Rotazione in senso orario		

9. Lo schema generale di installazione è suddiviso in due metodi di installazione (come illustrato nelle figure seguenti).

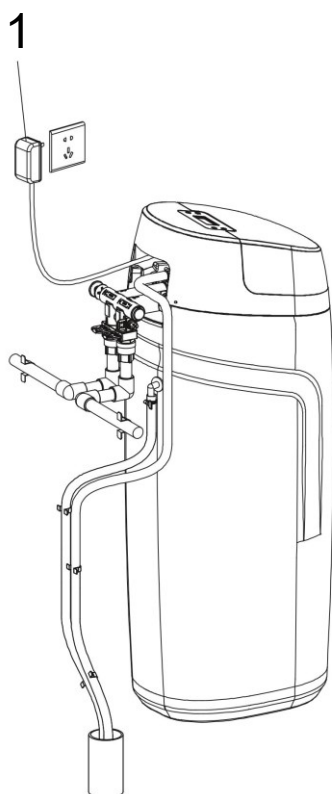

Fig. 5

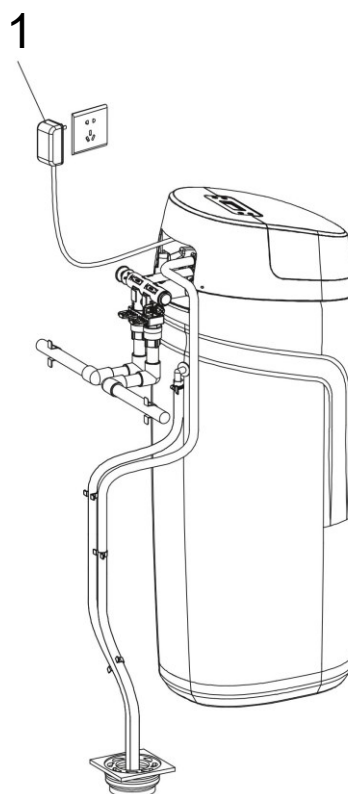

Fig. 6

Nº	Denominazione
1	Trasformatore

Se è disponibile locale funzionale, si consiglia di utilizzare il metodo di installazione illustrato nella figura 5. Diversamente, solo il tubo di scarico e il tubo di troppopieno possono essere inseriti nello scarico a pavimento. Come mostrato nella figura 6, assicurarsi che i due tubi siano fissati alla parete per evitare che il tubo venga espulso dallo scarico a pavimento durante lo svuotamento. Ciò può avere effetti negativi e causare danni.

Installazione dei collegamenti

- Il collegamento e l'installazione del sistema di tubature sono eseguiti in conformità alle disposizioni delle norme di costruzione per le tubature di rifornimento e scarico dell'acqua. Le interfacce di ingresso e di uscita dell'addolcitore e le interfacce delle tubazioni dell'acqua sono collegate da un tubo interno in PPR da 3/4" o da un tubo corrugato e devono essere installate sullo stesso asse (vedi piano di installazione). Le posizioni di ingresso e uscita non devono essere installate al contrario.
- Collegare in sequenza gli ingressi e le uscite dell'acqua, i tubi di scarico e i tubi di troppopieno per garantire la tenuta di tutti i collegamenti e l'assenza di perdite. Si consiglia di utilizzare tubi flessibili per collegare gli ingressi e le uscite dell'addolcitore, dello scarico e del troppopieno (Nota: per il collegamento dei raccordi e delle valvole devono essere utilizzati acciaio inox 304, acciaio forgiato legato, tecnopolimeri ad alta resistenza e altri materiali; le valvole e i raccordi in ferro sono severamente vietati).

Installazione dei tubi di scarico e di troppopieno

- Per prima cosa allentare il morsetto e inserirlo nel tubo preparato, quindi inserire il tubo nel raccordo di scarico e di troppopieno fino in fondo e infine ruotare e stringere il morsetto sul collegamento del tubo, i raccordi di scarico e di troppopieno. Il tubo di scarico e di troppopieno deve essere fissato con una fascetta. **(Nota!)** Questa procedura serve a garantire che il tubo



non venga spinto via o fuori dalla fognatura se l'abitazione è collegata alla fognatura o se la pressione dell'acqua dello scarico a pavimento è elevata).

- La posizione della valvola di controllo deve essere più alta dello scarico a pavimento e la lunghezza del tubo di scarico e di troppopieno non deve superare i 2 metri. È severamente vietata l'installazione di dispositivi di chiusura nel tubo di scarico. Le guarnizioni dei raccordi dei tubi devono essere realizzate esclusivamente in PTFE.

Istruzioni per il primo utilizzo

1. Impostazioni iniziali del sistema operativo



Dopo la prima accensione dell'addolcitore, il sistema segnala l'aggiunta dell'acqua. Premendo il tasto  è possibile accedere al sistema operativo e impostare l'ora corrente, il tempo di rigenerazione e la durezza dell'acqua grezza.

2. Prima erogazione dell'acqua per l'addolcitore

Prima di avviare il primo afflusso d'acqua, chiudere la valvola di ingresso dell'acqua dell'edificio, portare la valvola di bypass in posizione di funzionamento e in stato di sblocco, premere il tasto  per avviare la rigenerazione; sul pannello del display appare la scritta "the system is back washing" (il sistema in lavaggio controcorrente). Quando si spegne la corrente, l'addolcitore rimane nello stato di controlavaggio. Aprire lentamente la valvola di ingresso dell'acqua a ¼ (un'apertura rapida può danneggiare l'apparecchio e causare una perdita di resina). All'inizio si dovrebbe sentire il rumore dell'aria che fuoriesce lentamente dal tubo di sfiato. Quando l'aria nel serbatoio in PRFV è fuoriuscita (cioè quando l'acqua nel tubo di sfiato fuoriesce in modo uniforme), la valvola di ingresso dell'acqua deve essere aperta completamente.

Attenzione! Se la valvola di ingresso dell'acqua viene direttamente e completamente aperta, l'acqua fluisce troppo rapidamente nell'addolcitore, provocando il sollevamento della resina nel serbatoio, che può causare la rottura del contenitore di raccolta superiore e danneggiare l'addolcitore. È quindi necessario aprire lentamente la valvola di ingresso dell'acqua per consentire all'acqua di fluire lentamente nel serbatoio, liberare l'aria nel serbatoio e riempire il serbatoio con acqua di rubinetto. Durante il controlavaggio, l'uscita del tubo di sfiato deve essere controllata più volte finché non è veramente pulita. Il tempo di controlavaggio non deve essere inferiore a 5 minuti.

3. Primo riempimento del serbatoio della salamoia con acqua

Dopo aver completato i passaggi precedenti, accendere il sistema. Premere  per accedere all'opzione salamoia e risciacquo lento, quindi premere una volta  per accedere all'opzione di riempimento. Con l'opzione di riempimento viene aggiunta una certa quantità d'acqua nel contenitore della salamoia, in modo che l'apparecchio abbia a disposizione salamoia pronta all'uso per la rigenerazione successiva. Una volta completato il riempimento, si attiva l'opzione di risciacquo rapido, in cui occorrono circa 5 minuti per il riconoscimento del flusso in uscita. Quando viene rilevata la durezza, procedere alla fase successiva e tornare all'opzione di funzionamento per produrre acqua addolcita.

4. Aggiunta di sale al contenitore della salamoia e procedura per l'aggiunta del sale

Aprire il coperchio e versare nel contenitore della salamoia una quantità sufficiente di sale imbevuto. Il sale nel contenitore della salamoia deve trovarsi al di sopra del livello dell'acqua. Di norma, il sale deve superare il livello dell'acqua nel contenitore della salamoia e le particelle di sale devono essere sempre visibili.

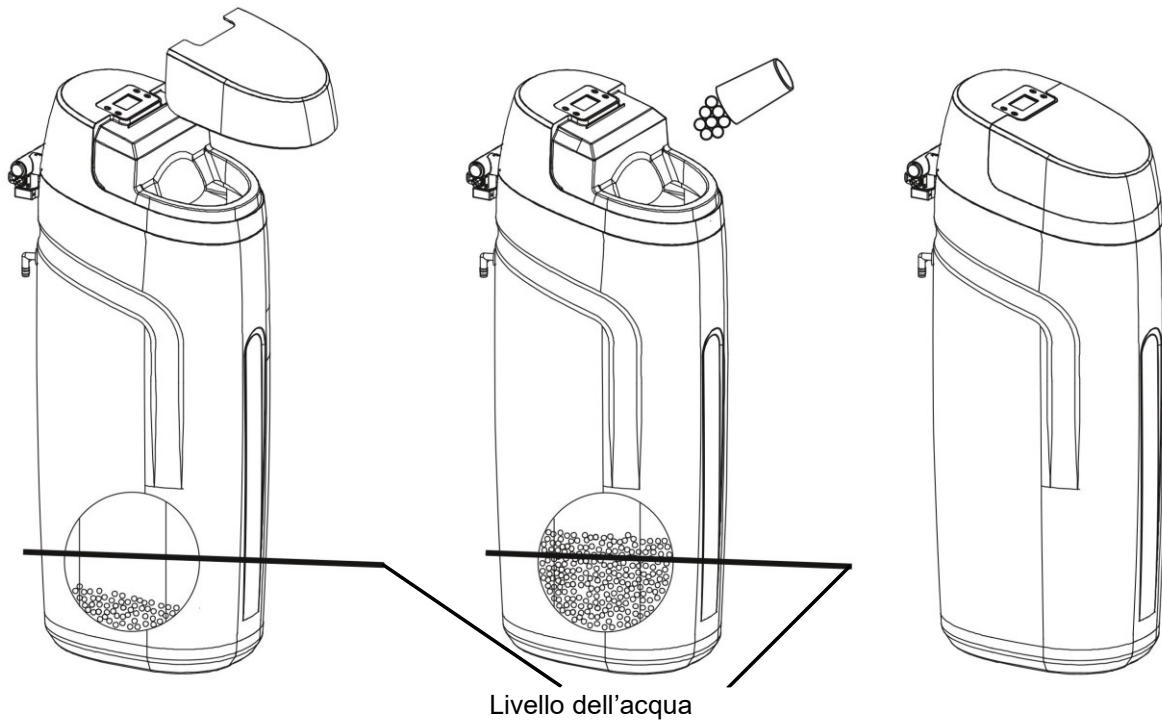

Contenuto di sale inferiore al livello dell'acqua (aggiungere sale)

Dopo l'aggiunta di sale (livello di sale superiore al livello dell'acqua - chiudere il cassetto del sale)

Sale aggiunto - coperchio chiuso

5. *Prima rigenerazione completa*

Dopo aver completato le fasi sopra descritte, l'addolcitore deve rimanere fermo per 6 ore, in modo che le particelle di sale riempite nel serbatoio della salamoia si dissolvano a sufficienza e si produca una salamoia sufficientemente concentrata. In stato di sblocco, premere  per avviare la rigenerazione, in modo che il sistema si attivi automaticamente ed esegua una rigenerazione completa. Durante questo processo, i flussi di acqua e corrente non devono essere interrotti e non si deve premere alcun pulsante.

6. *Primo utilizzo*

Dopo 5 minuti di prelievo dal rubinetto, l'acqua addolcita può essere utilizzata normalmente.

Manutenzione

Controllare regolarmente l'addolcitore d'acqua e verificare

- se c'è una perdita d'acqua nel tubo dell'addolcitore o se c'è un'infiltrazione d'acqua. In questo caso, rivolgersi a un esperto;
- se il tubo di troppopieno è ostruito. In tal caso, rimuovere tempestivamente l'ostruzione;
- se il contenitore del sale è verticale - allinearlo correttamente in tempo utile (come mostrato).

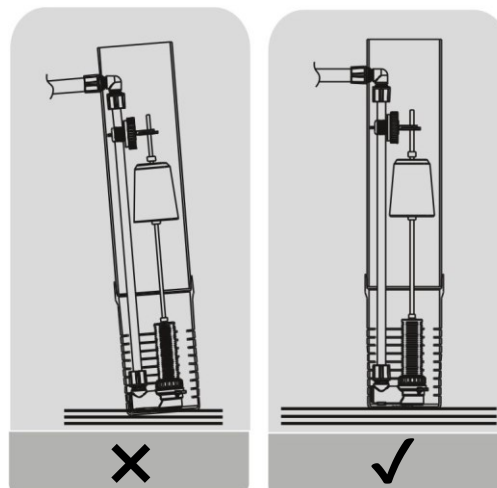

La durata di vita consigliata della resina a scambio ionico è di 5–10 Anni. Deve essere sostituita regolarmente in base alla qualità dell'acqua locale e al consumo effettivo di acqua. Poiché il prodotto viene aggiornato regolarmente, il prodotto effettivo può differire dalle istruzioni.

Importante! Poiché la pressione nelle tubature dell'acqua oscilla (in genere la pressione dell'acqua è più alta di notte che di giorno), si consiglia di controllare la tenuta dei singoli collegamenti due giorni prima dell'installazione e la messa in funzione dell'apparecchio.

Funzionamento e significato del pannello di controllo

Le funzioni e i parametri dell'addolcitore vengono impostati sia in primo piano che in secondo piano. La modalità in primo piano è destinata all'utente. È possibile impostare solo l'ora corrente, il tempo di rigenerazione, la durezza dell'acqua non trattata e altri parametri. La modalità di sfondo è impostata dal produttore in fabbrica, ad es. controlavaggio, salamoia e risciacquo lento, ricarica, risciacquo rapido, tempo di lavaggio, ecc.

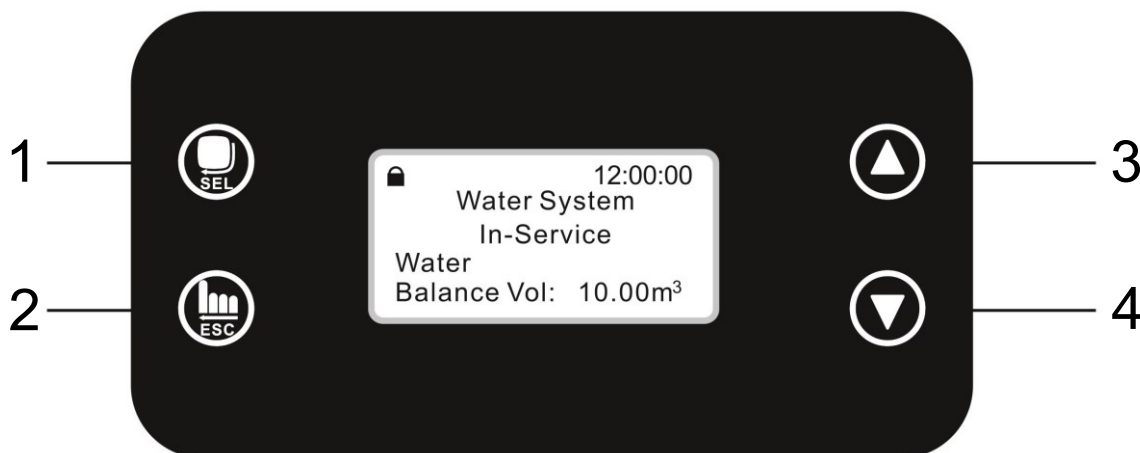



Nº	Denominazione	Nº	Denominazione
1	Menu/confermare	3	Tasto su
2	Manuale/interrompere	4	Tasto giù





Simbolo

- Se sul display appare l'icona , significa che il pannello di controllo è bloccato. In tal caso, se viene premuto qualsiasi tasto, la macchina non reagisce. Se non viene premuto alcun pulsante entro un minuto, il pannello di controllo si blocca.
- **Sblocco:** tenere premuti contemporaneamente i pulsanti su e giù per circa 5 si.

Tasto

- In modalità di funzionamento “Erogazione acqua”, premere  per richiamare il menu principale delle impostazioni utente, dove è possibile consultare o impostare i valori dei parametri.
- Richiamare i menu di impostazione uno dopo l'altro. Dopo l'impostazione, premere  e verrà emesso un segnale acustico. L'impostazione è riuscita e si ritorna all'interfaccia del menu.

Tasto

- Nella modalità di funzionamento “Erogazione acqua”, premere  per controllare la rotazione della valvola per terminare anticipatamente lo stato di funzionamento attuale e passare alla posizione di funzionamento successiva. Se, ad es. la durezza dell'acqua in uscita non è adatta, premere il pulsante  dopo lo sblocco per terminare l'alimentazione dell'acqua per la successiva rigenerazione immediata. Se si desidera terminare anticipatamente una determinata fase durante una rigenerazione o un risciacquo, premere il pulsante  per avviare la fase successiva.
- Nel menu delle impostazioni dell'utente o del sistema, premere  per tornare allo stato di erogazione dell'acqua.
- In ogni menu di impostazione dei parametri, premere  per tornare al menu principale; il valore impostato a questo punto non è valido e non verrà salvato dal sistema.

Tasti Su e Giù

- Nel menu delle impostazioni dell'utente o del sistema, tenere premuto o premere Su e Giù per visualizzare le singole righe del menu.
- Nel menu delle impostazioni dei parametri, tenere premuto o premere Su e Giù per modificare i valori dei singoli parametri.
- Tenere premuti contemporaneamente i tasti Su e Giù per 5 si per sbloccare il blocco dei tasti.

Denominazione dei parametri

Parametri	Modello	Impostazioni di fabbrica	Campo d'impostazione dei parametri	Denominazione
Modalità di lavoro	Tutti	Volume	Volume	Rigenerazione su flusso ascendente, ritardo intelligente del contatore
Ora attuale	Tutti		00:00–23:59	
Unità acqua	Tutti	m ³		Non modificabile
Tempo di rigenerazione	Tutti	2:00	00:00–23:59	
Giorni max di rigenerazione	Tutti	30	0–99	Quando il tempo impostato è trascorso e la produzione di acqua residua non ha raggiunto il valore impostato, viene avviato il processo di rigenerazione.

Tempo di controlavaggio	SOFT-V1	3	0-99	Minuti
	SOFT-V2	8		
Salamoia e tempo di risciacquo lento	SOFT-V1	45	0-99	Minuti
	SOFT-V2	65		
Tempo di ricarica della salamoia	SOFT-V1	4	0-99	Minuti
	SOFT-V2	8		
Tempo di risciacquo rapido	SOFT-V1	3	0-99	Minuti
	SOFT-V2	4		
Volume della resina	SOFT-V1	12,5	5-75	Litri
	SOFT-V2	25		
Durezza dell'acqua	Tutti	350	50-800	Mg/l

Sequenza delle schermate visualizzate

12:00:00
Water System
In-Service
Water
Balance Vol: 10.00m³

Fig. A

12:00:00
Water System
In-Service
Water
Flow Rate: 0.00m³/h

Fig. B

12:00:00
Water System
In-Service
Water
Trig Time: 02:00

Fig. C

12:00:00
Water System
Back Washing...
Left: 3Min

Fig. D

12:00:00
Water System
Brine & Slow Rinse...
Up-Flow
Left: 45Min

Fig. E

12:00:00
Water System
Refilling...
Left: 4Min

Fig. F

12:00:00
Water System
Fast Rinsing...
Left: 3Min

Fig. G

12:00:00
Motor Running.....

Fig. H

12:00:00
System Error!
-E1-
position lost

Fig. I

ASD2

Fig. J

Set Clock
12:12





Fig. K

Denominazione

- In modalità di funzionamento “Erogazione acqua”, i menu illustrati nelle figure A, B e C sono visualizzati in modo continuo.
- Durante il controlavaggio, il menu viene visualizzato come mostrato in figura D.
- Per “Salamoia e risciacquo lento”, il menu è visualizzato come mostrato in figura E.
- Durante il rabbocco, il menu appare come mostrato nella fig. F.
- Per il risciacquo rapido, il menu si visualizza come da illustrazione G.
- Se la valvola ruota da una posizione di funzionamento a un'altra, il menu appare come illustrato nella fig. H.
- Se si verifica un errore nel sistema, il display appare come mostrato nella figura I. Esistono quattro tipi di errori di sistema: E1, E2, E3 ed E4.
- All'accensione dell'apparecchio, il menu viene visualizzato come illustrato nella fig. J.
- Se un'eventuale interruzione di corrente dura più di 3 giorni, viene visualizzato il menu illustrato nella Fig. K. Serve come promemoria per cambiare l'ora.
- Processo operativo: Erogazione dell'acqua → Controlavaggio → Salamoia & risciacquo lento → Risciacquo rapido → Ricarica della salamoia → Erogazione dell'acqua

Impostazione dei parametri

1. Denominazione dei tasti di impostazione

- : Conferma della modifica in corso sullo schermo per accedere al parametro modificabile successivo - dopo la conferma dell'ultimo ritorno al menu di livello superiore
- : Annullamento della modifica in corso e ritorno al menu di livello superiore
- : Scorrere verso l'alto nel menu o aumentare di 1 il numero visualizzato.
- : Scorrere verso il basso nel menu o diminuire di 1 il numero visualizzato

2. Elenco menu delle impostazioni utente

In posizione di lavoro, premere  per accedere al menu che serve a consultare o impostare i parametri utente. Il menu visualizzato si riferisce alla modalità operativa della valvola di regolazione. Ciò significa che a modalità operative diverse corrispondono menu di impostazione diversi. La descrizione delle righe di impostazione delle modalità operative non contrassegnate è visualizzabile in tutte le modalità operative.

Set Clock
Set Regen Time
Set Water Hardness

Set Clock
12:00

Set Regen Time
02:00

Set Water Hardness
350mg/L

Funzionamento e risoluzione dei problemi

Dopo aver configurato il sistema e aver letto attentamente le impostazioni dei parametri e le istruzioni, attivare la corrente. Il pannello di visualizzazione si accende e “12:12” lampeggia. Impostare l'ora corrente secondo il metodo di impostazione indicato nella tabella seguente. Una volta impostata l'ora corrente, si accede al menu delle impostazioni per l'“Impostazione dell'ora di rigenerazione” (l'impostazione predefinita è 2:00 e normalmente non deve essere modificata) e l'“Impostazione della durezza

dell'acqua non trattata" (per determinare la durezza dell'acqua non trattata, vedere la sezione "Durezza dell'acqua e test").

Set Clock
Set Regen Time
Set Water Hardness

Set Clock
12:00

Set Regen Time
02:00

Set Water Hardness
350mg/L

Una volta installato l'addolcitore, è necessario impostare i tre parametri sopra indicati.

Durezza dell'acqua e test

Durezza totale dell'acqua















La durezza totale dell'acqua risulta dal contenuto totale di ioni di calcio e magnesio nell'acqua, compresa la durezza carbonatica (cioè gli ioni di calcio e magnesio che, con il riscaldamento, possono essere scartati sotto forma di carbonato. Pertanto, è definita anche durezza temporanea) e la durezza non carbonatica (cioè la percentuale di ioni di calcio e magnesio che non possono più essere scartati dopo il riscaldamento. Pertanto, è definita anche durezza permanente).

Test della durezza dell'acqua non trattata

Immergere per 2 si nel liquido da testare il punto di reazione della carta per il test di durezza. Rimuovere e asciugare le gocce d'acqua in eccesso. Dopo 15 si, confrontare il colore con la tabella dei colori. Il colore è vicino al valore di concentrazione. Annotare il valore misurato per un uso successivo.

La durezza espressa dal contenuto di CaCO_3 può essere approssimativamente suddivisa in:

Grado di durezza	Denominazione
0-75	Acqua molto dolce
75-150	Acqua dolce
150-300	Acqua di media durezza
300-450	Acqua dura
450-700	Acqua molto dura
700-1000	Acqua con elevatissimo grado di durezza
> 1000	Acqua estremamente dura

Parametri regolabili	Modalità di impostazione del parametro	Display
Ora	<p>Se "12:12" lampeggia continuamente, è necessario reimpostare l'ora corrente.</p> <ol style="list-style-type: none"> 1. Premere  nella posizione di erogazione dell'acqua per accedere all'interfaccia utente illustrata nella figura A1. È selezionata l'impostazione standard "Imposta orologio". 2. Premere nuovamente  per richiamare il menu dell'impostazione dell'ora corrente, come mostrato nella figura A2. Il numero dell'ora "12" lampeggia. Premere il pulsante su o giù per impostare l'ora. 3. Premere nuovamente , il numero dei minuti "12" lampeggia. Premere il pulsante su o giù per impostare i minuti. 4. Premere nuovamente  per modificare definitivamente l'ora corrente. Premere  per tornare alla visualizzazione iniziale. 	<div style="border: 1px solid black; padding: 5px; text-align: center;"> <p>Set Clock Set Regen Time Set Water Hardness</p> <p>Fig. A1</p> </div> <div style="border: 1px solid black; padding: 5px; text-align: center; margin-top: 10px;"> <p>Set Clock 12:12</p> <p>Fig. A2</p> </div>
Tempo di rigenerazione	<ol style="list-style-type: none"> 1. Premere  nella posizione di erogazione dell'acqua per accedere all'interfaccia utente illustrata nella figura A3. 2. Premere il pulsante Giù, selezionare "Set Regen Time" ("Imposta tempo di rigenerazione"), scegliere e premere  per richiamare il menu come mostrato nella fig. A3. Il numero dell'ora "02" lampeggia. Premere il pulsante su o giù per impostare il numero delle ore. 3. Premere nuovamente , il numero dei minuti "00" lampeggia. Premere il pulsante su o giù per impostare il numero dei minuti. 4. Premere nuovamente  per modificare in modo permanente l'ora di inizio della rigenerazione; premere  per tornare indietro. 	<div style="border: 1px solid black; padding: 5px; text-align: center;"> <p>Set Regen Time 02:00</p> <p>Fig. A3</p> </div>
Durezza dell'acqua	<ol style="list-style-type: none"> 1. Premere  nella posizione di erogazione dell'acqua per accedere all'interfaccia utente illustrata nella figura A4. 2. Premere il tasto Giù, selezionare "Set Water Hardness" ("Impostazione della durezza dell'acqua"), quindi premere  per accedere al menu "Impostazione della durezza dell'acqua", come illustrato nella fig. A4. Il numero "350" lampeggia. Premere il pulsante su o giù per impostare la durezza dell'acqua non trattata. 3. Premere nuovamente  per modificare la durezza dell'acqua non trattata in modo permanente e premere  per tornare alla visualizzazione di uscita. 	<div style="border: 1px solid black; padding: 5px; text-align: center;"> <p>Set Water Hardness 350 mg/L</p> <p>Fig. A4</p> </div>

Dopo aver impostato i parametri, accendere l'interruttore di ingresso dell'acqua e osservare il funzionamento del sistema di addolcimento dell'acqua. Nella posizione di alimentazione dell'acqua, premere il tasto  affinché la macchina passi automaticamente alla modalità di manutenzione per il risciacquo della resina. Allo stesso tempo, verificare che non vi siano perdite d'acqua dai singoli componenti e che non vi siano perdite di resina. Durante il normale utilizzo, l'utente non deve effettuare ulteriori interventi

sull'addolcitore, ma solo aggiungere una certa quantità di sale al serbatoio della salamoia a intervalli regolari.

Tabella di risoluzione dei problemi

Se l'addolcitore non funziona, verificare se c'è un problema con l'erogazione dell'acqua o con l'alimentazione elettrica (vedere tabella). Se l'addolcitore perde, chiudere la valvola dell'acqua del rubinetto collegata all'ingresso dell'acqua dell'addolcitore.

Problema	Possibile causa	Soluzione suggerita
La valvola di controllo non funziona	1. Trasformatore non inserito	1. Collegare il trasformatore.
	2. Cavo di rete danneggiato	2. Riparare o sostituire la presa.
	3. Corrente disattivata	3. Ripristinare la corrente.
	4. Trasformatore difettoso	4. Sostituire il trasformatore.
	5. Valvola di controllo difettosa	5. Sostituire la valvola di controllo.
Tempo di rigenerazione non corretto	Mancanza di corrente, contatto difettoso della spina	Impostare il tempo secondo le istruzioni della valvola di controllo.
Perdite	Collegamento allentato	Stringere o riattaccare il collegamento.
Rumori	Aria nel sistema	Eeguire un lavaggio controcorrente del sistema per spurgare l'aria.
Bolle nell'acqua	Aria nel sistema	Aprire il rubinetto per far uscire l'aria.
Durezza dell'acqua addolcita troppo elevata	1. Scarsa qualità dell'acqua non trattata	1. Contattare un tecnico.
	2. Tempo di rigenerazione troppo lungo	2. Azzerare il tempo di rigenerazione.
	3. Perdita della valvola di miscelazione dell'acqua o apertura eccessiva della valvola di miscelazione dell'acqua	3. Chiudere o impostare nuovamente la valvola di miscelazione dell'acqua.
	4. Anello di tenuta del tubo centrale danneggiato	4. Sostituire l'anello di tenuta.
	5. La valvola di bypass perde	5. Sostituire la guarnizione della valvola di bypass.
L'addolcitore non assorbe la salamoia	1. Pressione dell'acqua troppo bassa	1. La pressione di ingresso deve essere di almeno 1,5 bar.
	2. Linea della salamoia intasata	2. Assicurarci che la linea della salamoia sia pulita.
	3. Rete dell'iniettore intasata	3. Pulire o sostituire la rete dell'iniettore.
	4. Pulire o sostituire la rete dell'iniettore.	4. Controllare le parti del tubo della salamoia ed eliminare la perdita.



	5. Tubo di scarico ostruito	5. Verificare se corpi estranei ostruiscono il tubo di scarico e il limitatore di flusso dello scarico.
Tracimazione del contenitore della salamoia	1. Errore del tempo di riempimento	1. Impostare il tempo di riempimento secondo le istruzioni.
	2. Errore nella valvola della salamoia	2. Contattare un tecnico.
Durezza dell'acqua addolcita troppo elevata dopo la rigenerazione	1. Esecuzione della rigenerazione automatica impossibile	1. Controllare l'alimentazione elettrica del controller
	2. Il contenitore della salamoia non ha abbastanza sale	2. Assicurarsi che il contenitore della salamoia sia sufficientemente pieno di sale.
	3. Iniettore intasato	3. Smontare e pulire l'iniettore.
La portata del controlavaggio è troppo alta o troppo bassa	1. Valvola di controllo errata	1. Sostituire la valvola di controllo con una corretta.
	2. Corpi estranei interferiscono sulla valvola di controllo	2. Pulire la valvola di controllo.

Importante! Le soluzioni sopra riportate sono solo di riferimento. Se la macchina non funziona, rivolgersi a tecnici professionisti per risolvere il problema.

Istruzioni per lo smaltimento

La direttiva europea sullo smaltimento di apparecchiature elettriche (RAEE, 2012/19/EU) è stata recepita dalla legge "ElektroG".

Tutti i dispositivi elettrici WilTec interessati dalla RAEE sono contrassegnati dal simbolo di una pattumiera barrata. Questo simbolo indica che il dispositivo non deve essere smaltito con i rifiuti domestici.

WilTec Wildanger Technik GmbH è iscritta al registro tedesco EAR con il numero di registrazione RAEE DE45283704.

Smaltimento di apparecchiature elettriche ed elettroniche usate (da applicare nei paesi dell'Unione Europea e in altri paesi europei con un sistema di raccolta separato per questo tipo di rifiuti).

Il simbolo sul dispositivo o sulla sua confezione indica che questo prodotto non deve essere trattato come un normale rifiuto domestico, ma deve essere consegnato in un punto di raccolta per il riciclaggio di apparecchiature elettriche ed elettroniche.

Aiutando a smaltire correttamente questo prodotto, si contribuisce a proteggere l'ambiente e la salute di chi ci circonda. Uno smaltimento scorretto rappresenta un pericolo per l'ambiente e per la salute.



Il riciclaggio dei materiali aiuta a ridurre il consumo di materie prime.

Per ulteriori informazioni sul riciclaggio di questo prodotto, contattare le autorità locali, il servizio di smaltimento dei rifiuti urbani o il negozio in cui è stato acquistato il prodotto.

Indirizzo:
WilTec Wildanger Technik GmbH
Königsbenden 12 / 28
52249 Eschweiler (Germania)

Avvertenza importante

La riproduzione e l'uso ai fini commerciali di una parte o di tutto il manuale sono consentiti solo previa autorizzazione scritta di WilTec Wildanger Technik GmbH.