

Mode d'emploi

Lave-linge de camping

64215, 64216

wiltec



Illustration similaire, peut varier selon le modèle

Veillez lire et respecter le mode d'emploi et les consignes de sécurité avant la mise en service.

Sous réserve de modifications techniques !

En raison du développement constant, les illustrations, les étapes de fonctionnement ainsi que les données techniques peuvent varier légèrement.



Les informations contenues dans ce document sont susceptibles d'être modifiées sans préavis. Aucune partie de ce document ne peut être copiée ou reproduite sous une autre forme sans autorisation écrite préalable. Tous les droits sont réservés.

La société WilTec Wildanger Technik GmbH décline toute responsabilité en cas d'erreurs dans ce manuel d'utilisation ou dans les schémas de raccordement.

Bien que WilTec Wildanger Technik GmbH ait tout mis en œuvre pour que ce manuel d'utilisation soit complet, précis et à jour, une marge d'erreur peut néanmoins subsister.

Si vous trouviez une erreur ou si vous désiriez nous communiquer des suggestions quant aux améliorations à apporter, n'hésitez pas à nous contacter. Vos messages seront les bienvenus !

Pour tout renseignement, écrivez-nous à l'adresse électronique suivante :

service@wiltec.info

Ou bien utilisez le formulaire de contact qui figure dans le lien suivant :

<https://www.wiltec.de/contacts/>

La version actuelle de ce manuel d'utilisation est disponible dans plusieurs langues dans notre boutique en ligne. Cliquez sur le lien ci-dessous :

<https://www.wiltec.de/docsearch>

Pour un envoi par voie postale de vos réclamations, notre service après-vente se tient à votre disposition à l'adresse suivante :

WilTec Wildanger Technik GmbH
Königsbenden 12
52249 Eschweiler – Allemagne

Pour le retour de votre marchandise en vue d'un échange, d'une réparation ou autre, veuillez utiliser également l'adresse suivante. Attention ! Ne renvoyez jamais la marchandise sans l'accord préalable de notre SAV. Autrement, l'envoi sera refusé à la réception.

Retourenabteilung
WilTec Wildanger Technik GmbH
Königsbenden 28
52249 Eschweiler – Allemagne

E-Mail : service@wiltec.info

Tél : +49 2403 55592-0

Fax : +49 2403 55592-15

Introduction

Merci d'avoir opté pour ce produit de qualité. Afin de réduire tout risque de blessure, nous vous prions de toujours prendre quelques mesures de sécurité de base lors de l'utilisation de cet article. Veuillez lire attentivement ce manuel et vous assurer de l'avoir bien compris.

Conservez ce mode d'emploi dans un lieu sûr.

Consignes de sécurité

- Cet appareil n'est pas destiné à être utilisé par des personnes ayant des capacités physiques, sensorielles ou mentales limitées ou un manque d'expérience et/ou de connaissances, à moins qu'une personne responsable de leur sécurité ne les surveille ou ne les ait instruites à propos de la bonne manière d'utiliser l'appareil.
- Les enfants doivent être surveillés pour que l'on puisse s'assurer qu'ils ne jouent pas avec l'appareil.
- Ne connectez jamais la fiche de mise à la terre sur une conduite de gaz, une conduite d'eau, un câble téléphonique ou un paratonnerre.
- N'utilisez pas l'appareil si le cordon d'alimentation ou la fiche de contact sont endommagés. **Risque de décharge électrique ! Risque d'incendie !**
- Utilisez exclusivement les tuyaux fournis. Aucun vieux tuyau ne doit être utilisé.



<p>N'exposez le lave-linge ni aux rayons solaires directs ni à la pluie.</p>	<p>Ne placez pas le lave-linge à un endroit humide.</p>	<p>Assurez-vous qu'aucune eau n'entre en contact avec les fiches ou les interrupteurs.</p>
<p>Laissez s'écouler toute l'eau du tuyau de drainage.</p>	<p>Ne déconnectez pas la fiche de contact en tirant sur le câble.</p>	<p>Tenez le lave-linge à distance de tout feu et de toute source de chaleur.</p>
<p>N'essuyez pas le lave-linge en utilisant des liquides inflammables (p. ex. de l'essence).</p>	<p>Ne versez aucune eau dans le lave-linge dont la température dépasse les 60 °C.</p>	

Principaux composants

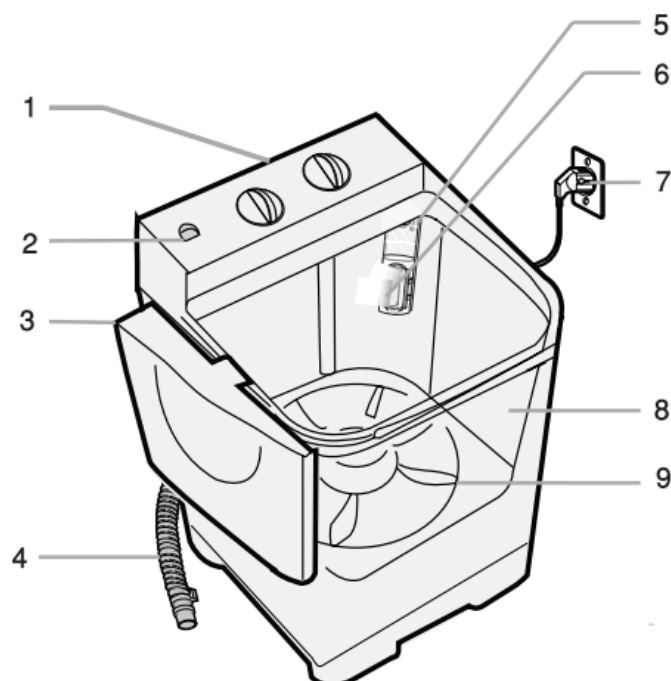

N°	Dénomination/explication	N°	Dénomination/explication
1	Panneau de commande	6	Filtre de peluches
2	Afflux d'eau	7	Cordon d'alimentation
3	Couvercle de la cuve de lavage (certains modèles ont un couvercle à récurer). Le couvercle de la cuve de lavage permet de nettoyer le linge le plus sale en le récurant avec de la lessive.	8	Cuve de lavage
4	Tube de drainage	9	Pulsateur
5	Logement du filtre de peluches		

Accessoires

- Tuyau d'aspiration
- Raccord du tuyau d'afflux d'eau
- Mode d'emploi
- Disque de compensation

Panneau de commande

Le panneau de commande et l'afflux d'eau varient en fonction du modèle. Veuillez vous référer au panneau de commande de votre appareil.

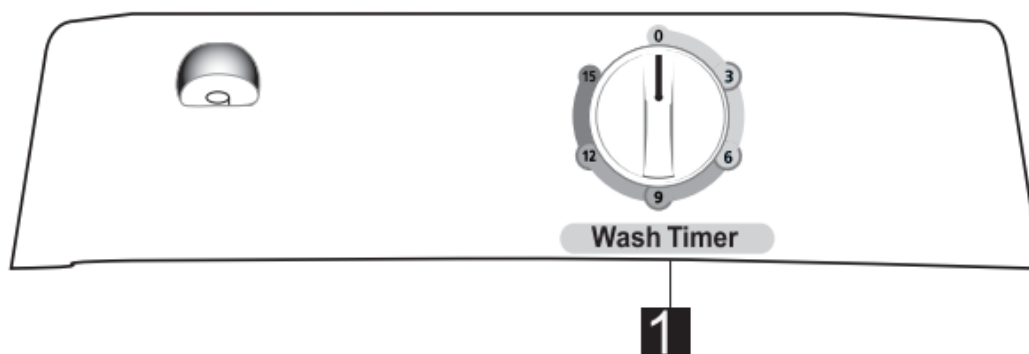

Nº	Dénomination/explication
1	Minuterie de lavage — pour régler le temps de lavage (1–15 min)

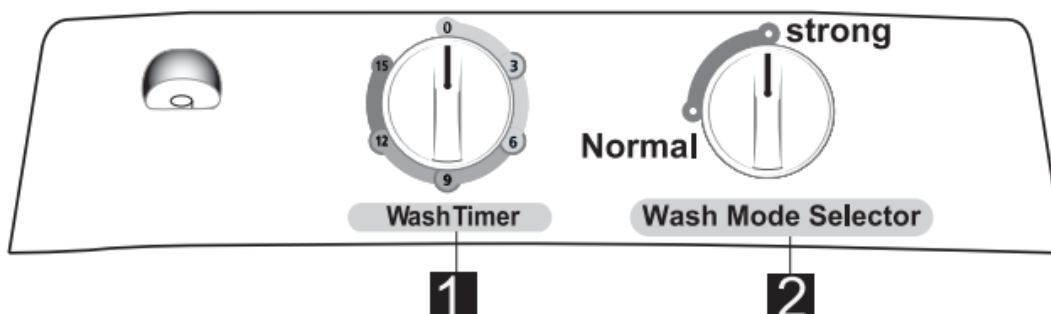

Nº	Dénomination/explication
1	Minuterie de lavage — pour régler le temps de lavage (1–15 min)
2	Commutateur — pour commuter entre les modes de fonctionnement « normal » et « fort »

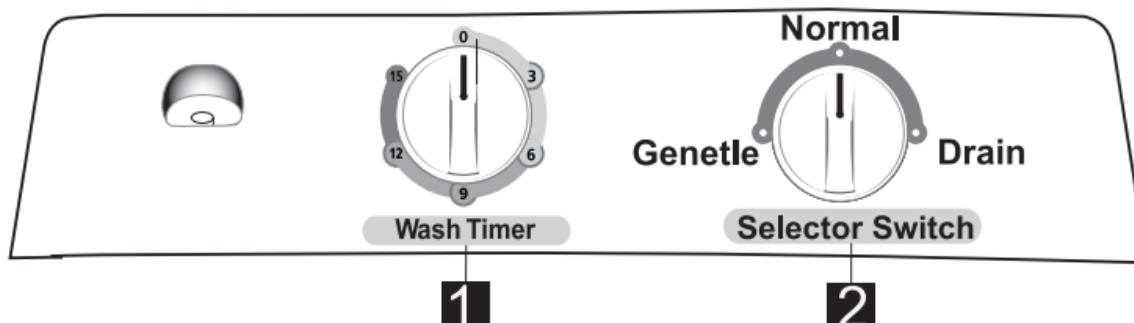

Nº	Dénomination/explication
1	Minuterie de lavage — pour régler le temps de lavage/trempage
2	Commutateur — pour commuter entre les modes de fonctionnement « normal », « fort » et « drainer »

La position des régulateurs et de l'entrée d'eau peut varier d'un produit à l'autre.

Utilisation de l'afflux d'eau double

La machine a deux afflux d'eau. Chaque tambour en a un séparé.

Attention !

- La pression d'entrée d'eau maximale est de 3 bar.
- La pression d'entrée d'eau minimale est de 0,2 bar.

Au cas où le lave-linge ne s'arrêterait pas dans un délai de 12 s après l'ouverture du couvercle, arrêtez vous-même le fonctionnement de l'appareil et contactez un expert.

Mise en place

- Placez la machine sur une surface horizontale et stable.
- Respectez une distance de plus de 5 cm entre le lave-linge et la paroi pour éviter la naissance de bruits pendant le lavage.

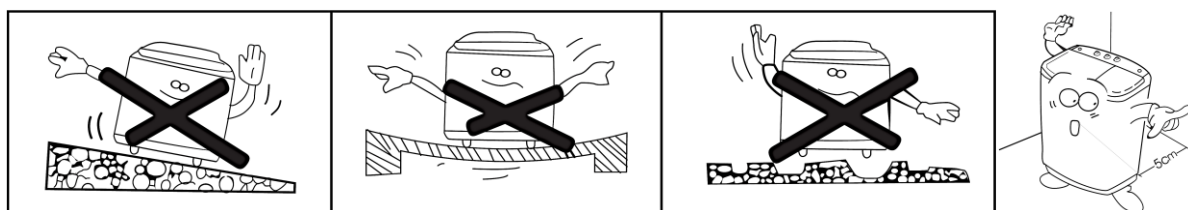

Connexion du tuyau de drainage (si aucune pompe de drainage n'est présente)

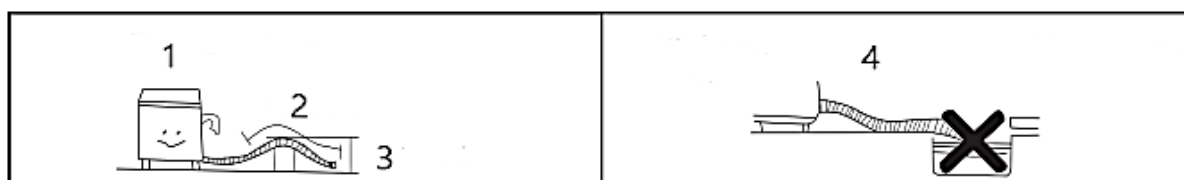

No	Dénomination/explication
1	Rallongement du tuyau de drainage
2	Moins de 2 m
3	Moins de 15 cm
4	Le bout du tuyau de drainage ne doit jamais être plongé dans l'eau.

Fonctionnement

Préparatifs avant le lavage

<p>Assurez-vous de retirer tous les objets tels que clés, épingles ou pièces de monnaie des vêtements.</p>	<p>Lavez séparément les vêtements gras ou teints.</p>
<p>Retournez les vêtements duveteux avant le lavage.</p>	<p>Lavez les vêtements délicats dans un filet en nylon.</p>

Lavage

1. Notez les points suivants avant le lavage :
 - Connectez le tuyau d'afflux d'eau et ouvrez le robinet.
 - Branchez l'appareil sur l'alimentation électrique.
2. Placez le sélecteur de lavage sur le mode de lavage souhaité.
3. Placez les vêtements à laver dans le tambour de lavage.
4. Remplissez de l'eau dans le tambour de lavage et ajoutez du détergent.
5. Réglez la minuterie de lavage sur 1–15 min.

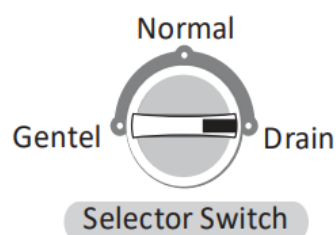
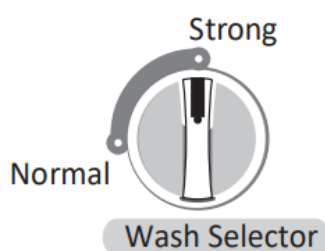
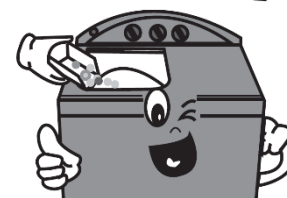
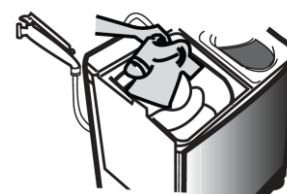

Lavage

Type de vêtements	Temps de lavage (min)	Réglage
Tissu très solide, lourd	10–15	Fort
Lin, coton, etc.	8–10	
Vêtements normaux (chaussettes, etc.)	7	Normal
Fibre synthétique un peu solide	2–5	
100 % de laine, laine mélangée, fibre synthétique fin avec étiquette demandant le lavage à la main.	2–5	



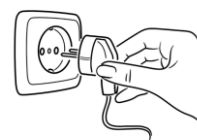

Entretien

- Après le lavage, déconnectez la fiche.
- Nettoyez la machine avec un chiffon propre, sec et doux.
- Après avoir retiré les vêtements, nettoyez les tambours pour éviter l'accumulation de dépôts.
- Retirez le filtre de peluches et nettoyez-le.

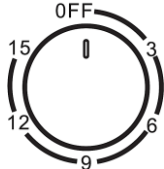

*= filtre de peluches

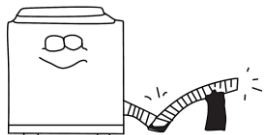
Tableau de dépannage

Problème	Contrôle		
Le lavage ne commence pas	Le commutateur est-il réglé sur « éteint » ? 	L'appareil est-il alimenté ? 	
Aucune eau ne s'écoule (si aucune pompe n'est installée)	Le tuyau de drainage est-il suspendu trop haut ? 	Le tuyau de drainage est-il tordu ou trop incliné ? 	Le tuyau de drainage est-il gelé ? 
Le lavage est trop faible	<ul style="list-style-type: none"> • Y a-t-il trop de vêtements dans le tambour ? • La courroie trapézoïdale est-elle trop lâche ? • La tension est-elle trop basse ? 		

Réglementations relatives à la gestion des déchets

Les directives européennes concernant l'élimination des déchets d'équipements électriques et électroniques (DEEE, 2012/19/UE) ont été mises en œuvre par la loi se relatant aux appareils électroniques.

Tous les appareils de la marque WilTec concernés par la DEEE sont munis du symbole d'une poubelle barrée. Ce symbole signifie que l'appareil ne doit pas être jeté avec les ordures ménagères.

La société WilTec Wildanger Technik GmbH est inscrite au registre allemand EAR sous le numéro d'enregistrement de la directive européenne DEEE comme suit : DE45283704.

Mise au rebut des appareils électriques et électroniques usagés (applicable dans les pays de l'Union européenne et dans les autres pays européens ayant un système de collecte séparée pour ces appareils).

Le symbole figurant sur le produit ou son emballage indique que ce produit ne doit pas être traité comme un déchet ménager normal, mais doit être remis à un point de collecte pour le recyclage des équipements électriques et électroniques.

En contribuant à l'élimination appropriée de ce produit, vous protégez votre environnement et la santé humaine. Une gestion de déchets incorrecte aura des conséquences négatives sur l'environnement et la santé.



Le recyclage des matériaux contribue à réduire la consommation de matières premières et à conserver les ressources naturelles.

Pour plus d'informations sur le recyclage de ce produit, contactez l'autorité locale, le service municipal d'élimination des déchets ou le magasin où vous avez acheté le produit.

Adresse :
WilTec Wildanger Technik GmbH
Königsbenden 12 / 28
D-52249 Eschweiler

Avis important :

Toute reproduction et toute utilisation à des fins commerciales, même partielle de ce mode d'emploi, ne sont autorisées qu'avec l'accord préalable de la société WilTec Wildanger Technik GmbH.