

Manuale di istruzioni

Lavatrice da campeggio

64215, 64216

wiltec



Immagine a scopo rappresentativo, può variare a seconda del modello

Prima di mettere in funzione il dispositivo, leggere e seguire le istruzioni per l'uso e le indicazioni di sicurezza.

Con riserva di modifiche tecniche!

Come conseguenza del costante sviluppo del prodotto, illustrazioni, passaggi funzionali e dati tecnici possono essere soggetti a leggere variazioni.



Le informazioni contenute in questo documento sono soggette a modifiche senza preavviso. Nessuna parte di questo documento può essere copiata o riprodotta in qualunque forma senza previo consenso scritto di WilTec Wildanger Technik GmbH. Tutti i diritti riservati.

WilTec Wildanger Technik GmbH non si assume alcuna responsabilità per eventuali errori presenti in questo manuale di istruzioni o negli schemi di collegamento.

Sebbene WilTec Wildanger Technik GmbH abbia perseguito ogni sforzo per rendere questo manuale utente completo, corretto e aggiornato, non si esclude la presenza di errori.

Se ha proposte di miglioramento o errori da segnalare, non esiti a contattarci.

Scrivici un'e-mail all'indirizzo:

service@wiltec.info

o utilizzi il nostro modulo di contatto:

<https://www.wiltec.de/contacts/>

La versione aggiornata di queste istruzioni è disponibile in più lingue nel nostro shop online, al link:

<https://www.wiltec.de/docsearch>

Il nostro indirizzo postale è:

WilTec Wildanger Technik GmbH
Königsbenden 12
52249 Eschweiler (Germania)

Se desidera spedire indietro un articolo per la sua sostituzione, riparazione o altro, utilizzare il seguente indirizzo. Attenzione! Per poter garantire una gestione efficiente del reclamo o del reso, contatti il nostro servizio di assistenza prima di effettuare la spedizione.

Reparto resi
WilTec Wildanger Technik GmbH
Königsbenden 28
52249 Eschweiler (Germania)

E-mail: **service@wiltec.info**

Tel: +49 2403 55592-0

Fax: +49 2403 55592-15

Introduzione

Grazie per aver scelto di acquistare questo prodotto di qualità. Per ridurre al minimo il rischio di lesioni, prendere sempre alcune precauzioni di sicurezza basilari durante l'utilizzo del prodotto. Vi preghiamo pertanto di leggere attentamente il presente manuale di istruzioni e di assicurarvi di averne compreso il contenuto.

Conservare con cura il presente manuale.

Indicazioni di sicurezza

- Questo dispositivo non è destinato all'uso da parte di persone (inclusi bambini) con ridotte capacità fisiche, sensoriali o mentali, o con mancanza di esperienza e/o conoscenza, a meno che non siano sotto supervisione o non abbiano ricevuto istruzioni operative da una persona responsabile della loro sicurezza.
- Sorvegliare i bambini per assicurarsi che non giochino con il dispositivo.
- Non collegare mai la spina di terra a un tubo del gas, a un tubo dell'acqua, a un cavo telefonico o a un parafulmine.
- Non utilizzare il dispositivo se il cavo di alimentazione o la spina sono danneggiati. **Pericolo di scosse elettriche! Pericolo d'incendio!**
- Utilizzare esclusivamente i tubi flessibili forniti con l'apparecchio. Non riutilizzare tubi vecchi.



<p>Non esporre la lavatrice a luce solare diretta o a pioggia.</p>	<p>Non collocare la lavatrice in un luogo umido.</p>	<p>Assicurarsi che l'acqua non entri in contatto con spine e interruttori di rete.</p>
<p>Scaricare completamente l'acqua dal tubo di scarico.</p>	<p>Non scollegare la spina dalla rete elettrica tirando il cavo di alimentazione.</p>	<p>Tenere la lavatrice lontana da fiamme e fonti di calore.</p>
<p>Non pulire la lavatrice con sostanze infiammabili (ad es. benzina).</p>	<p>Non versare nella lavatrice acqua calda con una temperatura superiore a 60 °C.</p>	

Descrizione dei componenti

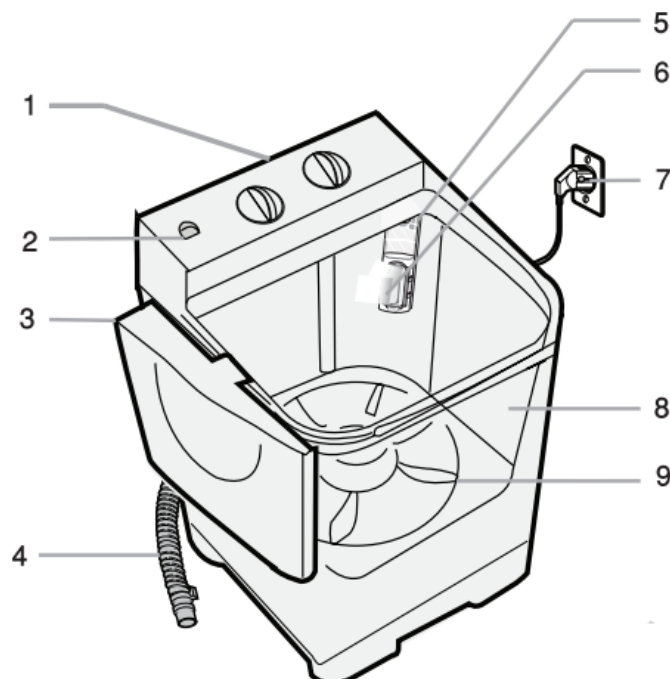

Nº	Denominazione	Nº	Denominazione
1	Pannello di comando	6	Filtro lanugine
2	Ingresso dell'acqua	7	Cavo di rete
3	Coperchio della vasca di lavaggio (alcuni modelli hanno un coperchio per strofinare i panni). Il coperchio della vasca di lavaggio consente di pulire la biancheria più sporca strofinandola con detersivo.	8	Vasca di lavaggio
4	Tubo di scarico	9	Pulsatore
5	Portafiltro per lanugine		

Accessori

- Tubo di aspirazione
- Collegamento del tubo di ingresso dell'acqua
- Manuale di istruzioni
- Disco di compensazione

Pannello di comando

Il pannello di controllo e l'ingresso dell'acqua variano in base al modello di macchina. Fare riferimento esclusivamente al pannello di controllo adatto alla propria macchina.

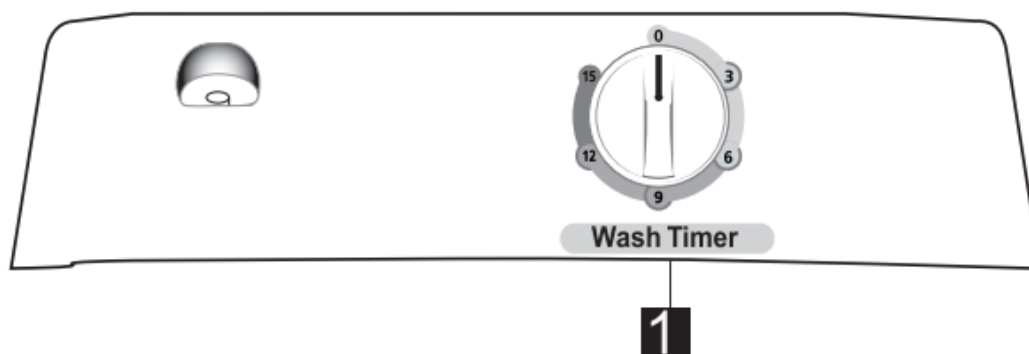

Nº	Denominazione
1	Timer della lavatrice - per impostare il tempo di lavaggio (1–15 min)

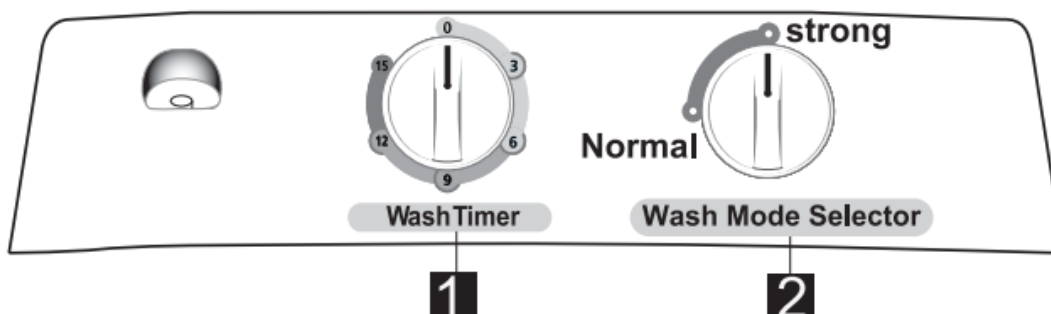

Nº	Denominazione
1	Timer della lavatrice - per impostare il tempo di lavaggio (1–15 min)
2	Selettore del lavaggio - per scegliere tra le modalità di funzionamento "Normale" e "Forte"

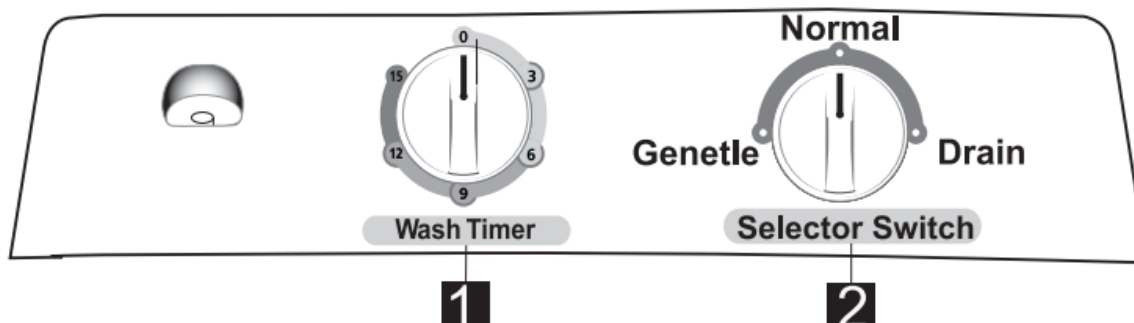

Nº	Denominazione
1	Timer della lavatrice - per impostare il tempo di lavaggio/ammollo
2	Selettore - per scegliere tra le modalità di funzionamento "Normale", "Forte" e "Scarico"

La posizione dei regolatori e dell'ingresso dell'acqua può variare per i singoli prodotti.

Utilizzo del doppio ingresso dell'acqua integrato

La macchina è dotata di due ingressi per l'acqua. Ogni cestello ha un ingresso dell'acqua separato.

Attenzione!

- La pressione massima di ingresso dell'acqua è di 3 bar.
- La pressione minima di ingresso dell'acqua è di 0,2 bar.

Se la lavatrice non si ferma entro 12 s dall'apertura del coperchio, interrompere il funzionamento e contattare un tecnico specializzato.

Installazione

- Posizionare la lavatrice su una superficie piana e stabile.
- Tenere la lavatrice a più di 5 cm dalla parete per evitare rumori durante il lavaggio.

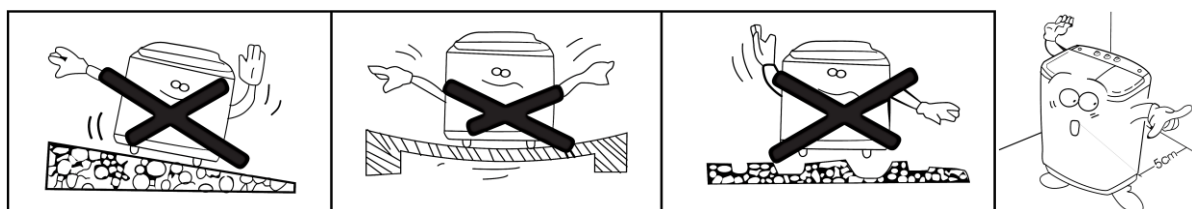

Collegamento del tubo di scarico (se non è presente una pompa di scarico)

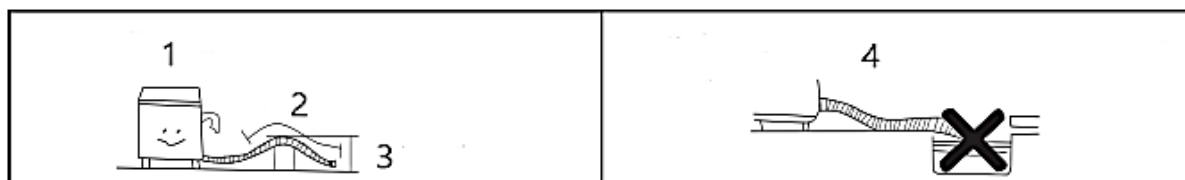

No	Denominazione
1	Prolunga del tubo di scarico
2	Meno di 2 m
3	Meno di 15 cm
4	Non immergere mai l'estremità del tubo di scarico in acqua.

Funzionamento

Operazioni preliminari prima del lavaggio

<p>Rimuovere dalla biancheria oggetti come chiavi, spille e monete.</p>	<p>Lavare separatamente la biancheria unta o colorata.</p>
<p>Prima del lavaggio, girare al rovescio i capi soffici.</p>	<p>Lavare i capi delicati in un sacchetto a rete di nylon.</p>

Lavaggio

- Prima del lavaggio, osservare quanto segue:
 - collegare il tubo di ingresso dell'acqua e aprire il rubinetto dell'acqua;
 - collegare il cavo di rete alla presa di corrente.
- Per il ciclo di lavaggio, posizionare il selettore sulla modalità desiderata.
- Mettere la biancheria da lavare nel cestello di lavaggio.
- Riempire la vasca di lavaggio con acqua e aggiungere il detersivo.
- Impostare il timer di lavaggio su 1-8 minuti.

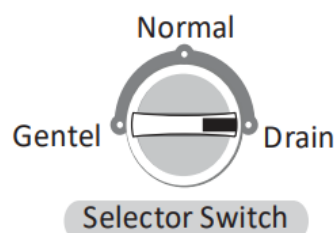
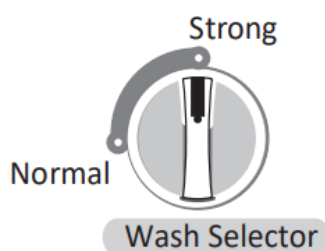
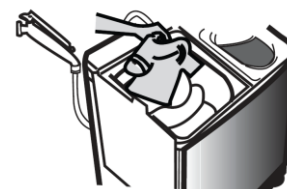

Lavaggio

Tipo di indumenti	Durata di lavaggio (min)	Impostazioni di lavaggio
Tessuti estremamente resistenti e pesanti	10-15	Strong (forte)
Lino, cotone, ecc.	8-10	
Capi normali (calze, ecc.)	7	Normal (normale)
Fibre sintetiche più resistenti	2-5	
100 % lana, misto lana, fibra sintetica fine con etichetta che indica il lavaggio a mano	2-5	



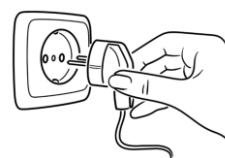

Manutenzione

- Dopo il lavaggio, scollegare la spina di corrente dalla rete.
- Pulire la macchina con un panno morbido asciutto.
- Pulire i tamburi dopo aver tolto la biancheria, altrimenti si formano incrostazioni.
- Rimuovere il filtro per lanugine e pulirlo.

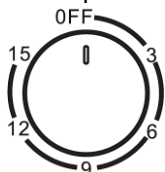

*= Filtro lanugine

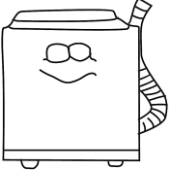
Risoluzione dei problemi

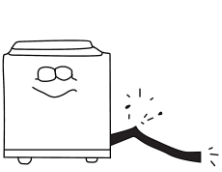
Problema	Cosa controllare		
Il lavaggio non si avvia	La manopola è impostata su "Off"? 	C'è corrente? 	
L'acqua non defluisce (se non è presente la pompa)	Il tubo di scarico è troppo in alto? 	Il tubo di scarico è attorcigliato o la pendenza è troppo elevata? 	Il tubo di scarico è ghiacciato? 
Il ciclo di lavaggio è troppo debole	<ul style="list-style-type: none"> • Ci sono troppi capi nel cestello? • La cinghia trapezoidale è troppo lenta? • La tensione è troppo bassa? 		

Istruzioni per lo smaltimento

La direttiva europea sullo smaltimento di apparecchiature elettriche (RAEE, 2012/19/EU) è stata recepita dalla legge "ElektroG".

Tutti i dispositivi elettrici WilTec interessati dalla RAEE sono contrassegnati dal simbolo di una pattumiera barrata. Questo simbolo indica che il dispositivo non deve essere smaltito con i rifiuti domestici.

WilTec Wildanger Technik GmbH è iscritta al registro tedesco EAR con il numero di registrazione RAEE DE45283704.

Smaltimento di apparecchiature elettriche ed elettroniche usate (da applicare nei paesi dell'Unione Europea e in altri paesi europei con un sistema di raccolta separato per questo tipo di rifiuti).

Il simbolo sul dispositivo o sulla sua confezione indica che questo prodotto non deve essere trattato come un normale rifiuto domestico, ma deve essere consegnato in un punto di raccolta per il riciclaggio di apparecchiature elettriche ed elettroniche.

Aiutando a smaltire correttamente questo prodotto, si contribuisce a proteggere l'ambiente e la salute di chi ci circonda. Uno smaltimento scorretto rappresenta un pericolo per l'ambiente e per la salute.



Il riciclaggio dei materiali aiuta a ridurre il consumo di materie prime.

Per ulteriori informazioni sul riciclaggio di questo prodotto, contattare le autorità locali, il servizio di smaltimento dei rifiuti urbani o il negozio in cui è stato acquistato il prodotto.

Indirizzo:
WilTec Wildanger Technik GmbH
Königsbenden 12 / 28
52249 Eschweiler (Germania)

Avvertenza importante

La riproduzione e l'uso ai fini commerciali di una parte o di tutto il manuale sono consentiti solo previa autorizzazione scritta di WilTec Wildanger Technik GmbH.