

Bedienungsanleitung

Klappbarer Transportwagen

64252



Abbildung ähnlich, kann je nach Modell abweichen

Bitte lesen und beachten Sie vor der Inbetriebnahme die Bedienungsanleitung und Sicherheitshinweise!

Technische Änderungen vorbehalten!
Durch stetige Weiterentwicklungen können Abbildungen, Funktionsschritte und technische Daten geringfügig abweichen.



Die in diesem Dokument enthaltenen Informationen können sich jederzeit ohne vorherige Ankündigung ändern. Kein Teil dieses Dokuments darf ohne die vorherige schriftliche Einwilligung kopiert oder in sonstiger Form vervielfältigt werden. Alle Rechte bleiben vorbehalten.

Die WilTec Wildanger Technik GmbH übernimmt keine Haftung für eventuelle Fehler in diesem Benutzerhandbuch oder den Anschlussdiagrammen.

Obwohl die WilTec Wildanger Technik GmbH die größtmöglichen Anstrengungen unternommen hat, um sicherzustellen, dass dieses Benutzerhandbuch vollständig, fehlerfrei und aktuell ist, können Fehler nicht ausgeschlossen werden.

Sollten Sie einen Fehler gefunden haben oder uns einen Vorschlag zur Verbesserung mitteilen wollen, dann freuen wir uns darauf von Ihnen zu hören.

Schreiben Sie uns eine E-Mail an:

service@wiltec.info

oder verwenden Sie unser Kontaktformular:

<https://www.wiltec.de/contacts/>

Die aktuelle Version dieser Anleitung in mehreren Sprachen finden Sie in unserem Onlineshop unter:

<https://www.wiltec.de/docsearch>

Unsere Postadresse lautet:

WilTec Wildanger Technik GmbH
Königsbenden 12
52249 Eschweiler

Für die Rücksendung Ihrer Ware zum Umtausch, zur Reparatur oder für andere Zwecke verwenden Sie bitte die folgende Adresse. Achtung! Um einen reibungslosen Ablauf Ihrer Reklamation oder Ihrer Rückgabe zu gewährleisten, kontaktieren Sie vor der Rücksendung unbedingt unser Serviceteam.

Retourenabteilung
WilTec Wildanger Technik GmbH
Königsbenden 28
52249 Eschweiler

E-Mail: **service@wiltec.info**

Tel: +49 2403 55592-0

Fax: +49 2403 55592-15



Einleitung

Vielen Dank, dass Sie sich zum Kauf dieses Qualitätsproduktes entschieden haben. Um das Verletzungsrisiko zu minimieren, bitten wir Sie, stets einige grundlegende Sicherheitsvorkehrungen zu treffen, wenn Sie dieses Produkt verwenden. Bitte lesen Sie diese Bedienungsanleitung sorgfältig durch und vergewissern Sie sich, dass Sie sie verstanden haben.

Bewahren Sie diese Bedienungsanleitung gut auf.

Sicherheitshinweise

- Der richtige Gebrauch des Transportwagens setzt die genaue Einhaltung der in dieser Anleitung niedergelegten Sicherheitshinweise und Informationen voraus. Eine Abweichung von ihnen wird als unsachgemäßer Gebrauch angesehen und kann zu Beschädigungen und Verletzungen führen. Jeder unsachgemäße Gebrauch hat ebenfalls zur Folge, dass die Gewährleistung erlischt. Der Besitzer und der Benutzer sind gleichermaßen verantwortlich für Schäden oder Verletzungen, die aus unsachgemäßem Gebrauch erwachsen.
- Bringen Sie vor dem Gebrauch die vier Lenkrollen nach Anleitung an. Die selbstsichernden Muttern verhindern, dass sich die Schraubverbindungen lösen, wenn es über Stock und Stein geht. Jedoch wird ausdrücklich dazu geraten, die Muttern regelmäßig zu überprüfen, damit Sie sich davon überzeugen können, dass sie wirklich fest sind. Ziehen Sie sie bei Bedarf an.
- Vor allem nach der ersten Anbringung der Räder müssen die Muttern sehr sorgfältig überprüft werden, damit sichergestellt ist, dass sie auch wirklich fest angezogen sind.
- Sollten einmal Schraubverbindungen gelöst werden müssen, bringen Sie zum Wiederanziehen stets neue Sicherungsmuttern an.
- Die ineinander zu schiebenden Schienen sind bei Lieferung mit einem dünnen Ölfilm versehen. Reinigen Sie sie nicht mit Lösungsmitteln. Ein neuer Ölfilm sollte in Abhängigkeit von der Nutzungshäufigkeit des Wagens von Zeit zu Zeit aufgebracht werden. Dazu wird ein wenig Maschinenöl auf ein fusselfreies Tuch gegeben, mit dem dann die Schienen abgerieben werden.
- Dieser Transportwagen dient ausschließlich zum Transport von Gütern. Personen dürfen nicht damit bewegt werden.

Lieferumfang

- Vormontierte Transporteinheit (mit eingeklapptem Griffteil)
- Zwei schwenkbare Lenkrollen mit Feststellmöglichkeit, \varnothing 100 mm, Bauhöhe 120 mm, mit Befestigungen
- Zwei feste Lenkrollen, \varnothing 100 mm, Bauhöhe 120 mm, mit Befestigungen
- Aufbauanleitung
- Bedienungsanleitung

Technische Angaben

Max. zulässige Zuladung (kg)		150
Abmessungen (zusammengelegt) (mm)		550 × 420 × 230
Höhe des Griffs (ausgezogen) (mm)		950
Nutz-Abmessungen der Ladefläche (mm)	eingeschoben	410 × 420
	ausgezogen	625 × 420
Abmessungen der Lenkrollen (mm)		100 (\varnothing) × 120 (Bauhöhe)

Hinweise vor dem Zusammenbau

Ladefläche

- Die Ladefläche besteht aus zwei ineinandergeschobenen Rahmen, die wiederum aus fünf Langprofilen zusammengesetzt sind. Der besondere Querschnitt dieser Profile lässt das hohe Ladegewicht zu, selbst wenn der Wagen auseinandergezogen ist.
- Die nutzbare Größe der Ladefläche des zusammengeschobenen Wagens beträgt 410 × 420 mm. Wenn sie ausgezogen ist, ist sie mit 625 × 420 mm um die Hälfte größer. Die Sicherheitsvorrichtung verhindert, dass der Wagen nicht zufällig auseinandergeschoben werden kann, wenn er zusammengeschoben ist.

Griffbauteil

- Der Griffbauteil besteht aus zwei Vierkantröhren und einem ausziehbaren Griff, der in die Röhren geschoben werden kann. Der Griff ist mit einem fremdstofffreien Schaum bedeckt.
- Ein Rahmen aus Winkelprofilen setzt den Griff fest oder gibt ihn frei, sowohl im hochgeklappten Zustand als auch im ausgezogenen Zustand. Um den Griff freizugeben oder waagrecht zu stellen, wird dieser Profilrahmen nach unten gedrückt.
- Zwei Federn drücken den Rahmen in die Ruhestellung zurück. Im hochgeklappten und ausgezogenen Zustand rastet der Griffbauteil/der Griff hörbar ein.

Anbringen der Räder

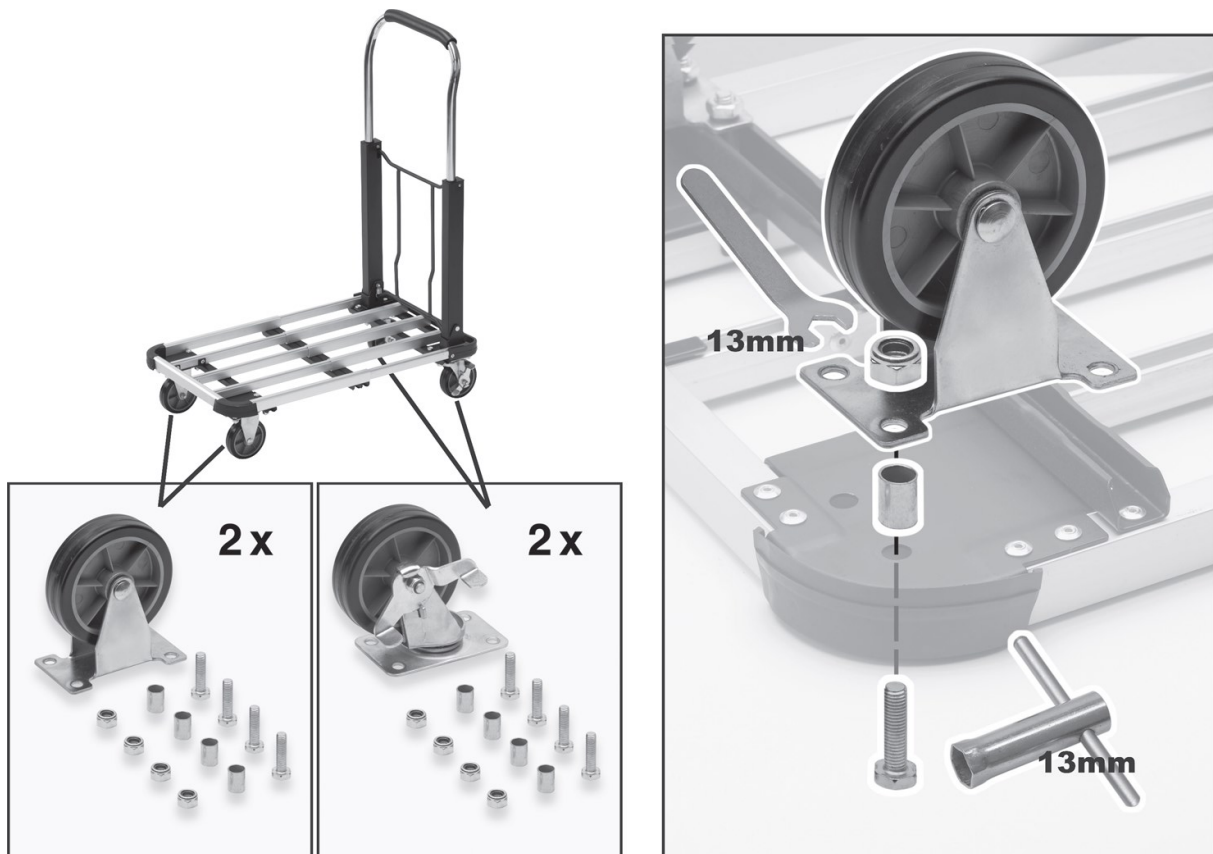

Wichtiger Hinweis:

Nachdruck, auch auszugsweise, und jegliche kommerzielle Nutzung, auch von Teilen der Anleitung, nur mit schriftlicher Genehmigung, der WilTec Wildanger Technik GmbH.