

Manual de instrucciones

Carro de transporte plegable

64252



Imagen similar, puede diferir según el modelo

Por favor, lea y respete las instrucciones de uso e indicaciones de seguridad antes de la puesta en marcha.

¡Reservado el derecho a modificaciones técnicas!

Debido a continuos desarrollos, ilustraciones, pasos operativos y datos técnicos pueden diferir ligeramente.



Las informaciones contenidas en este documento pueden ser en cualquier momento y sin previo aviso modificadas. Ninguna parte de este documento puede ser, sin autorización previa y por escrito, copiada o de otro modo reproducida. Quedan reservados todos los derechos.

La empresa WilTec Wildanger Technik GmbH no asume ninguna responsabilidad sobre posibles errores contenidos en este manual de usuario o en los diagramas de conexión.

A pesar de que la empresa WilTec Wildanger Technik GmbH ha realizado el mayor esfuerzo posible para asegurarse de que este manual de usuario sea completo, preciso y actual, no se descarta que pudieran existir errores.

Si usted hubiera encontrado un error o quisiera compartir con nosotros una sugerencia de mejora, estaremos encantados de escucharle.

Envíenos un correo electrónico a:

service@wiltec.info

o utilice nuestro formulario de contacto:

<https://www.wiltec.de/contacts/>

La versión actual de este manual de instrucciones en varios idiomas la puede encontrar en nuestra tienda online bajo el enlace:

<https://www.wiltec.de/docsearch>

Nuestra dirección postal es:

WilTec Wildanger Technik GmbH
Königsbenden 12
52249 Eschweiler

Para el reenvío de su mercancía debido a un cambio, una reparación u otros fines, por favor, utilice la siguiente dirección. ¡Atención! Para garantizar un proceso de reclamación o devolución fluido, póngase sin falta en contacto con nuestro equipo de atención al cliente antes del reenvío de la mercancía.

Departamento de devoluciones
WilTec Wildanger Technik GmbH
Königsbenden 28
52249 Eschweiler

E-Mail: **service@wiltec.info**

Tel: +49 2403 55592-0

Fax: +49 2403 55592-15



Introducción

Muchas gracias por haberse decidido a comprar este producto de calidad. Para minimizar el riesgo de lesiones, le rogamos que tome algunas medidas básicas de seguridad siempre que utilice este aparato. Lea atentamente estas instrucciones de uso y asegúrese de haberlas comprendido. Guarde bien este manual de instrucciones.

Indicaciones de seguridad

- El uso correcto del carro de transporte requiere el estricto cumplimiento de las instrucciones de seguridad y la información contenida en este manual. La desviación de ellos se considera un uso inadecuado y puede provocar daños y lesiones. Cualquier uso indebido también invalidará la garantía. El propietario y el usuario son igualmente responsables de cualquier daño o lesión resultante de un uso inadecuado.
- Antes de utilizar el carro, coloque las cuatro ruedas giratorias de acuerdo con las instrucciones. Las tuercas autoblocantes evitan que las conexiones roscadas se aflojen al circular por terrenos accidentados. Sin embargo, se recomienda encarecidamente revisar las tuercas con regularidad para asegurarse de que están realmente apretadas. En caso necesario, apriételos.
- Especialmente después de montar las ruedas por primera vez, las tuercas deben revisarse con mucho cuidado para asegurarse de que estén realmente apretadas.
- Si es necesario aflojar las conexiones roscadas, coloque siempre tuercas nuevas para volver a apretar.
- Los carriles deslizantes están provistos de una fina película de aceite al momento de la entrega. Nunca los limpie con disolventes. Se debe aplicar una nueva película de aceite de vez en cuando, dependiendo de la frecuencia de uso del carro. Para hacer esto, aplique un poco de aceite de máquina en un paño que no suelte pelusa y frote los carriles con él.
- Este carro de transporte se utiliza exclusivamente para transportar mercancías. No se debe desplazar personas con él.

Contenido de la entrega

- Unidad de transporte premontada (con asa plegada)
- Dos ruedas giratorias con opción de bloqueo, \varnothing 100 mm, altura total 120 mm, con elementos de fijación
- Dos ruedas fijas, \varnothing 100 mm, altura total 120 mm, con elementos de fijación
- Manual de montaje
- Manual de instrucciones

Datos técnicos

Carga útil máxima admisible (kg)	150	
Dimensiones (plegado) (mm)	550 × 420 × 230	
Altura del asa (extendida) (mm)	950	
Dimensiones útiles de la plataforma de carga (mm)	retraído	410 × 420
	extendido	625 × 420
Dimensiones de las ruedas giratorias (mm)	100 (\varnothing) × 120 (Altura total)	

Observaciones antes del montaje

Zona de carga

- La zona de carga consta de dos bastidores entrelazados, que a su vez están formados por cinco perfiles largos. La sección transversal especial de estos perfiles permite un elevado peso de carga, incluso cuando el carro está desmontado.
- El tamaño útil de la superficie de carga del carro plegado es de 410 × 420 mm. Cuando está extendido su tamaño es la mitad, 625 × 420 mm. El dispositivo de seguridad evita que el carro se separe accidentalmente al plegarlo.

Componentes del asa

- El asa se compone de dos tubos cuadrados y un asa extensible que puede introducirse en los tubos. El asa está recubierta de una espuma libre de sustancias extrañas.
- Un marco formado por perfiles angulares fija o libera el asa, tanto cuando está plegada como cuando está extendida. Para liberar o nivelar el asa, este marco de perfil se empuja hacia abajo.
- Dos muelles empujan el bastidor a la posición de reposo. Cuando está plegado y extendido, el componente/mango del mango encaja de forma audible en su lugar.

Fijación de las ruedas

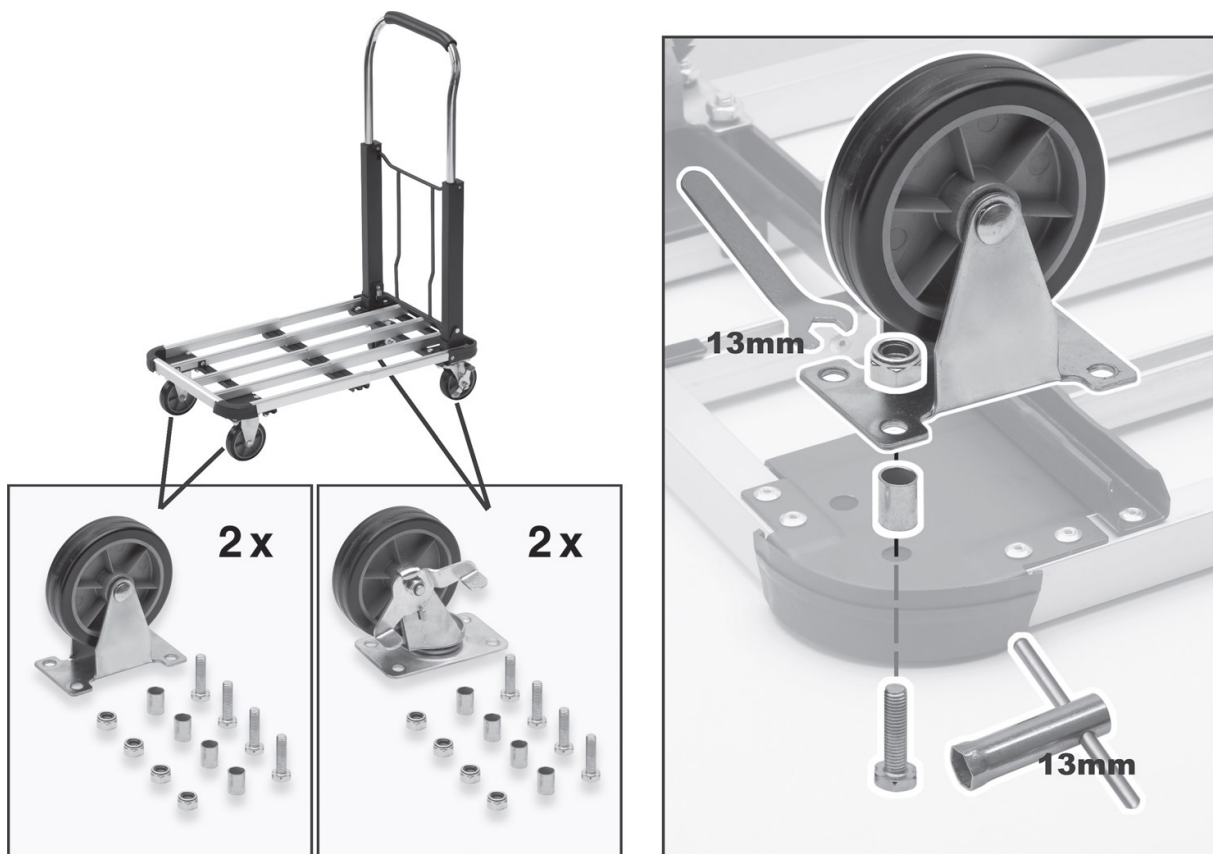

Aviso importante:

Reimpresión, incluyendo extractos y cualquier uso comercial, incluyendo partes del manual, sólo con el permiso escrito de WilTec Wildanger Technik GmbH.