

# Mode d'emploi

## Chariot de transport pliable

64252



Illustration similaire, peut varier selon le modèle

Veillez lire et respecter le mode d'emploi et les consignes de sécurité avant la mise en service.

Sous réserve de modifications techniques !

En raison du développement constant, les illustrations, les étapes de fonctionnement ainsi que les données techniques peuvent varier légèrement.



Les informations contenues dans ce document sont susceptibles d'être modifiées sans préavis. Aucune partie de ce document ne peut être copiée ou reproduite sous une autre forme sans autorisation écrite préalable. Tous les droits sont réservés.

La société WilTec Wildanger Technik GmbH décline toute responsabilité en cas d'erreurs dans ce manuel d'utilisation ou dans les schémas de raccordement.

Bien que WilTec Wildanger Technik GmbH ait tout mis en œuvre pour que ce manuel d'utilisation soit complet, précis et à jour, une marge d'erreur peut néanmoins subsister.

Si vous trouviez une erreur ou si vous désiriez nous communiquer des suggestions quant aux améliorations à apporter, n'hésitez pas à nous contacter. Vos messages seront les bienvenus !

Pour tout renseignement, écrivez-nous à l'adresse électronique suivante :

[service@wiltec.info](mailto:service@wiltec.info)

Ou bien utilisez le formulaire de contact qui figure dans le lien suivant :

<https://www.wiltec.de/contacts/>

La version actuelle de ce manuel d'utilisation est disponible dans plusieurs langues dans notre boutique en ligne. Cliquez sur le lien ci-dessous :

<https://www.wiltec.de/docsearch>

Pour un envoi par voie postale de vos réclamations, notre service après-vente se tient à votre disposition à l'adresse suivante :

WilTec Wildanger Technik GmbH  
Königsbenden 12  
52249 Eschweiler – Allemagne

Pour le retour de votre marchandise en vue d'un échange, d'une réparation ou autre, veuillez utiliser également l'adresse suivante. Attention ! Ne renvoyez jamais la marchandise sans l'accord préalable de notre SAV. Autrement, l'envoi sera refusé à la réception.

Retourenabteilung  
WilTec Wildanger Technik GmbH  
Königsbenden 28  
52249 Eschweiler – Allemagne

E-Mail : [service@wiltec.info](mailto:service@wiltec.info)  
Tél : +49 2403 55592-0  
Fax : +49 2403 55592-15

---

## Introduction

Merci d'avoir opté pour ce produit de qualité. Afin de réduire tout risque de blessure, nous vous prions de toujours prendre quelques mesures de sécurité de base lors de l'utilisation de cet article. Veuillez lire attentivement ce manuel et vous assurer de l'avoir bien compris.

Conservez ce mode d'emploi dans un lieu sûr.



## Consignes de sécurité

- L'utilisation correcte du chariot de transport requiert le respect de toutes les consignes de sécurité et instructions de ce mode d'emploi. Toute non-observation des consignes et instructions est considérée comme usage non-conforme, pouvant provoquer des dommages et des blessures. Toute utilisation non-conforme aura également pour conséquence l'annulation de la garantie. Le possesseur ainsi que l'utilisateur sont tous les deux responsables des dommages et blessures consécutifs d'une utilisation non-conforme.
- Avant l'utilisation, fixez les quatre roulettes pivotantes. Les écrous autobloquants évitent que les vis ne se desserrent quand le chariot est déplacé sur une surface âpre. Cependant, il est recommandé de vérifier régulièrement les écrous pour que vous puissiez être sûr qu'ils sont bien serrés. Revissez-les si nécessaire.
- Particulièrement avant la première fixation des roulettes, les écrous demandent un vissage méticuleux pour qu'ils soient bien serrés.
- Si un jour vous deviez desserrer les vis, installez de nouveaux écrous autobloquants en réinstallant les vis.
- À la livraison, les profils emboîtables présentent un petit film d'huile. Ne les nettoyez jamais avec des solvants. En fonction de la fréquence d'utilisation du chariot de transport, les profils doivent être relubrifiés. Pour cela, appliquez une petite quantité d'huile sur un chiffon non pelucheux et frottez les profils.
- Ce chariot de transport est uniquement conçu pour le transport d'objets. Il est interdit de l'utiliser pour transporter des personnes.

## Contenu de la livraison

- Unité de transport préassemblée (poignée rétractée)
- Deux roulettes pivotantes avec mécanisme de blocage,  $\varnothing$  100 mm, hauteur de construction 120 mm, avec fixations
- Deux roulettes pivotantes fixes,  $\varnothing$  100 mm, hauteur de construction 120 mm, avec fixations
- Instructions de montage
- Mode d'emploi

## Spécifications techniques

<b>Capacité de charge max. admissible (kg)</b>		150
<b>Dimensions (chariot fermé) (mm)</b>		550 × 420 × 230
<b>Hauteur de la poignée (rallongée) (mm)</b>		950
<b>Dimensions utilisables de la surface de chargement (mm)</b>	<b>rétractée</b>	410 × 420
	<b>rallongée</b>	625 × 420
<b>Dimensions des roulettes (mm)</b>		100 ( $\varnothing$ ) × 120 (hauteur de construction)

## Instructions avant l'assemblage

### Surface de chargement

- La surface de chargement consiste en deux cadres emboîtés l'un d'un l'autre ; ces cadres, eux, consistent en cinq profils longs. La section particulière de ces profils donne au chariot sa haute capacité de charge, même s'il est rallongé.
- La taille utilisable de la surface de chargement du chariot rétracté est de 410 × 420 mm. Le chariot prolongé, la taille est de 625 × 420 mm, donc plus grand de la moitié. Un mécanisme de sécurité évite que le chariot ne soit rallongé par accident lorsqu'il est rétracté.

### Unité de poignée

- L'unité de poignée consiste en deux tubes carrés et une poignée rallongeable, emboîtée dans les tubes. La poignée est recouverte d'une mousse exempte de contaminants.
- Son cadre de profils angulaires bloque ou débloque la poignée, en position debout ainsi qu'en rallongée. Pour débloquer la poignée ou pour la mettre en position horizontale, appuyez sur ce cadre de profils.
- Deux ressorts remettent le cadre dans sa position de repos. En position debout et rallongée, l'unité de poignée/la poignée s'enclenche avec un petit bruit.

### Fixation des roulettes

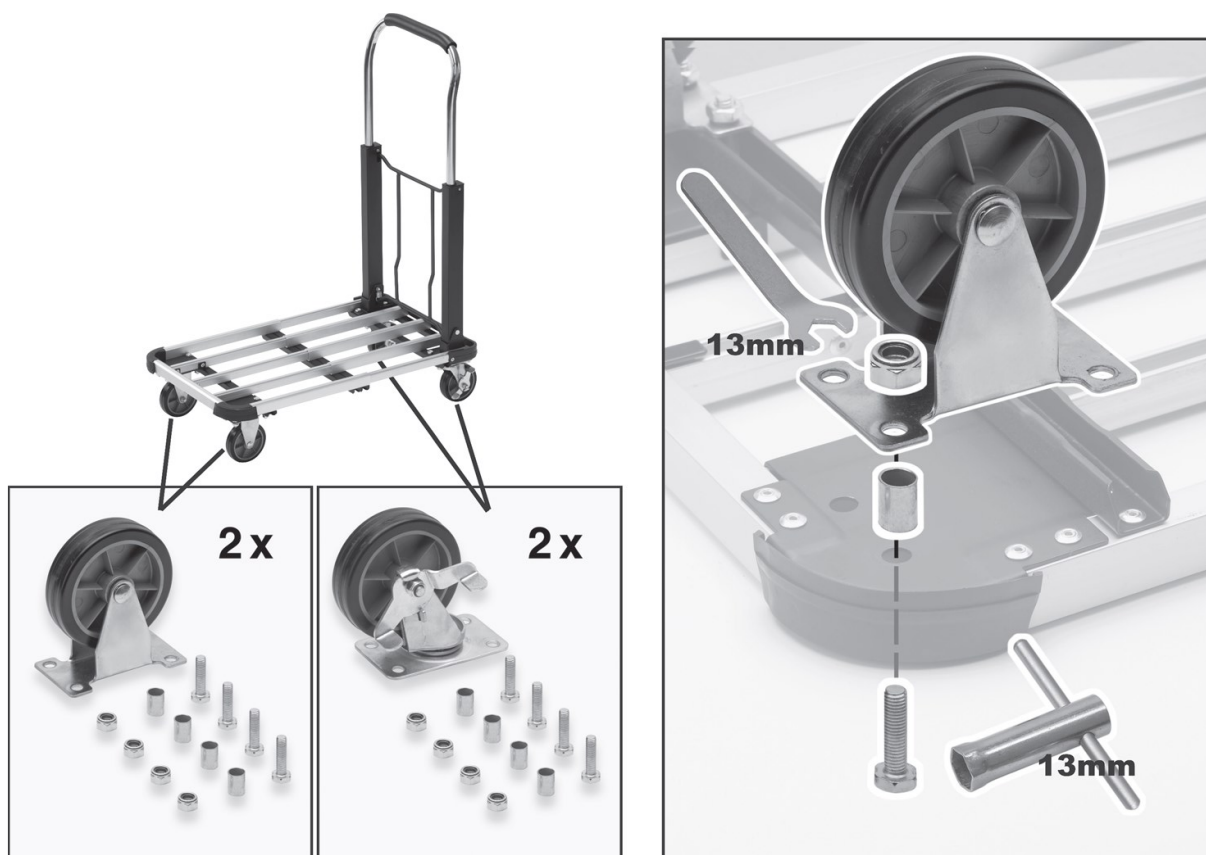

### Avis important :

Toute reproduction et toute utilisation à des fins commerciales, même partielle de ce mode d'emploi, ne sont autorisées qu'avec l'accord préalable de la société WilTec Wildanger Technik GmbH.