

Manuale di istruzioni

Naturewater Filtro per sottolavello

64417-64421



Immagine a scopo rappresentativo, può variare a seconda del modello

Prima di mettere in funzione il dispositivo, leggere e seguire le istruzioni per l'uso e le indicazioni di sicurezza.

Con riserva di modifiche tecniche!

Come conseguenza del costante sviluppo del prodotto, illustrazioni, passaggi funzionali e dati tecnici possono essere soggetti a leggere variazioni.

Aggiornamento della documentazione

Se ha suggerimenti o imprecisioni da segnalare, non esiti a contattarci.

Le informazioni contenute in questo documento sono soggette a modifiche senza preavviso. Nessuna parte di questo documento può essere copiata o riprodotta in qualunque forma senza previo consenso scritto di WilTec Wildanger Technik GmbH. Tutti i diritti riservati.

WilTec Wildanger Technik GmbH non si assume alcuna responsabilità per eventuali errori presenti in questo manuale di istruzioni o negli schemi di collegamento.

Sebbene WilTec Wildanger Technik GmbH abbia perseguito ogni sforzo per rendere questo manuale utente completo, corretto e aggiornato, non si esclude la presenza di errori.

Se ha proposte di miglioramento o errori da segnalare, non esiti a contattarci.

Scrivici un'e-mail all'indirizzo:

service@wiltec.info

o utilizzi il nostro modulo di contatto:

<https://www.wiltec.de/contacts/>

La versione aggiornata di queste istruzioni è disponibile in più lingue nel nostro shop online, al link:

<https://www.wiltec.de/docsearch>

Il nostro indirizzo postale è:

WilTec Wildanger Technik GmbH
Königsbenden 12
52249 Eschweiler (Germania)

Se desidera spedire indietro un articolo per la sua sostituzione, riparazione o altro, utilizzare il seguente indirizzo. Attenzione! Per poter garantire una gestione efficiente del reclamo o del reso, contatti il nostro servizio di assistenza prima di effettuare la spedizione.

Reparto resi
WilTec Wildanger Technik GmbH
Königsbenden 28
52249 Eschweiler (Germania)

E-mail: **service@wiltec.info**

Tel: +49 2403 55592-0

Fax: +49 2403 55592-15

Introduzione

Grazie per aver scelto di acquistare questo prodotto di qualità. Per ridurre al minimo il rischio di lesioni, prendere sempre alcune precauzioni di sicurezza basilari durante l'utilizzo del prodotto. Vi preghiamo pertanto di leggere attentamente il presente manuale di istruzioni e di assicurarvi di averne compreso il contenuto.

Conservare con cura il presente manuale.

Indicazioni di sicurezza

- Questo apparecchio deve essere utilizzato in conformità alle istruzioni contenute nel presente manuale. Non deve funzionare in difformità con le specifiche indicate poiché ciò, analogamente a qualsiasi tentativo di manomissione, può causare danni all'apparecchio e/o lesioni personali.
- Questo apparecchio non è un giocattolo e deve essere tenuto fuori dalla portata dei bambini.
- Se l'apparecchio necessita di manutenzione o riparazione, rivolgersi a un tecnico dell'assistenza.
- Assicurarsi che la temperatura dell'acqua di alimentazione sia superiore a 4 °C. Se la temperatura dell'acqua è inferiore a 4 °C, può formarsi del ghiaccio e danneggiare l'apparecchio.
- Questo sistema contiene filtri che devono essere sostituiti a determinati intervalli. Gli intervalli di sostituzione variano a seconda dell'uso.
- Installare il sistema solo per il trattamento di acqua potabile. Il sistema non funziona correttamente con fonti di acqua non potabile e potrebbe essere necessario un ulteriore pretrattamento.
- Assicurarsi che la pressione dell'acqua sia di circa 4 bar. Se la pressione dell'acqua di sorgente supera la pressione massima, potrebbe essere necessaria una valvola di riduzione della pressione.
- Assicurarsi che la temperatura dell'acqua di sorgente sia compresa tra 5 °C e 45 °C. Il sistema non funziona correttamente se si superano queste temperature. Non installare il sistema a una fonte di acqua calda.
- Non utilizzare il sistema per acqua notevolmente contaminata, come acque di scarico o di pozzo.
- L'apparecchio non deve essere smontato, aperto o modificato. La manomissione dell'apparecchio può causare malfunzionamenti o danni e invalidare la garanzia.
- Non coprire l'apparecchio, poiché ciò impedisce la dissipazione del calore e può causare danni o incendi.
- Non appoggiare oggetti sull'apparecchio per non danneggiarlo e causare perdite.
- Rispettare tutti i valori consigliati per le pressioni e le temperature di esercizio, altrimenti l'apparecchio potrebbe danneggiarsi.
- Evitare il contatto con materiali corrosivi.
- Proteggere dal calore

Filtro e livelli di filtrazione

| № articolo | Livello di filtrazione 1 | Livello di filtrazione 2 |
|------------|--|--------------------------------|
| 64417 | Filtro a sedimenti PP | – |
| 64418 | Filtro a granuli di carbone attivo (GAC) | – |
| 64419 | Blocco di carbone attivo (CTO) | – |
| 64420 | Filtro a sedimenti PP | Blocco di carbone attivo (CTO) |
| 64421 | Filtro a sedimenti PP | Ultrafiltro acqua (UF) |

Funzioni dei filtri

| Cartuccia filtrante | Funzione |
|---|---|
| Filtro a sedimenti PP | Rimuove le particelle in sospensione più grandi dall'acqua. |
| Filtri a carbone attivo CTO Filtro a granuli di carbone attivo (GAC) | Rimuovono efficacemente il cloro, legano il colore e gli odori e filtrano anche le impurità più piccole dall'acqua per prolungare la durata della membrana dell'osmosi inversa. |
| Ultrafiltro acqua (UF) | Rimuove solidi sospesi, torbidità, batteri e altre sostanze nocive con un rendimento di filtrazione fino a 0,01 µ |

Sostituzione del filtro

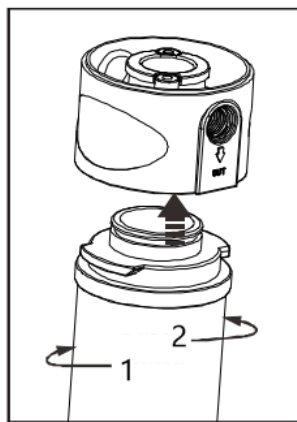

| Nº | Denominazione |
|----|---------------|
| 1 | Allentare |
| 2 | Fissare |

1. Chiudere la valvola dell'acqua di alimentazione.
2. Aprire il rubinetto e scaricare l'acqua residua dal sistema.
3. Ruotare la vecchia cartuccia in senso orario e rimuoverla dal tappo.
4. Allineare la nuova cartuccia al tappo centrale e premere leggermente nell'apertura.
5. Ruotare la nuova cartuccia in senso antiorario e aprire le valvole.
6. Dopo la sostituzione del filtro, effettuare un risciacquo del prefiltra.

Dati tecnici

| | |
|-------------------------------------|-----------------------------|
| Qualità dell'acqua di alimentazione | Acqua di rubinetto comunale |
| Pressione di lavoro (bar) | 4 |
| Pressione max (bar) | 10 |
| Valore del cloro (ppm) | ≤0,2 |
| Temperatura adatta (°C) | 5-38 |

Diagramma di flusso del processo di trattamento delle acque

64417-64419

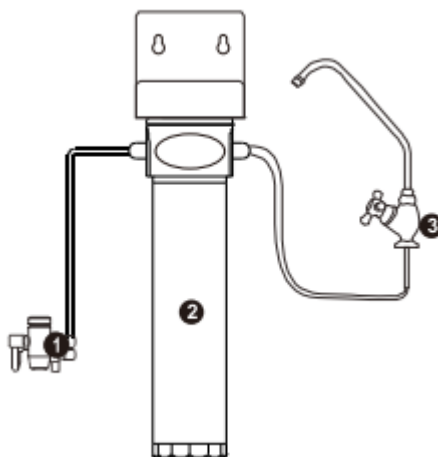

| Nº | Denominazione |
|----|--------------------------------|
| 1 | Valvola di ingresso dell'acqua |
| 2 | Filtro a sedimenti PP |
| 3 | Rubinetto dell'acqua |

64420-64421

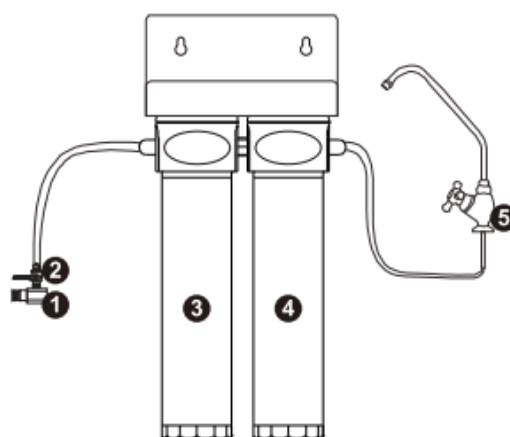

| Nº | Denominazione |
|----|--|
| 1 | Valvola di ingresso dell'acqua |
| 2 | Connettore a T |
| 3 | Filtro a sedimenti PP |
| 4 | Blocco di carbone attivo o ultrafiltro |
| 5 | Rubinetto dell'acqua |

Posizionamento dell'apparecchio

- Questo apparecchio è stato concepito per essere installato sotto il lavello o sul piano di lavoro. Tuttavia, se lo spazio non è sufficiente o per altri motivi, l'apparecchio può essere installato in un'altra posizione adeguata.
- Nella scelta del luogo di installazione, assicurarsi che il tubo dell'acqua fredda, il tubo di scarico e la presa siano facilmente accessibili e che ci sia spazio sufficiente per cambiare il filtro.

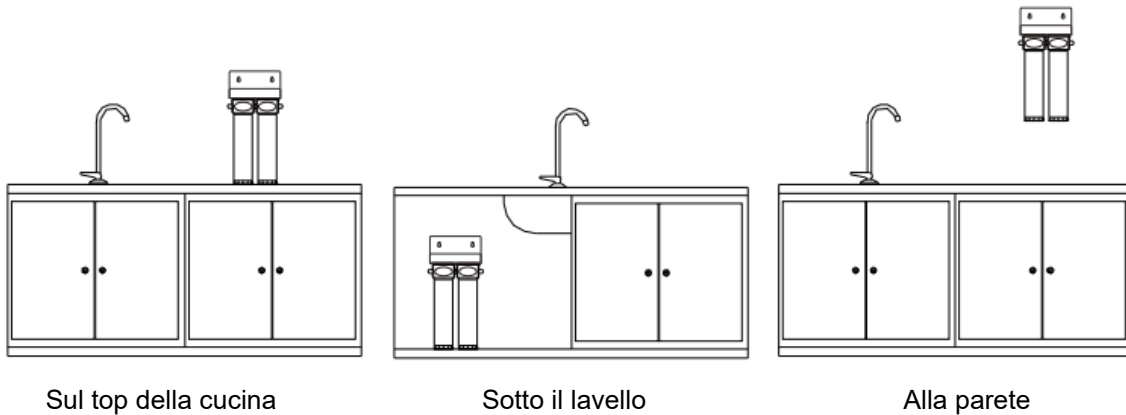

Installazione della valvola dell'acqua di alimentazione

- Il collegamento dell'acqua di alimentazione deve essere il più vicino possibile ai filtri dell'acqua della serie.
- Installare il raccordo a T della valvola dell'acqua di alimentazione e collegarlo alla fonte d'acqua.

Attenzione! L'acqua deve essere erogata nell'apparecchio mediante il tubo dell'acqua fredda. L'acqua calda può danneggiare l'apparecchio. L'acqua di alimentazione addolcita prolunga la durata delle cartucce filtranti.

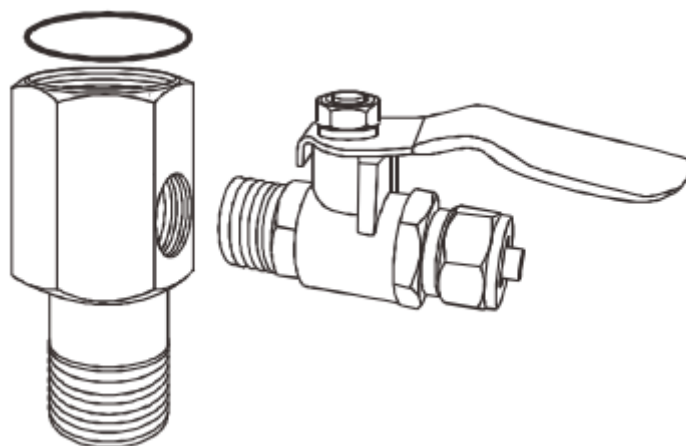

Installazione del rubinetto

1. Scegliere un posto adatto per il rubinetto vicino al lavandino.
2. Praticare un foro di 12 mm di diametro nel piano di lavoro.
3. Montare le rondelle, le piastre, le guarnizioni e i dadi nell'ordine indicato nella figura e avvitarli al piano di lavoro.
4. Fissare il tubo dell'acqua pulita alla parte inferiore del rubinetto e collegarlo all'apparecchio.
5. Installare il rubinetto nella posizione desiderata, come indicato nella figura, a sinistra o a destra a seconda del rubinetto.

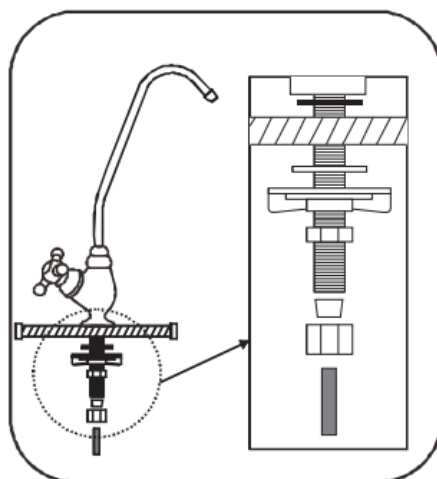

Manutenzione

Per garantire un funzionamento ottimale dell'apparecchio, è necessaria una manutenzione regolare. La frequenza della manutenzione dipende dalla qualità dell'acqua di alimentazione e dall'intensità di utilizzo del sistema. Di seguito sono riportate alcune linee guida per la sostituzione programmata dei filtri, la cui frequenza può variare. Se necessario, consultare un tecnico dell'assistenza.

- Sostituire il filtro a sedimenti PP ogni **3-6 mesi** o secondo necessità.
- Sostituire il filtro a baionetta ogni **18-24 mesi** o secondo necessità.
- Sostituire il filtro a carbone attivo ogni **6-12 mesi** o secondo necessità.
- Sostituire il filtro in granuli di carbone attivo ogni **6-12 mesi** o secondo necessità.

Scollegare l'apparecchio dall'alimentazione elettrica se non lo si utilizza per un periodo prolungato o se ci si assenta. Se l'apparecchio è stato spento e non è stato utilizzato per molto tempo, eseguire lo stesso processo di risciacquo eseguito al primo utilizzo.

Risoluzione dei problemi

| Problema | Possibile causa | Soluzione suggerita |
|-----------------------------|--|--|
| Nessuna produzione di acqua | Cartuccia del filtro intasata | Sostituire la cartuccia. |
| | Valvola dell'acqua di alimentazione chiusa | Aprire la valvola dell'acqua di alimentazione. |
| | Chiusura del flusso d'acqua | Aprire l'alimentazione dell'acqua. |
| Perdite | Il tubo non è ben collegato# | Stringere il rubinetto |

Istruzioni per lo smaltimento

La direttiva europea sullo smaltimento di apparecchiature elettriche (RAEE, 2012/19/EU) è stata recepita dalla legge "ElektroG".

Tutti i dispositivi elettrici WilTec interessati dalla RAEE sono contrassegnati dal simbolo di una pattumiera barrata. Questo simbolo indica che il dispositivo non deve essere smaltito con i rifiuti domestici.

WilTec Wildanger Technik GmbH è iscritta al registro tedesco EAR con il numero di registrazione RAEE DE45283704.

Smaltimento di apparecchiature elettriche ed elettroniche usate (da applicare nei paesi dell'Unione Europea e in altri paesi europei con un sistema di raccolta separato per questo tipo di rifiuti).

Il simbolo sul dispositivo o sulla sua confezione indica che questo prodotto non deve essere trattato come un normale rifiuto domestico, ma deve essere consegnato in un punto di raccolta per il riciclaggio di apparecchiature elettriche ed elettroniche.

Aiutando a smaltire correttamente questo prodotto, si contribuisce a proteggere l'ambiente e la salute di chi ci circonda. Uno smaltimento scorretto rappresenta un pericolo per l'ambiente e per la salute.



Il riciclaggio dei materiali aiuta a ridurre il consumo di materie prime.

Per ulteriori informazioni sul riciclaggio di questo prodotto, contattare le autorità locali, il servizio di smaltimento dei rifiuti urbani o il negozio in cui è stato acquistato il prodotto.

Indirizzo:
WilTec Wildanger Technik GmbH
Königsbenden 12 / 28
52249 Eschweiler (Germania)

Avvertenza importante

La riproduzione e l'uso ai fini commerciali di una parte o di tutto il manuale sono consentiti solo previa autorizzazione scritta di WilTec Wildanger Technik GmbH.