

Mode d'emploi

Outil de jardinage 2 en 1 Moteur 2 temps 64756

wiltec



Illustration similaire, peut varier selon le modèle

Veillez lire et respecter le mode d'emploi et les consignes de sécurité avant la mise en service.

Sous réserve de modifications techniques !

En raison du développement constant, les illustrations, les étapes de fonctionnement ainsi que les données techniques peuvent varier légèrement.



Les informations contenues dans ce document sont susceptibles d'être modifiées sans préavis. Aucune partie de ce document ne peut être copiée ou reproduite sous une autre forme sans autorisation écrite préalable. Tous les droits sont réservés.

La société WilTec Wildanger Technik GmbH décline toute responsabilité en cas d'erreurs dans ce manuel d'utilisation ou dans les schémas de raccordement.

Bien que WilTec Wildanger Technik GmbH ait tout mis en œuvre pour que ce manuel d'utilisation soit complet, précis et à jour, une marge d'erreur peut néanmoins subsister.

Si vous trouviez une erreur ou si vous désiriez nous communiquer des suggestions quant aux améliorations à apporter, n'hésitez pas à nous contacter. Vos messages seront les bienvenus !

Pour tout renseignement, écrivez-nous à l'adresse électronique suivante :

service@wiltec.info

Ou bien utilisez le formulaire de contact qui figure dans le lien suivant :

<https://www.wiltec.de/contacts/>

La version actuelle de ce manuel d'utilisation est disponible dans plusieurs langues dans notre boutique en ligne. Cliquez sur le lien ci-dessous :

<https://www.wiltec.de/docsearch>

Pour un envoi par voie postale de vos réclamations, notre service après-vente se tient à votre disposition à l'adresse suivante :

WilTec Wildanger Technik GmbH
Königsbenden 12
52249 Eschweiler – Allemagne

Pour le retour de votre marchandise en vue d'un échange, d'une réparation ou autre, veuillez utiliser également l'adresse suivante. Attention ! Ne renvoyez jamais la marchandise sans l'accord préalable de notre SAV. Autrement, l'envoi sera refusé à la réception.

Retourenabteilung
WilTec Wildanger Technik GmbH
Königsbenden 28
52249 Eschweiler – Allemagne

E-Mail : service@wiltec.info

Tél : +49 2403 55592-0

Fax : +49 2403 55592-15

Introduction

Merci d'avoir opté pour ce produit de qualité. Afin de réduire tout risque de blessure, nous vous prions de toujours prendre quelques mesures de sécurité de base lors de l'utilisation de cet article. Veuillez lire attentivement ce manuel et vous assurer de l'avoir bien compris.

Conservez ce mode d'emploi dans un lieu sûr.



Ce mode d'emploi contient des informations sur le fonctionnement de l'appareil et les mesures de sécurité à prendre. Prenez soin de lire attentivement ce mode d'emploi avec les instructions et les informations.

Avertissement ! Lors de l'utilisation de l'appareil, suivez toujours strictement les indications et les instructions de ce manuel. Si vous ne les respectez pas, vous risquez de causer des dommages matériels, des blessures graves, voire mortelles.

Veillez noter que ce manuel ne peut pas couvrir toutes les circonstances possibles pouvant survenir pendant l'utilisation de l'appareil. Soyez donc toujours prudent et attentif et utilisez l'appareil avec bon sens.

Conservez ce mode d'emploi dans un endroit sûr pour pouvoir y recourir à tout moment. Ce manuel contient des informations importantes sur la sécurité, le fonctionnement, l'entretien et le stockage de cet appareil. Lisez attentivement toutes les informations et familiarisez-vous avec l'appareil avant de l'utiliser, faute de quoi son utilisation pourrait entraîner des dommages matériels, des blessures graves, voire mortelles.

Dès réception, sortez l'appareil et ses différentes pièces du carton et vérifiez qu'ils sont complets et en bon état.

En aucun cas, l'appareil ne doit être modifié sans l'accord du fabricant. Pour la réparation, n'utilisez que des pièces de rechange identiques aux pièces d'origine. Contactez votre revendeur le plus proche pour obtenir des pièces de rechange. Les modifications et/ou accessoires non autorisés peuvent entraîner des blessures graves ou la mort de l'opérateur ou d'autres personnes. La garantie peut ne pas couvrir les dommages ou les responsabilités causés par l'utilisation d'accessoires ou de pièces de rechange non agréés.

Avant d'utiliser le produit, veuillez vous assurer que les lois et réglementations locales ne prévoient pas de restrictions pour ce type de produit. Assurez-vous également le produit est conforme aux exigences des lois et réglementations locales.

Utilisation correcte

L'appareil ne peut s'utiliser que pour ses objectifs spécifiés. Toute autre utilisation peut endommager l'appareil et son environnement, voire entraîner des blessures graves. En particulier, il ne doit pas être utilisé pour balayer.

Cet appareil n'est pas destiné à être utilisé par des personnes ayant des capacités physiques, sensorielles ou mentales limitées ou un manque d'expérience ou de connaissances. Les adolescents de plus de 16 ans sont autorisés à utiliser l'appareil s'ils ont été préalablement formés à l'utilisation correcte de l'appareil par une personne familiarisée avec son utilisation et responsable de leur sécurité, et s'ils sont surveillés par cette personne lors de l'usage de l'appareil. Les enfants doivent être surveillés pour s'assurer qu'ils ne jouent pas avec l'appareil.

Consignes de sécurité générales

Symboles d'avertissement



Certains des symboles suivants peuvent se trouver sur l'appareil. Veuillez en prendre connaissance et apprendre leur signification. Si vous connaissez la signification de ces pictogrammes, vous pourrez utiliser l'appareil de manière plus efficace et plus sûre. – Les coupe-herbes/débroussailleuses étant des outils de coupe rapides, des précautions particulières doivent être prises pour réduire le risque de blessure. Lisez attentivement les instructions. Familiarisez-vous soigneusement avec les commandes et l'utilisation correcte de l'appareil. Vous devez savoir comment éteindre l'appareil et comment détacher rapidement un appareil attaché.

Symbole	Dénomination	Explication
	Avertissements de danger	Ce symbole, associé à l'un des mots AVERTISSEMENT ou DANGER, indique des circonstances qui peuvent entraîner des blessures graves.
	Lire le mode d'emploi	Lisez toutes les instructions et respectez les consignes de sécurité et les avertissements.
	Chaussures solides	Portez des chaussures de sécurité antidérapantes lorsque vous utilisez l'appareil.
	Gants	Portez des chaussures antidérapantes.
	Interdiction de fumer	Lorsque vous mélangez ou mettez du carburant, vous ne devez pas fumer.
	Lame en rotation	Éteignez d'abord l'appareil et attendez que l'accessoire de coupe se soit arrêté complètement avant de nettoyer l'appareil ou l'accessoire ou avant de retirer ou ajuster la lame.
	—	Portez des protections pour les yeux, l'ouïe et la tête lorsque vous utilisez cet appareil.

Les gaz d'échappement contiennent des produits chimiques qui peuvent provoquer des cancers, des malformations congénitales ou d'autres troubles de la fertilité. Sur les illustrations, il peut y avoir des accessoires qui ne font pas partie de l'équipement standard.

Sécurité de la zone de travail

- Veillez toujours à ce que la zone de travail soit propre et suffisamment éclairée. Les zones en désordre et sombres augmentent le risque d'accident.
- N'utilisez pas l'appareil dans des environnements explosifs ou à proximité de substances, liquides, gaz ou poussières inflammables. L'utilisation de l'appareil peut produire des étincelles qui peuvent enflammer des gaz ou des poussières.
- Les personnes autour doivent rester à l'écart de la zone de travail lorsque vous utilisez l'appareil, car les distractions peuvent entraîner une perte de contrôle. Tenez toutes les personnes, les enfants et les animaux domestiques à une distance d'au moins 15 m.
- Évacuez d'abord tout objet dans lequel la lame ou le fil pourrait se prendre ou qui pourrait être projeté pendant l'utilisation.
- Ne laissez jamais la machine sans surveillance.

Sécurité personnelle





- Ne travaillez pas avec ce produit si vous êtes fatigué ou sous l'influence de l'alcool, de drogues ou de médicaments.
- Prenez toutes les mesures de sécurité nécessaires pour éviter que l'appareil ne se mette en marche par inadvertance. Ne pas appuyer sur l'interrupteur lorsque vous portez l'appareil et assurez-vous qu'il est éteint avant de le brancher sur l'alimentation électrique. De graves blessures corporelles et/ou des dommages matériels peuvent en résulter.
- **Avvertissement !** L'exposition à long terme au bruit peut entraîner des lésions auditives permanentes. Utilisez donc toujours des protections auditives agréées. De plus, portez toujours un équipement de protection approprié, notamment, mais pas exclusivement, des lunettes de



sécurité, des gants de travail et des chaussures de sécurité antidérapantes lorsque vous utilisez l'appareil.

-  **Avertissement !** Soyez attentif aux signaux d'avertissement ou aux appels si vous portez des protections auditives. Retirez toujours vos protections auditives dès que le moteur s'arrête.
- Assurez-vous que tous les outils de réglage ou tous les clés sont bien retirés de l'appareil avant de le mettre en marche. Les outils de réglage peuvent être happés par des pièces en mouvement, entraînant ainsi des dommages à l'appareil et de graves blessures.
- Ne vous penchez pas trop loin et gardez toujours un pied ferme et une position stable.
- Traitez toujours l'appareil avec précaution, maintenez-le propre, bien affûté et en parfait état en effectuant un entretien régulier pour éviter d'affecter son bon fonctionnement. L'utilisation d'outils affûtés et nettoyés est plus simple et plus sûre ; des outils mal ou non entretenus augmentent le risque d'accident.
- Avant d'utiliser l'appareil, vous devez vous assurer que les pièces mobiles ne peuvent pas être entravées dans leur mouvement.
- Faites réparer ou remplacer les pièces endommagées par un électricien qualifié et n'utilisez pas l'appareil tant qu'il n'est pas à nouveau en parfait état.
- N'utilisez les outils que pour l'usage auquel ils sont destinés et à la vitesse appropriée. Ceci réduit les performances d'un outil et augmente le risque d'accident lorsqu'une force est exercée sur l'outil.
- Portez des vêtements en tissu solide et évitez les vêtements amples qui pourraient se prendre dans des branches et brindilles. Portez des pantalons épais et longs. Portez des vêtements en tissu résistant et évitez les vêtements amples qui peuvent se prendre dans les branches et les brindilles. Attachez vos cheveux à la longueur des épaules.
- Gardez toujours une trousse de premiers secours à portée de main.
- Portez toujours des lunettes de protection pour vous protéger les yeux. Ne portez pas de vêtements trop larges ou de bijoux qui pourraient se prendre dans les pièces mobiles. Vous devez toujours porter des chaussures sécurisées, solides et antidérapantes. Les cheveux longs doivent être attachés. Il est recommandé de couvrir les jambes et les pieds afin de les protéger contre les pièces volantes pendant le fonctionnement.
- Utilisez uniquement des pièces de rechange recommandées. Des blessures graves de l'opérateur ou des personnes se trouvant à proximité ainsi que des dommages à l'appareil pourraient en résulter.
- Gardez la poignée sèche, propre et exempte d'huile et de graisse. Utilisez toujours les poignées appropriées et la sangle lors de la découpe. Levez l'appareil uniquement à sa poignée.
- Vérifiez que l'ensemble de l'appareil ne comporte pas de pièces desserrées (écrous, boulons, vis, etc.) et qu'il n'est pas endommagé. Réparez ou remplacez les dommages si nécessaire avant d'utiliser l'appareil.
- Faites particulièrement attention à l'utilisation sous la pluie ou juste après la pluie, car le sol peut être glissant. Si vous glissez ou tombez sur le sol ou dans un trou, relâchez immédiatement la gâchette d'accélérateur.
- Veillez à ne pas laisser tomber la machine ou à ne pas la heurter contre des obstacles.
- Ne touchez jamais les pièces chaudes comme le silencieux, le câble haute tension ou la bougie lors du démarrage ou pendant le fonctionnement du moteur.
- Après l'arrêt du moteur, le silencieux reste chaud. Ne placez jamais l'appareil à un endroit où se trouvent des matériaux inflammables (herbe sèche, etc.), des gaz inflammables ou des liquides inflammables.
- N'utilisez jamais l'appareil si vous êtes fatigué, sous les effets de l'alcool ou de médicaments. Votre vision, votre jugement ou votre coordination pourraient en être affectés.
- N'utilisez jamais l'appareil dans des conditions météorologiques extrêmes, comme le froid intense, un climat très chaud et/ou humide.
- N'utilisez jamais un appareil défectueux. Exécutez les instructions de contrôle, d'entretien et de service décrites dans ce manuel. Certaines opérations de maintenance et d'entretien doivent être effectuées par un personnel qualifié et formé.
- N'effectuez jamais de réglages sur un appareil en fonctionnement ou sur un appareil suspendu par la bandoulière au-dessus de l'épaule de l'utilisateur. Éteignez-le, attendez que toutes les pièces se soient arrêtées complètement, posez-le sur une surface plane et n'effectuez les réglages qu'ensuite.
- Tous les caches et dispositifs de protection doivent être installés avant le démarrage.



- Assurez-vous que le cache de la bougie et le câble d'allumage ne sont pas endommagés afin d'éviter tout risque de choc électrique.
-  **AVERTISSEMENT !** Cet appareil génère un champ électromagnétique pendant son fonctionnement. Ce champ peut interférer avec les implants médicaux actifs ou passifs. Afin de réduire le risque de blessures graves ou mortelles, nous recommandons aux personnes porteuses d'implants médicaux de consulter leur médecin et le fabricant de l'implant médical avant d'utiliser cet appareil.
-  **AVERTISSEMENT !** L'utilisation d'un moteur dans un espace confiné ou mal ventilé peut entraîner la mort par asphyxie ou par intoxication au monoxyde de carbone.
-  **AVERTISSEMENT !** Ne laissez jamais les enfants utiliser l'appareil ou se tenir à proximité. Comme l'appareil peut être mis en marche avec une vitesse et une force réduites au niveau de la poignée, même les jeunes enfants peuvent, dans certaines circonstances, trouver la force nécessaire pour le faire démarrer. Cela peut entraîner un risque de blessures graves. Retirez donc la fiche de la bougie lorsque la machine n'est pas sous surveillance.
-  **AVERTISSEMENT !** Des lames défectueuses peuvent augmenter le risque d'accident.

Entretien

- Toutes les opérations de maintenance et de réparation sur l'appareil nécessitent une formation spéciale. Cela vaut en particulier pour l'équipement de sécurité de l'appareil. Si l'appareil ne réussit pas l'un des tests décrits ci-dessous, vous devez vous adresser à votre partenaire de service.
-  **AVERTISSEMENT !** N'utilisez jamais une machine dont l'équipement de sécurité est défectueux.
- Ne nettoyez pas votre machine avec un nettoyeur haute pression. Le jet d'eau puissant peut endommager certaines parties de la machine.
- Conservez l'appareil dans un endroit sec, en hauteur ou dans un endroit verrouillé, hors de la portée des enfants.
- Avant de stocker la machine pendant plus de quelques jours, assurez-vous toujours de vider le réservoir de carburant. Conservez le carburant et l'huile de chaîne uniquement dans des bidons de sécurité homologués et correctement étiquetés. Soyez prudent lorsque vous manipulez de l'essence, évitez le contact direct avec la peau et évitez d'inhaler les vapeurs de carburant !





Sangle

Vous devez toujours utiliser la sangle avec l'appareil afin d'avoir le plus de contrôle possible sur l'appareil et de réduire au maximum le risque de fatigue de vos bras et de votre dos.

1. Mettez la bandoulière.
2. Accrochez la machine sur le crochet du support de harnais.
3. Réglez la longueur de la sangle de manière à ce que le crochet de soutien se trouve à peu près à la hauteur de votre hanche droite.

Risques liés à l'utilisation de carburant

- Utilisez de l'essence de marque et de qualité, sans plomb avec un indice d'octane de 89 ou plus.
- Ne démarrez jamais la machine,
 - si vous avez renversé du carburant dessus. Essayez le carburant renversé et laissez le reste du carburant s'évaporer.
 - Si vous avez renversé du carburant sur vous ou sur vos vêtements. Changez de vêtements. Lavez à l'eau et au savon toutes les parties du corps qui ont été touchés par le carburant
 - si du carburant s'échappe de la machine Vérifiez régulièrement s'il n'y a pas de fuites au niveau du bouchon de réservoir et des conduites de carburant.

- Stockez et transportez l'appareil et le carburant de manière à ce qu'il n'y ait aucun risque que les liquides ou les vapeurs qui s'échappent entrent en contact avec des étincelles ou des flammes nues, par exemple de machines électriques, de moteurs électriques, de relais/interrupteurs électriques ou de chaudières.
- Pour le stockage et le transport de carburant, utilisez toujours les récipients homologués prévus à cet effet.
- Si vous arrêtez la machine pour une période prolongée, le réservoir de carburant doit être vidé. Contactez la station-service locale pour savoir où vous pouvez vous débarrasser de l'excédent de carburant.
- Assurez-vous que l'appareil est nettoyé et entièrement entretenu avant un stockage à long terme.
- La sécurité de transport doit toujours être fixée à l'outil de coupe lorsque l'appareil est transporté ou entreposé.
- Sécurisez l'appareil pendant le transport. Pour éviter tout démarrage accidentel du moteur lors d'un stockage à long terme, lorsque l'appareil n'est pas sous une surveillance stricte et lors de l'exécution de toutes les opérations de maintenance, la fiche de la bougie d'allumage doit toujours être retirée.
-  **AVERTISSEMENT !** Soyez prudent lorsque vous manipulez le carburant. Pensez aux risques d'incendie, d'explosion et d'inhalation de vapeurs.
-  **AVERTISSEMENT !** Les carburants et les vapeurs de carburant sont hautement inflammables et peuvent causer des blessures graves s'ils sont inhalés ou en contact avec la peau. Soyez donc particulièrement prudent lorsque vous manipulez du carburant et veillez à ce que la ventilation soit suffisante.
-  **AVERTISSEMENT !** En prenant les précautions suivantes, vous réduisez le risque d'incendie :
 - Ne fumez pas et ne placez pas d'objets chauds à proximité du carburant.
 - Éteignez toujours le moteur avant de faire le plein et laissez-le refroidir quelques minutes avant d'ajouter du carburant.
 - Lorsque vous faites le plein, ouvrez lentement le bouchon du réservoir afin que la surpression ne se produise pas brusquement.
 - Après avoir fait le plein, refermez soigneusement le réservoir avec le bouchon.
 - Éloignez toujours la machine de la zone du réservoir avant de la démarrer.
- Nettoyez la zone autour du bouchon du réservoir. La présence d'impuretés dans le réservoir peut entraîner des dysfonctionnements.
- Assurez-vous que le carburant est bien mélangé en secouant le réservoir avant de le remplir.
-  **AVERTISSEMENT !** Le silencieux catalytique devient très chaud pendant et reste chaud après l'utilisation. Cela vaut également pour la marche à vide. Faites attention aux risques d'incendie, en particulier lorsque vous travaillez à proximité de substances et/ou de vapeurs inflammables.

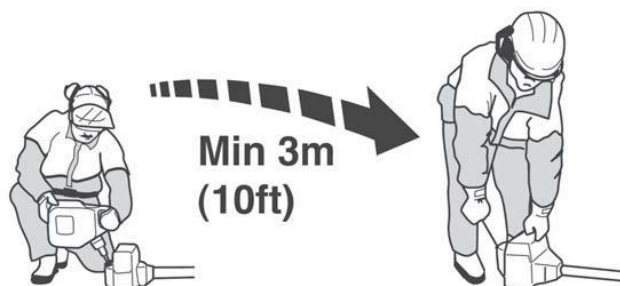

Risques liés aux vibrations

Le phénomène de Raynaud, qui affecte les doigts de certaines personnes, est généralement considéré comme le déclencheur principal par les vibrations et le froid. L'exposition aux vibrations et au froid peut provoquer des picotements et des brûlures, suivis d'une décoloration et d'un engourdissement des doigts. Certaines précautions sont vivement recommandées, étant donné que l'exposition minimale susceptible de déclencher la maladie n'est pas connue.



- Le fonctionnement à basse vitesse peut réduire le bruit et les vibrations.
- Pour réduire les nuisances sonores, le dispositif doit être utilisée dans un environnement ouvert.
- Les vibrations peuvent être réduites en tenant fermement la poignée.
- Pour ne pas déranger les autres, l'appareil doit être utilisé uniquement pendant la journée.
- Pendant l'opération, veuillez porter un équipement de protection individuelle comme des gants et une protection auditive.
- L'appareil n'est pas conçu pour des travaux professionnels ni pour une utilisation continue.
- Pour préserver la santé de l'utilisateur et prolonger la durée de vie de l'appareil, il est conseillé de ne pas travailler plus de 2 heures par jour avec l'appareil et pas plus de 10 min d'affilée. Changez fréquemment la position de travail.
- Gardez votre corps au chaud, en particulier la tête, le cou, les pieds, les chevilles, les mains et les poignets.
- Veillez à une bonne circulation sanguine en faisant des exercices vigoureux des bras pendant des pauses fréquentes au travail et en évitant de fumer.
- Limitez les horaires de travail.
- Si vous constatez une gêne, des rougeurs et des gonflements au niveau des doigts, suivis d'une coloration blanche et d'une perte de sensibilité, consultez votre médecin avant de vous exposer davantage au froid et aux vibrations.

Risques résiduels

Même si l'appareil est utilisé conformément aux instructions de ce manuel, certains risques résiduels peuvent subsister. Les risques suivants peuvent survenir en fonction du type de construction et des caractéristiques de l'appareil :

- L'utilisation de l'appareil sans masque anti-poussière ou de protection peut être dangereuse pour les poumons.
- L'utilisation de l'appareil sans protection auditive peut endommager l'ouïe.
- L'utilisation de l'appareil pendant une longue période sans pause peut être dangereuse pour la santé en raison des vibrations ; en outre, un appareil mal ou non entretenu ou mal utilisé peut être dangereux pour la santé.

Vue d'ensemble des principaux éléments de l'appareil

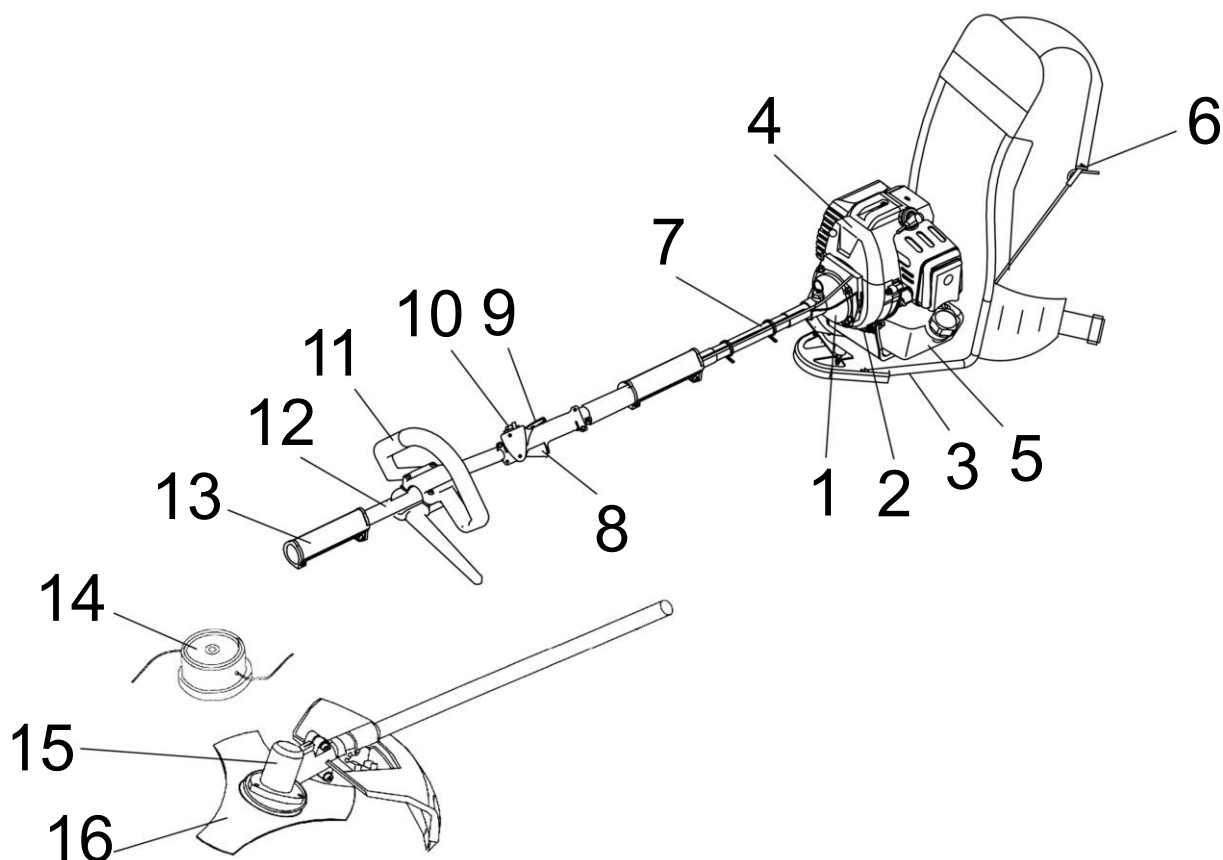

N°	Dénomination	N°	Dénomination	N°	Dénomination
1	Boîtier d'accouplement	7	Groupe manche flexible	13	Adaptateur avec bouton
2	Ensemble socle moteur	8	Levier de clapet d'étranglement	14	Tête de coupe en nylon
3	Raccord pour bandoulière	9	Levier de sécurité	15	Boîtier
4	Moteur à essence	10	Interrupteur d'allumage	16	Lame triple
5	Réservoir de carburant	11	Poignée en forme de D		
6	Raccord pour bandoulière	12	Groupe d'arbre d'entraînement		

Remarques sur les différents composants

- Réservoir de carburant (5) : Contient du carburant et des filtres à carburant.
- Levier de clapet d'étranglement (8) : Avec ressort, revient au point mort lorsqu'il est relâché. Appuyer progressivement vers le bas lors de l'accélération ; ne pas tenir au démarrage.
- Levier de sécurité (9) : Appuyer avant d'accélérer.
- Interrupteur d'allumage (10) : interrupteur coulissant placé en haut du corps du levier de commande des gaz ; déplacez l'interrupteur vers l'AVANT sur STOP, vers l'ARRIÈRE sur START.
- Poignée en forme de D (11) : peut être ajustée à volonté pour une utilisation plus confortable.
- Groupe d'arbre d'entraînement (12) : contient un arbre d'entraînement flexible spécialement conçu avec une douille.
- Tête à fil de coupe en nylon (14) : contient un fil de nylon remplaçable qui avance lorsque la tête touche le sol à une vitesse de travail normale.
- Lame triple (16) : convient pour la taille des arbustes.

Données techniques

Unité princi- pale	Accessoire de coupe (mm)	Lame	255
		Fil	415
		Filetage	M10 gauche
Poids propre (sans accessoires, carburant, bouclier) (kg)		10,5	
Moteur	Désignation du moteur		1E44F
	Type		Moteur 2 temps à essence refroidi par air
	Déplacement (mℓ)		51,7
	Puissance max. (kW / min)		1,3 / 7000
	Vitesse max. de transmission/moteur ($\frac{tr}{min}$)		4200 ± 380
	Vitesse à vide ($\frac{tr}{min}$)		3000 ± 280
	Capacité du réservoir (ℓ)		1,2
	Réduction		22:17
	Poids propre (kg)		10,5
	Carburateur		Membrane
	Allumage		Allumage électronique sans contact
	Procédure de démarrage		Démarrateur à lanceur
	Carburant		Mélange d'essence et d'huile (40:1)

Assemblage

ASSEMBLAGE DE L'ARBRE FLEXIBLE ET DE L'ARBRE D'ENTRAÎNEMENT

Insérez le carré de l'arbre flexible (4) dans le trou carré de l'adaptateur (3), faites coïncider le trou de vis de la poignée et l'encoche (1) de l'arbre flexible et serrez la vis M5×30 (2).

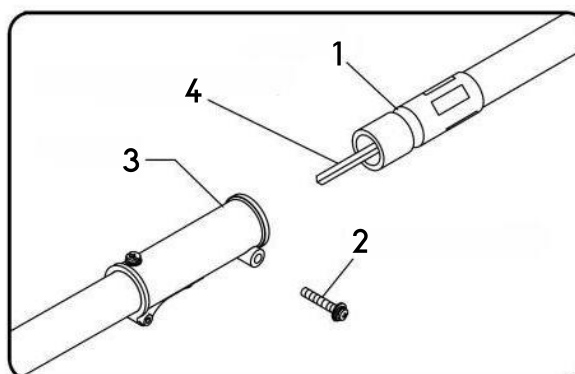

ASSEMBLAGE DE L'ARBRE FLEXIBLE ET DE L'ENSEMBLE D'EMBRAYAGE

Insérez la tête carrée (8) de l'arbre flexible (7) dans le trou carré du boîtier d'accouplement (6), soulevez la goupille (5), faites coïncider le trou de $\varnothing 7$ de l'arbre flexible et le trou du boîtier d'accouplement et enclenchez la goupille.

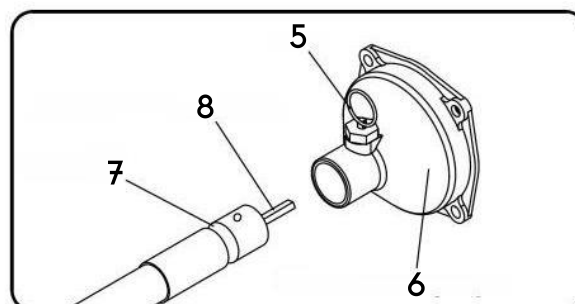

INSTALLATION DE LA POIGNÉE

Installez la poignée (9) dans le support. Amenez la poignée dans une position de travail confortable et serrez les quatre vis M5×25 (11) (10 = partie droite de la poignée).

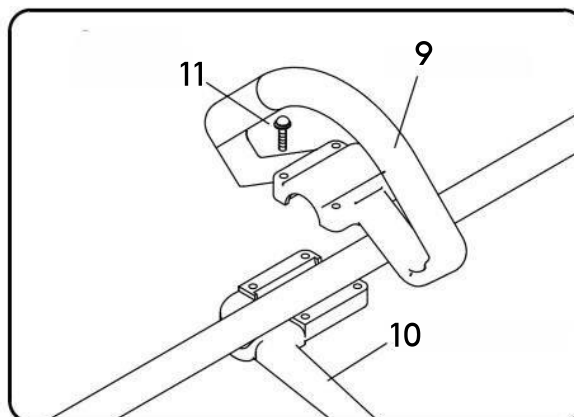

ASSEMBLAGE DE L'ARBRE DE D'ENTRAÎNEMENT

Retirez la goupille (12), reliez les ensembles d'arbres d'entraînement avant et arrière, remettez la goupille en place et serrez la poignée (13).

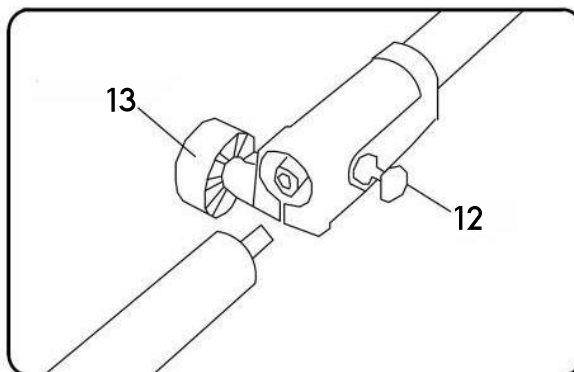

Montage de la tête de coupe du fil de nylon

Faites coïncider le trou de la plaque de connexion et le trou de l'arbre, puis insérez l'outil de fixation. Vissez la tête de coupe sur l'arbre (dans le sens des aiguilles d'une montre) jusqu'à ce qu'elle soit bien fixée. Retirez l'outil d'insertion.

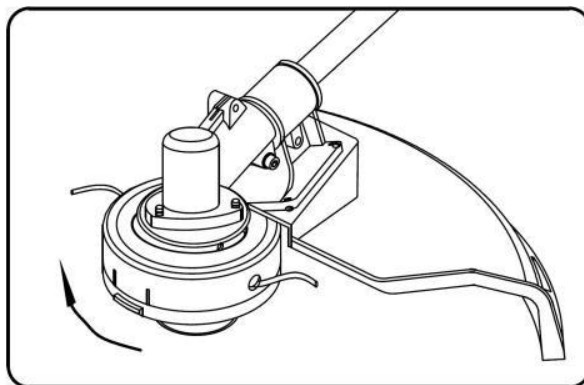

Montage de la lame

Assemblez le support A (4), la lame triple (6), le support B (7) et la rondelle dentée (8) dans cet ordre. Serrez ensuite ces pièces ensemble à l'aide d'un écrou fileté à gauche (9). Faites coïncider le trou du carter d'engrenages (2) et le trou du support A (5) et insérez une clé (S = 4 mm) (1). Serrez l'écrou de fixation de la lame dans le sens des aiguilles d'une montre à l'aide de la clé. Insérez ensuite la goupille 2x16 (10). (3 = écran)

⚠ AVERTISSEMENT ! ATTENTION ! VIBRATIONS EXCESSIVES – ARRÊTEZ IMMÉDIATEMENT LE MOTEUR ! – Des vibrations excessives de la lame indiquent que celle-ci n'est pas correctement installée. Arrêtez immédiatement le moteur et vérifiez la lame. Une lame mal installée peut entraîner des blessures. N'utilisez que des pièces d'origine pour l'entretien de l'appareil.

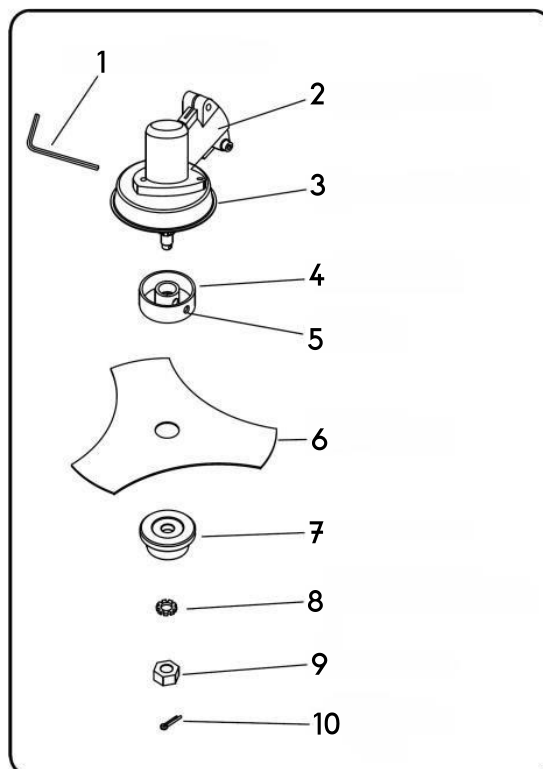

Mélange carburant-huile

⚠ AVERTISSEMENT ! Ne remplissez jamais le réservoir de carburant à ras bord.

- Ne versez jamais de carburant dans le réservoir dans une zone fermée, non aérée.
- Ne remplissez pas l'appareil à proximité d'un feu ouvert ou d'étincelles.
- Essuyez impérativement le carburant renversé avant d'essayer de démarrer le moteur.
- N'essayez pas de faire le plein d'un moteur chaud.

Mélange et rapport de mélange

- Le carburant utilisé pour ce modèle est un mélange d'essence sans plomb et de lubrifiant moteur approuvé. Si vous mélangez de l'essence avec de l'huile moteur deux temps, n'utilisez que celle qui ne contient NI ÉTHANOL NI MÉTHANOL (types d'alcool). Utilisez de l'essence de marque et de qualité, sans plomb avec un indice d'octane de 89 ou plus. Vous éviterez ainsi d'éventuels dommages aux conduites de carburant et à d'autres pièces du moteur.
- Ne mélangez pas seulement le carburant dans le réservoir.
- LE RAPPORT DE MÉLANGE EST DE 30:1 – 30 PARTIES D'ESSENCE : 1 PARTIE D'HUILE ! Les mélanges de carburants avec un rapport autre que 30:1 peuvent endommager le moteur. Assurez-vous que le rapport de mélange est correct.
- Les mélanges de carburant à deux temps peuvent se séparer. Secouez bien le réservoir de carburant avant chaque utilisation. Le carburant stocké vieillit. Ne mélangez pas plus de carburant que vous ne prévoyez d'en consommer en l'espace d'un mois. Si le mélange de carburant a été stocké pendant une longue période, il doit être retiré et un nouveau mélange doit être versé.

Stockage du carburant

Stockez le carburant uniquement dans un contenant propre, sûr et homologué. Vérifiez et suivez les réglementations locales concernant le type et l'emplacement du récipient de stockage.



Mise en service

Contrôle avant la mise en service

- Vérifiez l'équipement pour détecter des vis, des écrous et des raccords desserrés.
- Vérifiez le filtre à air de toute saleté et encrassement. Avant de l'utiliser, nettoyez le filtre à air de toute saleté, etc.
- Assurez-vous que l'écran de protection tient fixement en place.
- Assurez-vous qu'il n'y ait pas de fuite de carburant.
- Assurez-vous que la lame ne présente pas de fissure.

Mise en marche et arrêt du moteur



Démarrage d'un moteur froid

1. Mettez le levier de starter en position « START ».
2. Mettez l'interrupteur du moteur en position « ON ».
3. Tirez le levier vers le haut pour fermer le démarreur.
4. Tirez sur le démarreur jusqu'à ce que le moteur fasse un mauvais allumage.
5. Poussez le levier de starter vers l'intérieur (si vous démarrez le moteur excessivement avec le starter, il calera et il sera difficile à le redémarrer).
6. Tirez maintenant sur le démarreur à câble à plusieurs reprises jusqu'à ce que le moteur démarre.
7. Laissez le moteur chauffer quelques minutes avant de l'utiliser.

Démarrage d'un moteur chaud

Si le réservoir de carburant n'est pas à sec, tirez le lanceur une à trois fois. Le moteur devrait démarrer.

Ne pas utiliser de papillon de gaz

Si le réservoir de carburant était vide, répétez les étapes 3 à 7 sous « Démarrage d'un moteur froid » après avoir fait le plein.

Arrêt du moteur

Mettez l'interrupteur sur « STOP ».

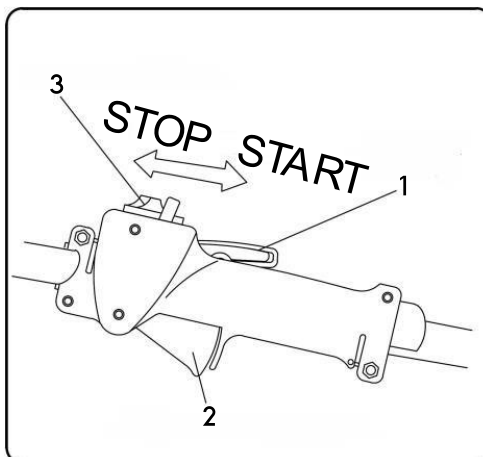

N°	Dénomination	N°	Dénomination
1	Levier de sécurité	3	Interrupteur d'arrêt
2	Levier de clapet d'étranglement		

Entretien et maintenance

Filtre à air

- La poussière accumulée dans le filtre à air réduit les performances du moteur, augmente la consommation de carburant et permet aux particules abrasives de pénétrer dans le moteur. Retirez le filtre à air aussi souvent que nécessaire pour le maintenir propre.
- La poussière de surface peut être facilement éliminée en tapotant le filtre. Les dépôts importants doivent être lavés avec un solvant approprié.
- Retirez le couvercle du filtre en desserrant le bouchon du couvercle (2) de ce dernier. (1 = starter)

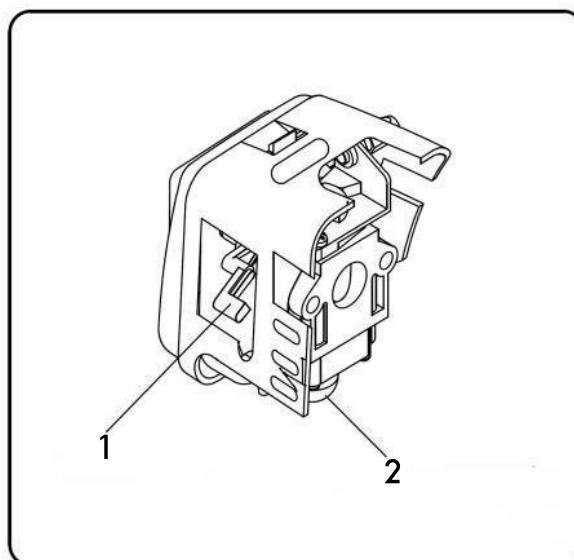

Réglages du carburateur

! **Note !** Ne réglez le carburateur que si cela est nécessaire. Si vous avez des problèmes avec le carburateur, adressez-vous à un atelier spécialisé. Un réglage incorrect peut entraîner des dommages au moteur et annuler la garantie.

Filtere à carburant

- Le réservoir de carburant est équipé d'un filtre. Le filtre se trouve à l'extrémité libre du tuyau de carburant et peut être retiré à l'aide d'un morceau de fil métallique ou un objet similaire à travers la connexion de carburant.
- Vérifiez régulièrement le filtre à carburant. Veillez à ce que la poussière ne pénètre pas dans le réservoir de carburant. Un filtre bouché entraîne des difficultés de démarrage du moteur ou des variations de ses performances.
- Si le filtre est sale, remplacez-le.
- Si l'intérieur du réservoir de carburant est sale, vous pouvez le nettoyer en le rinçant à l'essence.

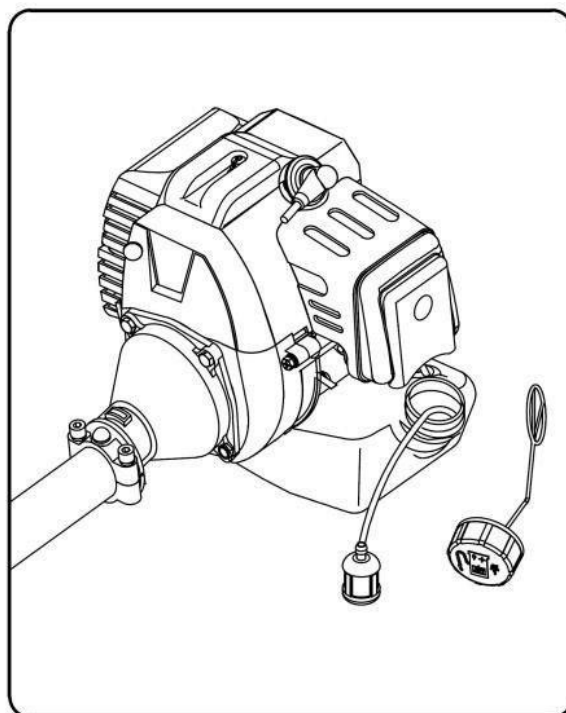

Contrôle de la bougie d'allumage

- Évitez de retirer la bougie d'allumage d'un moteur chaud pour éviter d'éventuels dommages au filetage.
- Nettoyez la bougie d'allumage ou remplacez-la si elle est fortement encrassée par des dépôts d'huile.
- Remplacez la bougie si l'électrode centrale s'arrondit au niveau de l'extrémité.
- Écart de 0,6–0,7 mm
- Couple de serrage 145–155 Kg.cm

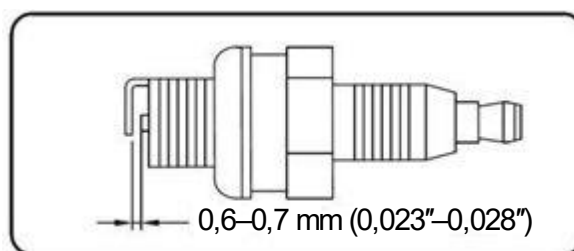

Lubrification de l'arbre flexible

- Vérifiez le film lubrifiant toutes les 10 heures de fonctionnement environ. Retirez l'arbre flexible du boîtier d'accouplement. Retirez l'arbre (1) du tube de protection (2) et notez la position de montage.
- Lorsque l'arbre est devenu bleu, insérez-en un nouveau.
- Remettez l'arbre flexible (1) dans le tube de protection (2) – tournez-le de 180° par rapport à sa position de montage initiale et insérez-le jusqu'à la butée.
- Introduisez l'arbre flexible dans le boîtier d'accouplement – tournez l'arbre d'un côté à l'autre en même temps.

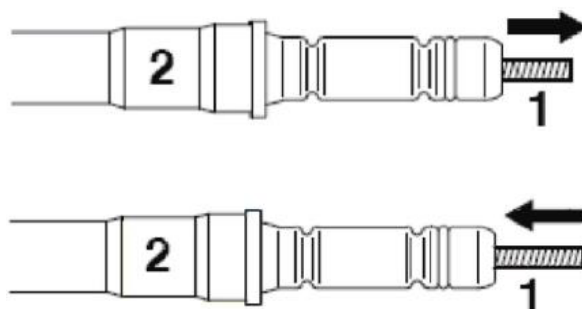



Transport

- Vous devez arrêter le moteur lorsque vous déplacez l'appareil au sein des zones de travail.
- Après l'arrêt du moteur, le silencieux reste chaud. Ne touchez jamais les parties chaudes comme le silencieux.
- Assurez-vous qu'il n'y a pas de fuite de carburant du réservoir.

Stockage

- Vérifier, nettoyer et réparer l'appareil si nécessaire.
- Retirez tout le carburant du réservoir.
- Démarrez le moteur – cela consomme tout le carburant dans la conduite de carburant et dans le carburateur.
- Retirez la bougie d'allumage et versez une cuillère à café d'huile moteur propre dans le logement de la bougie d'allumage du cylindre – remettez la bougie en place.
- Conserver dans un endroit propre, sec et exempt de poussière.



AVERTISSEMENT ! DANGER ! N'entrez pas le produit dans un espace clos où les vapeurs de carburant pourraient atteindre une flamme nue provenant de chauffe-eau, de chauffages, de poêles, etc. Conservez-le exclusivement dans un endroit fermé et bien aéré.

Dépannage

Les dysfonctionnements tels que les difficultés de démarrage, les irrégularités de fonctionnement et les écarts de performance peuvent généralement être évités si vous respectez scrupuleusement toutes les instructions de fonctionnement et les procédures de maintenance. Si le moteur ne fonctionne pas correctement, vérifiez que

- le système d'alimentation en carburant est en bon état et que le carburant s'écoule vers le moteur.
- le système d'allumage est en bon état et que la bougie s'allume correctement.
- la compression du moteur est suffisante.

Démarrage raté

- Éliminez le carburant dans le réservoir.
- Assurez-vous que le carburant est frais et propre.
- Vérifiez le filtre à carburant pour vous assurer qu'il est propre (remplacez le filtre si nécessaire).
- Assurez-vous que les éléments du filtre à air sont propres.
- Installez une nouvelle bougie d'allumage en respectant l'espacement approprié.
- Si vous avez un problème sérieux avec l'appareil, n'essayez pas de le réparer vous-même, mais confiez cette tâche à un spécialiste.



Problème			Cause possible	Solution	
Pression de compression des cylindres normale	Étincelle de bougie normale	Anomalie dans le système de carburant	Aucun carburant présent dans le réservoir	Remplir le réservoir de carburant.	
			Filtere à carburant bouché	Nettoyer le filtre à carburant.	
		Système de carburant normal	Carburant	Carburant trop pollué	Remplacer le carburant.
				Présence d'eau dans le carburant	Remplacer le carburant.
				Excès de carburant dans le cylindre	Retirer la bougie d'allumage et la laisser sécher.
		Rapport de mélange incorrect	Modifier le mélange.		
	Système de carburant normal	Étincelle provenant du câble haute tension est normale	Connecteur de bougie d'allumage	Bougie encrassée par des résidus d'huile	Éliminer les dépôts d'huile
				Endommagement de l'isolation de la bougie d'allumage	Remplacer la bougie.
			L'éclateur est trop grand ou trop petit	Régler l'éclateur : 0,6–0,7 mm.	
		Déviations lors de l'étincelle provenant du fil à haute tension	Rupture ou arrachement du fil haute tension	Remplacer ou resserrer	
		Bobine desserrée	Resserrer.		
Système de carburant normal	Système d'allumage normal	Pression de compression insuffisante	Segment de piston usé	Remplacer.	
			Segment de piston cassé	Remplacer.	
			Segment de piston collé	Remédier au problème.	
			Bougie d'allumage desserrée	Resserrer.	
			Fuite dans le carter	Enlever.	
	Compression normale		Mauvais contact entre le fil haute tension et la bougie d'allumage	Serrer le cache de la bougie d'allumage	
			Panne de l'interrupteur d'arrêt ou court-circuit	Réparer ou remplacer.	

Faible puissance

Problème	Cause possible	Solution
Coupure de la flamme à l'accélération, fumée fine, sortie du carburateur à l'envers	Filtere à carburant bouché	Nettoyer le filtre à carburant.
	Trop peu de carburant	Nettoyer la conduite de carburant.
	Silencieux encrassé par des dépôts d'huile.	Régler le carburateur, éliminer les résidus d'huile
Pression de compression insuffisante	Piston	Remplacer le piston.
	Segment de piston	Remplacer le segment de piston.
	Usure du cylindre	Remplacer le cylindre



Fuite du moteur	Fuite dans le carter	Remettre en état.
Fuite d'une extrémité de vilebrequin	Joint d'étanchéité inapproprié	Remplacer le joint.
	Surchauffe du moteur	Ne pas utiliser pendant de longues périodes à haute vitesse et à forte charge
	Chambre de combustion encrassée par des dépôts d'huile	Nettoyer, éliminer.

Le moteur tourne de façon irrégulière

Problème	Cause possible	Solution
Bruits de chocs à l'intérieur du moteur	Usure du piston, du segment de piston, du cylindre, de l'axe de piston, du palier de vilebrequin	Remplacer l'élément utilisé.
Bruit de cognement métallique	Surchauffe du moteur	Ne pas utiliser pendant de longues périodes à haute vitesse et à forte charge
	Chambre de combustion encrassée par des dépôts d'huile	Nettoyer, éliminer.
	L'essence utilisée n'est pas appropriée	Remplacer par de l'essence conforme.
Arrêt de l'allumage du moteur	Présence d'eau dans le carburant	Remplacer le carburant.
	Éclateur défectueux	Régler l'éclateur : 0,6–0,7 mm.
	Entrefer de la bobine incorrect	Régler l'écart. 0,3–0,4 mm.

Arrêt subit du moteur

Cause possible	Solution
Pus de carburant	Rajoutez
Bougie encrassée par des dépôts huileux et un court-circuit	Nettoyer.
Fil à haute tension est détaché	Raccordez à nouveau

Avis important :

Toute reproduction et toute utilisation à des fins commerciales, même partielle de ce mode d'emploi, ne sont autorisées qu'avec l'accord préalable de la société WilTec Wildanger Technik GmbH.