

# Manuale di istruzioni

## Stazione dissaldante AOYUE 474A++ 90474



Immagine a scopo rappresentativo, può variare a seconda del modello

Prima di mettere in funzione il dispositivo, leggere e seguire le istruzioni per l'uso e le indicazioni di sicurezza.

Con riserva di modifiche tecniche!

Come conseguenza del costante sviluppo del prodotto, illustrazioni, passaggi funzionali e dati tecnici possono essere soggetti a leggere variazioni.

Le informazioni contenute in questo documento sono soggette a modifiche senza preavviso. Nessuna parte di questo documento può essere copiata o riprodotta in qualunque forma senza previo consenso scritto di WilTec Wildanger Technik GmbH. Tutti i diritti riservati.

WilTec Wildanger Technik GmbH non si assume alcuna responsabilità per eventuali errori presenti in questo manuale di istruzioni o negli schemi di collegamento.

Sebbene WilTec Wildanger Technik GmbH abbia perseguito ogni sforzo per rendere questo manuale utente completo, corretto e aggiornato, non si esclude la presenza di errori.

Se avete proposte di miglioramento o errori da segnalare, non esitate a contattarci.

Scriveteci un'e-mail all'indirizzo:

[service@wiltec.info](mailto:service@wiltec.info)

o utilizzate il nostro modulo di contatto:

<https://www.wiltec.de/contacts/>

La versione aggiornata di queste istruzioni è disponibile in più lingue nel nostro shop online, al link:

<https://www.wiltec.de/docsearch>

Il nostro indirizzo postale è:

WilTec Wildanger Technik GmbH  
Königsbenden 12  
52249 Eschweiler (Germania)

Desiderate ritirare personalmente la merce? Il nostro punto di ritiro è:

WilTec Wildanger Technik GmbH  
Königsbenden 28  
52249 Eschweiler (Germania)

Per ridurre i tempi di attesa e per assicurare un rapido disbrigo in loco, vi preghiamo di contattarci in anticipo o di effettuare il vostro ordine tramite il nostro shop online.

E-mail: [service@wiltec.info](mailto:service@wiltec.info)  
Tel: +49 2403 55592-0  
Fax: +49 2403 55592-15

Se desiderate spedire indietro un articolo per la sua sostituzione, riparazione o altro, utilizzate il seguente indirizzo. Attenzione! Per poter garantire una gestione efficiente del reclamo o del reso, contattate il nostro servizio di assistenza prima di effettuare la spedizione.

Reparto resi  
WilTec Wildanger Technik GmbH  
Königsbenden 28  
52249 Eschweiler (Germania)

E-mail: **[service@wiltec.info](mailto:service@wiltec.info)**  
Tel: +49 2403 55592-0  
Fax: +49 2403 55592-15

## Introduzione

Grazie per aver scelto di acquistare questo prodotto di qualità. Per ridurre al minimo il rischio di lesioni, prendere sempre alcune precauzioni di sicurezza basilari durante l'utilizzo del prodotto. Vi preghiamo pertanto di leggere attentamente il presente manuale di istruzioni e di assicurarvi di averne compreso il contenuto.

Conservare con cura il presente manuale.

### **ATTENZIONE**

- Utilizzare sempre un collegamento a terra con la corretta tensione di rete. La tensione di rete appropriata è indicata sulla targhetta. In caso di dubbi sul corretto collegamento a terra, farlo controllare da un professionista. Non usare mai un cavo di alimentazione difettoso.
- Non aprire il dispositivo in un ambiente umido o bagnato o quando si è bagnati e proteggerlo dalla luce solare diretta. Utilizzare sempre l'unità in un luogo protetto in modo che nessuno possa calpestare, cadere e/o danneggiare i cavi. Assicurare inoltre un raffreddamento sufficiente con la corrente d'aria ed evitare l'accumulo di calore.
- Prima di pulire l'apparecchio, staccare sempre la spina dalla rete e pulire solamente con un panno umido. Evitare l'uso di detersivi e assicurarsi che non entrino liquidi nell'unità.
- L'interno di questo dispositivo non contiene parti riparabili dall'utente. Affidare la manutenzione, la regolazione e la riparazione a personale qualificato. Il periodo di garanzia di 2 anni sarà annullato in caso di intervento di terzi!
- **Leggere tutte le istruzioni di sicurezza e le indicazioni.** Il mancato rispetto delle avvertenze e delle istruzioni di sicurezza può provocare scosse elettriche, incendi e/o lesioni gravi. Conservare tutte le istruzioni di sicurezza e le indicazioni per successive consultazioni.

## Indicazioni di sicurezza

### *Indicazioni di sicurezza generali*

- Unità utilizzabile solo con un interruttore differenziale, con una corrente nominale di intervento fino a 30 mA (disposizioni prescritte da VDE – Federazione tedesca dell'industria elettrotecnica, elettronica e informatica – 0100, parte 702 e 738).
- Questo dispositivo non è destinato all'uso da parte di bambini o persone con ridotte capacità fisiche, sensoriali o mentali, o con mancanza di esperienza e/o conoscenza, a meno che non siano sotto supervisione o non abbiano ricevuto istruzioni operative da una persona responsabile della loro sicurezza.
- Sorvegliare i bambini per assicurarsi che non giochino con il dispositivo.
- Durante il funzionamento, la temperatura del saldatore, del pistone ad aria calda e dell'ugello è compresa tra 200 °C e 480 °C. Se la stazione di saldatura non viene maneggiata con attenzione, si potrebbero causare lesioni o danni alle apparecchiature nell'area di lavoro.
- Durante il lavoro con il dispositivo, osservare quanto segue:
  - dopo aver aperto l'imballaggio, controllare se ogni singola parte dell'unità è in buone condizioni o se ci sono danni di trasporto visibili. In caso di danni evidenti, **non** utilizzare l'unità e contattare **immediatamente** il rivenditore.
  - Spegnere l'apparecchio e staccare la spina dalla presa quando si sposta il dispositivo.
  - Evitare di sottoporre le parti dell'unità a uno stress meccanico eccessivo (impatto, urti, ecc.)
- Prima di ogni utilizzo, effettuare un controllo visivo del dispositivo. Non utilizzare mai l'unità se i dispositivi di sicurezza sono danneggiati o usurati. Non disattivare mai i dispositivi di sicurezza.
- Rispettare la destinazione d'uso dell'apparecchio riportata in questo manuale.
- L'utente è responsabile della sicurezza nell'area di lavoro.
- In caso di danni al cavo o alla spina causati da fattori esterni, non riparare il cavo ma sostituirlo con uno nuovo.
- La tensione di 230 V indicata sulla targhetta dell'apparecchio deve corrispondere alla tensione di rete esistente.
- Non sollevare, trasportare o fissare mai il dispositivo tramite il cavo di alimentazione.

- Assicurarsi che i collegamenti elettrici siano protetti da umidità e allagamenti.
- Scollegare sempre l'apparecchio dalla rete elettrica prima di eseguire lavori su di esso.
- Evitare di esporre l'unità a un flusso d'acqua diretto.
- L'operatore è responsabile del rispetto delle norme locali in materia di sicurezza e installazione. Consultare un elettricista qualificato se necessario.
- In caso di guasto del dispositivo, i lavori di riparazione possono essere eseguiti solo da un elettricista qualificato.

#### *Indicazioni di sicurezza speciali*



**Per garantire la propria sicurezza, seguire le istruzioni che seguono, altrimenti potrebbero verificarsi danni e/o lesioni:**

- La temperatura delle parti della stazione può raggiungere i 480 °C durante il funzionamento, pertanto:
  - non utilizzare la stazione vicino a gas infiammabili, carta o altri materiali combustibili;
  - evitare di toccare le parti calde della stazione, altrimenti si potrebbe rimanere gravemente ustionati;
  - non toccare le parti metalliche vicino alle punte di saldatura.
- Fusibile termico
  - L'unità è dotata di un fusibile termico automatico che spegne l'unità se una delle temperature dovesse essere troppo alta.
  - L'apparecchio si riaccende non appena la temperatura ritorna normale.
- Usare il dispositivo con prudenza!
  - Non farlo mai cadere e non sottoporlo a urti/impatti!
  - L'unità contiene componenti sensibili che potrebbero essere distrutti se manipolati in modo improprio.
- Scollegare l'unità dalla rete elettrica se non la si usa per un lungo periodo, se è venuta a mancare la corrente o prima di aprirla.
- La saldatura produce fumi potenzialmente dannosi. Saldare solo in un'area di lavoro ben ventilata per evitare concentrazioni nocive.
- Non apportare modifiche strutturali al dispositivo.

### **Collegamento elettrico**

Il collegamento elettrico si effettua con una presa di sicurezza da 230 V ~ 50 Hz. Protezione con fusibile di almeno 10 A.

### **Messa in funzione**

- Posizionare il dispositivo su una superficie piana e stabile la cui temperatura non superi i 40 °C. Posizionare l'unità orizzontalmente in modo che la stazione possa funzionare correttamente.
- Effettuare il collegamento elettrico.

## Contenuto

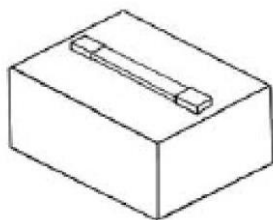

Stazione principale 474



Pistola di dissaldatura



Filtro/molla



Supporto filtro/molla

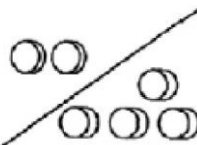

Filtro in carta ceramica



Supporto pistola di dissaldatura



Coperchio



Punta di pulizia



Ago di pulizia



Spina e cavo di alimentazione

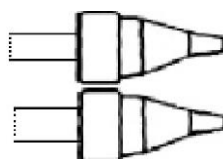

Punte di dissaldatura

## Dati tecnici

Dispositivo principale	
Tensione (V)	230 ±10 %
Frequenza (Hz)	50 ±2
Dimensioni (mm)	250 × 188 × 126
Lunghezza del cavo dalla maniglia (m)	circa 0,9
Peso (kg)	4,8
Aspirazione dei fumi di saldatura (mmHg)	600 (24 inHg)
Potenziale di terra (mV)	< 2
Resistenza terra (Ω)	< 2
Pistone di saldatura	
Elemento riscaldante	Ceramica
Potenza assorbita (W)	50
Gamma di temperatura (°C)	200 –480 (392 F–896 F)
Capacità della pompa (1/min)	15

### Caratteristiche e funzioni

- Ampia gamma di regolazione della temperatura
- Tempi di riscaldamento estremamente brevi
- Design antistatico (ESD-safe)
- Pratica maniglia per il trasporto
- Supporto per dissaldatore

### Elementi di controllo

#### Dispositivo principale

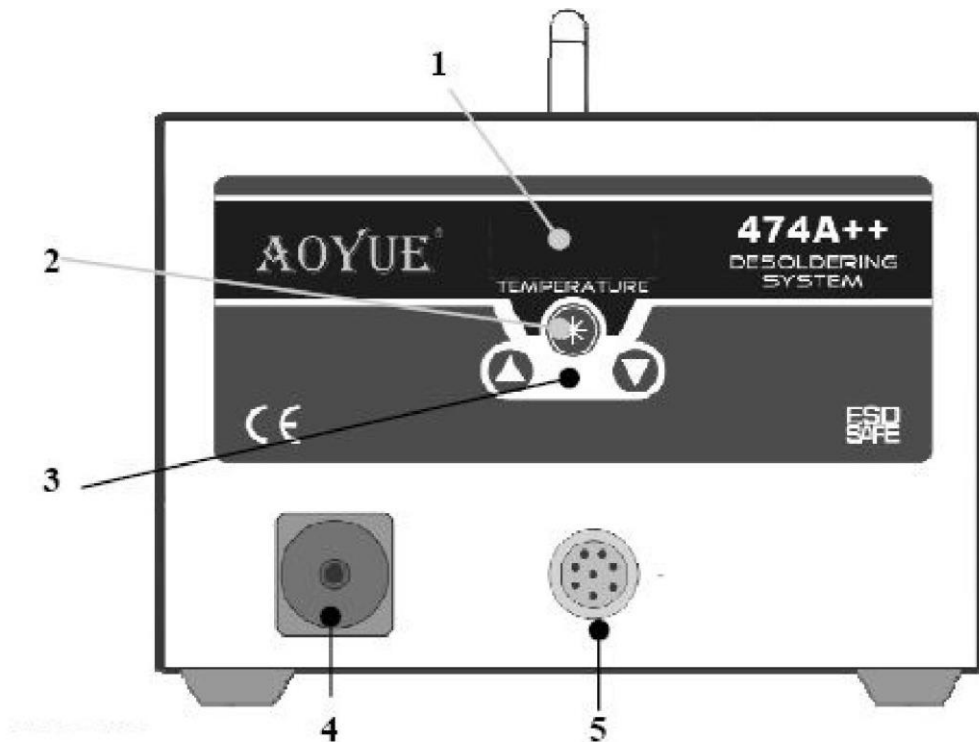

Lato anteriore

N.	Descrizione	N.	Descrizione
1	Pannello di visualizzazione	4	Attacco per vuoto
2	Tasto di funzione della pistola dissaldante	5	Attacco per la pistola dissaldante
3	Regolazione della temperatura		

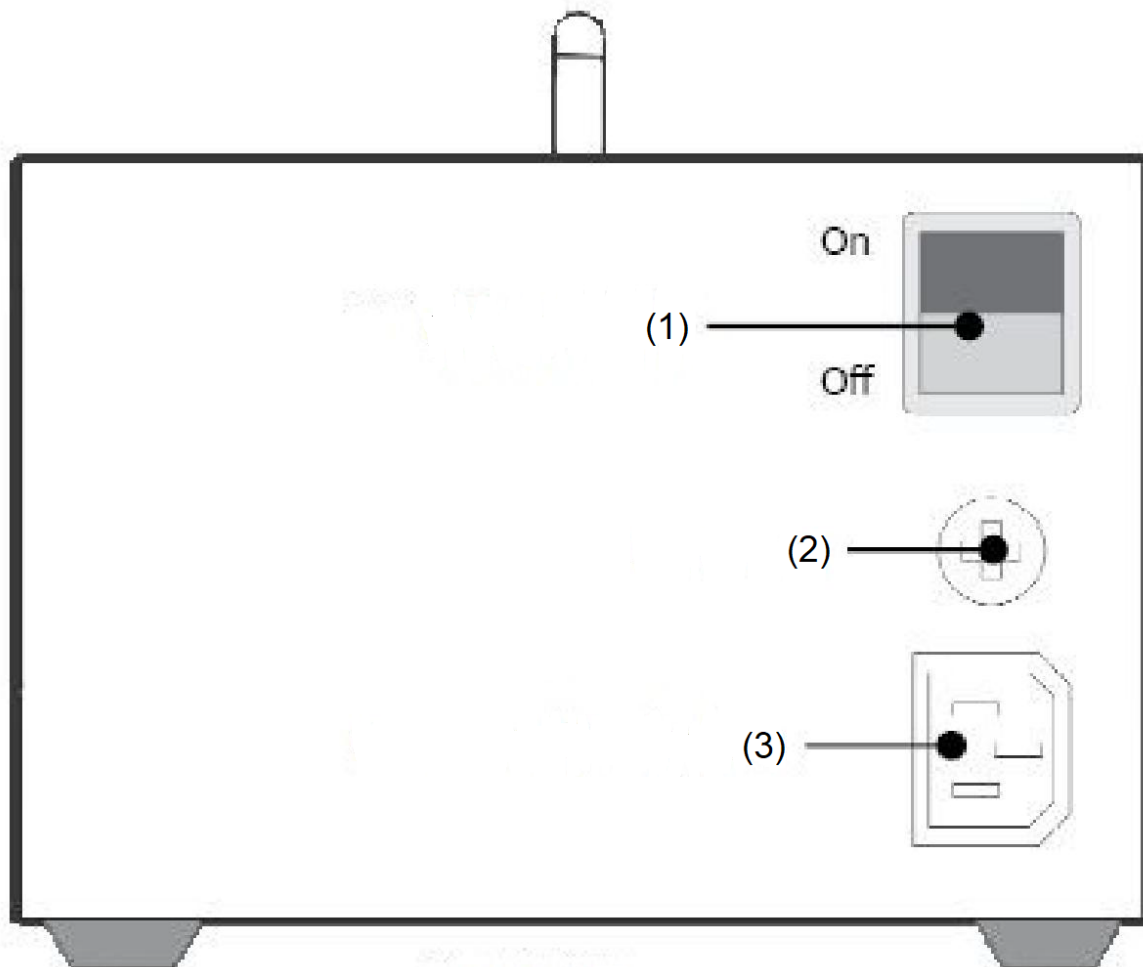

**Lato posteriore**

N.	Descrizione	N.	Descrizione
1	Interruttore principale	3	Presa di corrente
2	Fusibile		

*Pistola di dissaldatura*

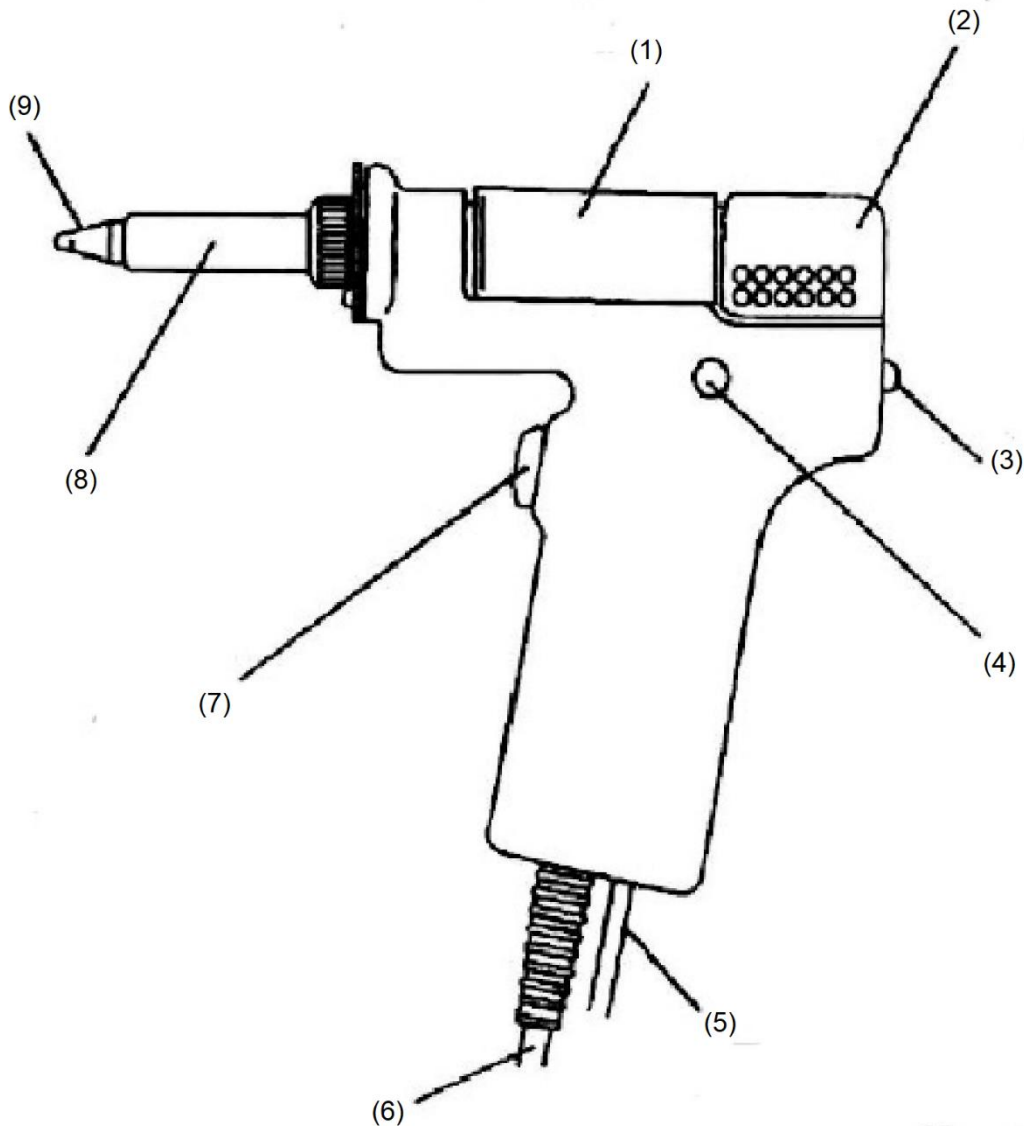

N.	Spiegazione	N.	Spiegazione
1	Filtro per raccogliere saldatura e fondente in un filtro di carta ceramica	6	Cavo di connessione, per il collegamento alla stazione
2	Supporto del filtro, fissa il filtro	7	Grilletto, premere per avviare l'aspirazione; non premere se l'ugello non è completamente riscaldato
3	Pulsante di espulsione, espelle il filtro quando viene premuto	8	Elemento riscaldante, pulire regolarmente
4	Indicatore di pressione, indica quando l'ugello o l'elemento riscaldante devono essere puliti o quando il filtro deve essere sostituito	9	Ugello caldo per fondere la saldatura, ingresso per la saldatura fusa
5	Tubo flessibile del vuoto, per il collegamento alla stazione		



## Componenti

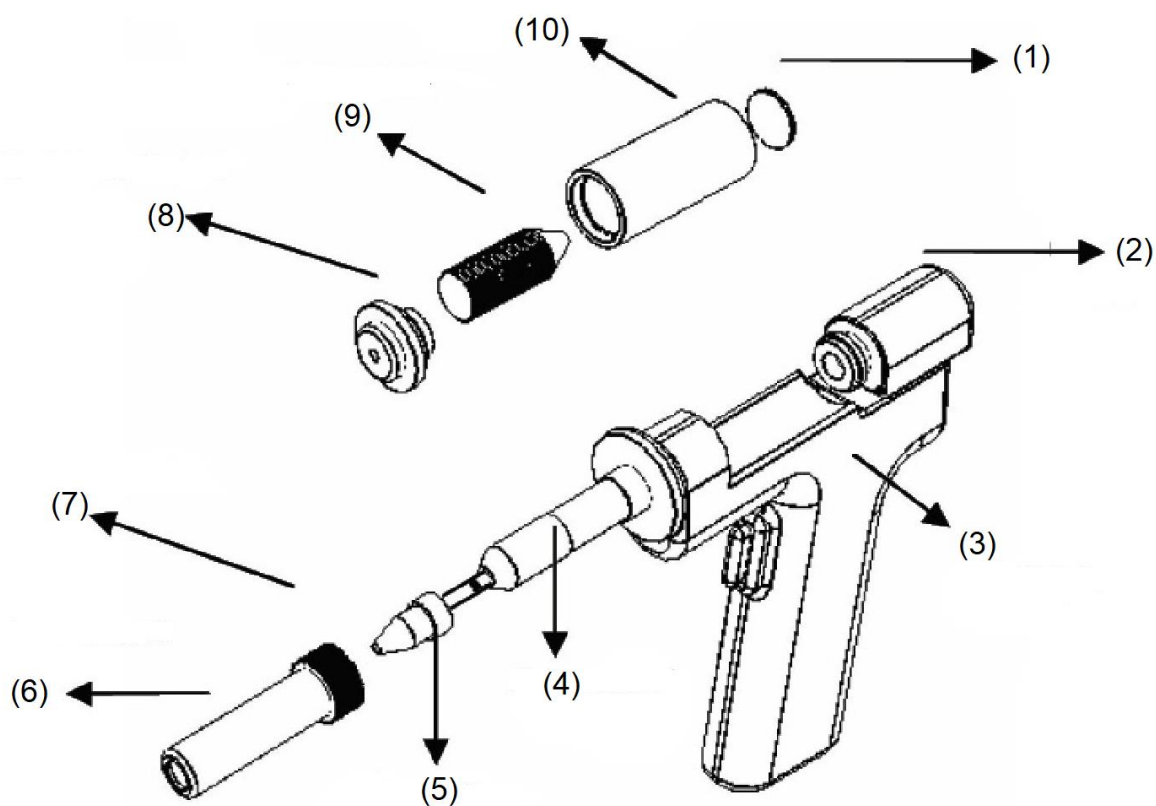

N.	Descrizione	N.	Descrizione
1	Cuscinetto filtrante	6	Alloggiamento elemento riscaldante
2	Filtro fusibile	7	Chiusura di sicurezza
3	Parte principale della pistola dissaldante	8	Tappo del tubo del filtro
4	Elemento riscaldante	9	Filtro a molla
5	Ugello	10	Tubo del filtro

## Preparazione

### Unità principale

Rimuovere la vite di bloccaggio contrassegnata in rosso sul lato inferiore della stazione prima di utilizzare la stazione di saldatura.

### Stazione di dissaldatura

1. Inserire la spina della pistola dissaldante nella presa corrispondente sulla stazione di dissaldatura.
2. Collegare il tubo del vuoto alla presa del vuoto.
3. Posizionare la pistola dissaldante nel supporto.



Inserire la spina nella stazione e assicurarsi che i segni corrispondano.



Fissare la spina girandola in senso orario.

### Linee guida

- Inumidire i cuscinetti filtranti prima dell'uso per ottenere prestazioni migliori. Si raccomanda di umidificare regolarmente i cuscinetti.
- Pulire la molla del filtro e sostituire i filtri se sono sporchi.
- Il percorso della saldatura nella pistola può essere pulito con l'ago di pulizia, se necessario.

## Messa in funzione

1. Inserire il cavo di alimentazione nella stazione e in una presa adatta.
2. Premere l'interruttore principale sul retro della stazione per accenderla.
3. Il pannello del display mostrerà ora "OFF" (spento). Il display non cambia finché l'utente non attiva una funzione.
4. Inserire la spina della pistola dissaldante nella presa corrispondente sulla stazione di dissaldatura.
5. Collegare il tubo del vuoto alla presa del vuoto.
6. Per attivare la funzione di dissaldatura, tenere premuto il tasto di funzione (2). Il display della temperatura mostra brevemente la temperatura preimpostata e poi cambia per mostrare la temperatura attuale.
7. Per cambiare la temperatura, utilizzare il tasto funzione (3).
8. Aspettare che la pistola dissaldante si sia riscaldata completamente. La punta dissaldante raggiunge la temperatura di lavoro dopo circa 5–6 min. La stazione avrà raggiunto la temperatura di lavoro ottimale dopo circa 5–9 min. Se durante il primo utilizzo dopo l'accensione la saldatura si raccoglie nella pistola, pulirla e aspettare ancora un momento per raggiungere le condizioni di lavoro ideali.
9. Se necessario, controllare la temperatura con un sensore di temperatura esterno e regolarla.
10. La saldatura deve essere completamente sciolta prima di poter usare la pistola dissaldante. Una saldatura fusa solo in parte intasa la pistola.
11. Quando si aziona la pistola dissaldante, aspettare uno o due secondi per assicurarsi che tutta la saldatura entri nel filtro e non intasi la pistola.

12. Pulire regolarmente il filtro e la pistola per evitare che la potenza di aspirazione diminuisca.
13. Per spegnere la funzione di dissaldatura, premere il tasto funzione (2) per 3–5 s. La temperatura scende brevemente quando si aziona la pistola dissaldante. Questo è causato dal flusso d'aria che risucchia la saldatura. Il sistema si riscalda e ritorna automaticamente alla temperatura preimpostata.

### Spegnimento automatico (funzione auto-sleep)

Questa funzione può essere usata per spegnere automaticamente la stazione di dissaldatura dopo un tempo stabilito. Quando la stazione è in modalità sleep, sul pannello del display appaiono tre trattini: "---". Per riattivare nuovamente la stazione è sufficiente premere un interruttore di funzione. Alla consegna questa funzione è disattivata. Se si desidera utilizzarla, seguire i seguenti passi:

1. con la stazione spenta, premere contemporaneamente il tasto funzione 2 e il tasto funzione 3 verso il basso per 5 secondi.
2. Adesso il pannello del display mostra "t00". Ora è possibile impostare la funzione.
3. Utilizzare il tasto funzione 3 per impostare l'ora desiderata. Si può impostare un intervallo di tempo compreso tra 1 e 60 min. Il valore "0" significa che la funzione è disattivata.
4. Confermare la modifica tenendo premuto il tasto funzione 2.

### Manutenzione della pistola dissaldante

1. Controllare e pulire la pistola dissaldante in caso di intasamento:
  - a) Inserire la spina di rete della stazione, accendere la funzione di dissaldatura e far riscaldare l'ugello.
  - b) Aspettare che l'ugello si sia riscaldato completamente prima di iniziare la pulizia.
  - c) Pulire l'apertura dell'ugello con l'ago di pulizia.
  - d) Se l'ago di pulizia non passa attraverso l'apertura, usare la punta di pulizia.

 **ATTENZIONE:** durante la pulizia la pistola dissaldante diventa **molto calda**. Utilizzare un materiale adatto per non ferirsi! Eseguire i lavori di manutenzione sulla stazione solo quando l'unità è **spenta** e la spina di alimentazione è **scollegata**!

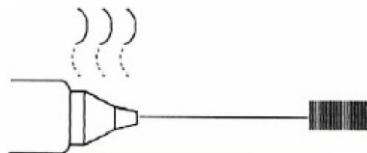

Spingere l'ago di pulizia fino in fondo nel foro dell'ugello.

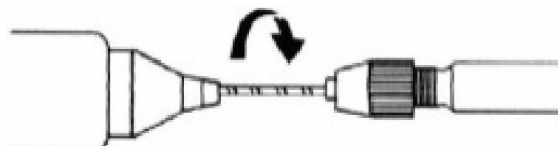

Inserire la punta di pulizia nel foro dell'ugello ruotandola in senso orario.

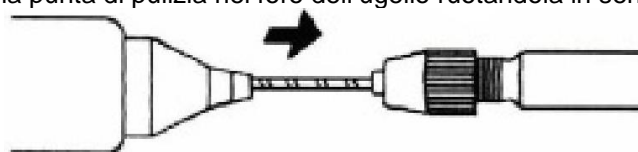

Estrarre di nuovo la punta di pulizia senza girarla.

**Attenzione!**

Se la punta di pulizia rimane bloccata nell'ugello, c'è il rischio che si rompa o si danneggi in qualche altro modo.

2. Controllare che l'ugello non presenti segni di usura:

- a) Controllare lo stato del rivestimento sulla punta dell'ugello.
- b) L'interno dell'ugello e la superficie sono rivestiti con una lega speciale. Se questa lega è danneggiata dalle alte temperature, l'ugello non può più riscaldarsi in modo corretto e uniforme.

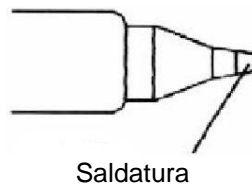

3. Sostituzione dell'elemento riscaldante

- a) Allentare il fusibile ed estrarre il coperchio e la punta.
- b) Rimuovere il vecchio elemento riscaldante e inserirne uno nuovo.
- c) Riposizionare l'ugello e far scorrere il coperchio in posizione. Stringere di nuovo bene la vite di bloccaggio in modo che l'aria non possa uscire. Se la vite di bloccaggio non è serrata correttamente, la pistola dissaldante non può riscaldarsi correttamente.

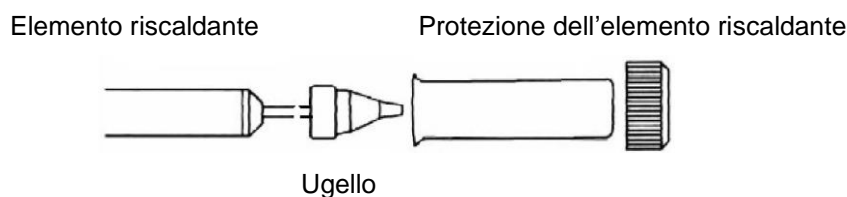

4. Controllo dei filtri

- a) I filtri devono essere controllati regolarmente.
- b) Quando il coperchio del filtro si è raffreddato abbastanza da poterlo toccare, premere il pulsante di espulsione sul retro della pistola e rimuovere il coperchio.
- c) Rimuovere il supporto anteriore e la molla del filtro per evitare danni e blocchi.
- d) Rimuovere il filtro.
- e) Sostituire il filtro se si nota uno dei seguenti cambiamenti:
  - il filtro è rigido e fragile;
  - lo stagno da saldatura ha riempito la molla del filtro per due terzi;
  - il filtro a molla è rigido e intasato di fondente e stagno.

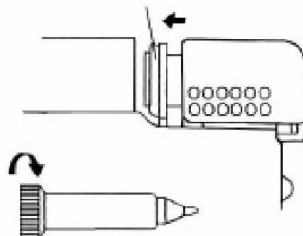

## 5. Fissaggio del filtro

- a) Fissare la molla del filtro al supporto anteriore.
- b) Fissare il supporto anteriore al coperchio del filtro e assicurarsi che sia allineato correttamente.

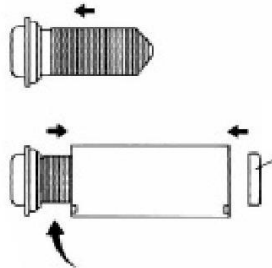

## Utilizzo - dissaldatura

1. Impostare l'interruttore di dissaldatura su "on".
2. Regolare la temperatura.
  - a) Impostare la temperatura più bassa possibile.
  - b) Per impostare la temperatura con precisione, misurare la temperatura all'ugello con un termometro e regolare il controllo della temperatura.
  - c) La temperatura può essere impostata tra 380 °C e 480 °C.
3. Rimuovere la vecchia saldatura sull'ugello nel foro al centro della spugna. Se la punta dell'ugello è bloccata da una vecchia saldatura, la punta non si riscalda correttamente. Per un riscaldamento ottimale, rivestire l'ugello con un sottile strato di stagno nuovo.
4. Tenere l'ugello contro l'area saldata e fondere la saldatura.
  - a) Non toccare mai la piastra con l'ugello caldo.
  - b) Assicurarsi che la saldatura sia ben fusa. Una saldatura fusa solo in parte intasa la pistola.
  - c) Non cercare mai di spostare la saldatura con la forza. Si muoverà facilmente quando sarà sciolta. Se non si muove facilmente, è segno che la saldatura non si è sciolta bene.
5. Quando si è certi che la saldatura si è sciolta, aspirarla premendo il grilletto della pistola.
  - a) Tenere premuto il grilletto 1–2 s più a lungo in modo che nessun residuo di saldatura si impigli nella linea di alimentazione e vada tutto nel filtro.
  - b) Non lasciare residui di saldatura nel foro della piastra.
  - c) Dopo aver rimosso la saldatura, lasciar raffreddare la piastra per evitare una dissaldatura accidentale.
6. Pulire il filtro e inumidire la spugna regolarmente durante e dopo l'uso per garantire prestazioni costanti.
7. Spegnerne l'unità di dissaldatura al termine del lavoro.
8. Lasciar raffreddare la pistola dissaldante prima di riporre l'unità.



**Avvertenza:** se la potenza di aspirazione della pistola dissaldante diminuisce significativamente, pulire l'ugello e l'elemento riscaldante con l'ago di pulizia.

## Istruzioni per lo smaltimento

La direttiva europea sullo smaltimento di apparecchiature elettriche (RAEE, 2012/19/EU) è stata recepita dalla legge "ElektroG".

Tutti i dispositivi elettrici WiTec interessati dalla RAEE sono contrassegnati dal simbolo di una pattumiera barrata. Questo simbolo indica che il dispositivo non deve essere smaltito con i rifiuti domestici.

WiTec Wildanger Technik GmbH è iscritta al registro tedesco EAR con il numero di registrazione RAEE DE45283704.

Smaltimento di apparecchiature elettriche ed elettroniche usate (da applicare nei paesi dell'Unione Europea e in altri paesi europei con un sistema di raccolta separato per questo tipo di rifiuti).

Il simbolo sul dispositivo o sulla sua confezione indica che questo prodotto non deve essere trattato come un normale rifiuto domestico, ma deve essere consegnato in un punto di raccolta per il riciclaggio di apparecchiature elettriche ed elettroniche.

Aiutando a smaltire correttamente questo prodotto, contribuite a proteggere l'ambiente e la salute di chi vi circonda. Uno smaltimento scorretto rappresenta un pericolo per l'ambiente e per la salute.



Il riciclaggio dei materiali aiuta a ridurre il consumo di materie prime.

Per ulteriori informazioni sul riciclaggio di questo prodotto, contattare le autorità locali, il servizio di smaltimento dei rifiuti urbani o il negozio in cui è stato acquistato il prodotto.

Indirizzo:  
WiTec Wildanger Technik GmbH  
Königsbenden 12-28  
52249 Eschweiler (Germania)

## Avvertenza importante

La riproduzione e l'uso ai fini commerciali di una parte o di tutto il manuale sono consentiti solo previa autorizzazione scritta di WiTec Wildanger Technik GmbH.