

Bedienungsanleitung

LIFAN-Benzinmotoren

92400, 92403, 92404, 92407, 92408, 92413–92416,
92423, 92425, 92427, 92428, 92434, 92435, 92437, 92438,
92441–92444, 92447, 92448, 92452, 92455, 92459, 92460, 92496, 92497

wiltec



Abbildung ähnlich, kann je nach Modell abweichen

Bitte lesen und beachten Sie vor der Inbetriebnahme die Bedienungsanleitung und Sicherheitshinweise!

Technische Änderungen vorbehalten!

Durch stetige Weiterentwicklungen können Abbildungen, Funktionsschritte und technische Daten geringfügig abweichen.



Die in diesem Dokument enthaltenen Informationen können sich jederzeit ohne vorherige Ankündigung ändern. Kein Teil dieses Dokuments darf ohne die vorherige schriftliche Einwilligung kopiert oder in sonstiger Form vervielfältigt werden. Alle Rechte bleiben vorbehalten.

Die WilTec Wildanger Technik GmbH übernimmt keine Haftung für eventuelle Fehler in diesem Benutzerhandbuch oder den Anschlussdiagrammen.

Obwohl die WilTec Wildanger Technik GmbH die größtmöglichen Anstrengungen unternommen hat, um sicherzustellen, dass dieses Benutzerhandbuch vollständig, fehlerfrei und aktuell ist, können Fehler nicht ausgeschlossen werden.

Sollten Sie einen Fehler gefunden haben oder uns einen Vorschlag zur Verbesserung mitteilen wollen, dann freuen wir uns darauf von Ihnen zu hören.

Schreiben Sie uns eine E-Mail an:

service@wiltec.info

oder verwenden Sie unser Kontaktformular:

<https://www.wiltec.de/contacts/>

Die aktuelle Version dieser Anleitung in mehreren Sprachen finden Sie in unserem Onlineshop unter:

<https://www.wiltec.de/docsearch>

Unsere Postadresse lautet:

WilTec Wildanger Technik GmbH
Königsbenden 12
52249 Eschweiler

Für die Rücksendung Ihrer Ware zum Umtausch, zur Reparatur oder für andere Zwecke verwenden Sie bitte die folgende Adresse. Achtung! Um einen reibungslosen Ablauf Ihrer Reklamation oder Ihrer Rückgabe zu gewährleisten, kontaktieren Sie vor der Rücksendung unbedingt unser Serviceteam.

Retourenabteilung
WilTec Wildanger Technik GmbH
Königsbenden 28
52249 Eschweiler

E-Mail: **service@wiltec.info**
Tel: +49 2403 55592-0
Fax: +49 2403 55592-15



Einleitung

Vielen Dank, dass Sie sich zum Kauf dieses Qualitätsproduktes entschieden haben. Um das Verletzungsrisiko zu minimieren, bitten wir Sie, stets einige grundlegende Sicherheitsvorkehrungen zu treffen, wenn Sie dieses Produkt verwenden. Bitte lesen Sie diese Bedienungsanleitung sorgfältig durch und vergewissern Sie sich, dass Sie sie verstanden haben.

Bewahren Sie diese Bedienungsanleitung gut auf.

Produktmerkmale

- 1-Zylinder-4-Takt-Motor
- Hand- und Elektrostarter
- Kraftvolles Luftkühlsystem
- Hängendes Ventil (*overhead valve*, OHV), außer bei 152F/154 FA/P (SV)
- TCI-Zündungsmodul
- Lüfterhaube aus besonders geräuscharmem Stahlblech

Unsere Serie luftgekühlter Viertakt-Benzinmotoren ist unter den Gesichtspunkten der Materialschonung und Energieersparnis entwickelt worden. Durch ihre kompakte Bauweise sind die Geräte einfach an jeden Standort zu transportieren und komfortabel zu handhaben. Sie bieten Ihnen ein breites Anwendungsspektrum in den Bereichen Handwerk, Industrie, Gartenbau und Landwirtschaft oder Haushalt.

Diese Bedienungsanleitung hilft Ihnen, Ihren Motor optimal zu nutzen. Bitte lesen Sie sie aufmerksam durch, **bevor** Sie das Gerät in Betrieb nehmen. Dadurch wird auch die Lebensdauer des Gerätes erheblich erhöht.

Wenden Sie sich an uns, wenn Sie weitere Fragen oder Anregungen zu dieser Bedienungsanleitung haben. In Einzelfällen kann die Ausstattung des Gerätes von der in dieser Anleitung beschriebenen abweichen.

Sicherheitshinweise

Bitte befolgen Sie zu Ihrer eigenen Sicherheit die folgenden Hinweise und Ratschläge, da es anderenfalls zu Beschädigungen am Gerät oder Verletzungen des Bedieners kommen kann.

- Stellen Sie sicher, dass der Motor nur in gut durchlüfteter Umgebung betrieben wird, da es ansonsten aufgrund der Abgase zu einer Gesundheitsgefährdung kommen kann.
- In der Nähe anderer Personen ist der Motor mit der gebührenden Sorgfalt zu betreiben. Vergewissern Sie sich, dass das Abgasrohr frei ist; es darf nicht abgedeckt, verstopft oder zugestellt sein.
- Vor dem Befüllen des Tanks mit Kraftstoff muss die Anlage grundsätzlich abgeschaltet werden.
- Der Tank darf nicht überfüllt werden.
- Sollte beim Befüllen Kraftstoff auf das Gerät verschüttet werden, ist dieser vor dem Start des Motors zu entfernen.
- Bei einem Ölwechsel ist darauf zu achten, dass die Verschlusskappe des Tanks geschlossen ist, damit kein Öl in den Benzintank gelangen kann.
- Betreiben Sie das Gerät nicht in der Nähe offener Flammen, entflammbarer oder explosiver Stoffe und Gase oder bei Funkenflug.
- Der Motor sollte min. 1 m Abstand zu Hauswänden oder anderen festen Einrichtungen haben.
- Stellen Sie sicher, dass alle beweglichen und sich drehenden Teile abgedeckt sind.
- Während des Gerätebetriebs heizen sich einzelne Bauteile wie der Auspuff auf. Berühren Sie sie nicht; es besteht Verbrennungsgefahr.
- Betreiben Sie das Gerät nur in einem sicheren Umfeld und halten Sie Kinder während des Betriebs von ihm fern.
- Betreiben Sie das Gerät nur auf einer geraden und festen Oberfläche. Steht das Gerät auf einer schiefen Oberfläche, kann es zu Kraftstoffaustritt kommen.

- Ein größeres Gefälle (schräger Stand) kann auch bei vollem Ölstand die Schmierung des Getriebes negativ beeinflussen.
- Achten Sie beim Transport des Gerätes darauf, dass kein Kraftstoff austritt. Wir empfehlen, den Tank zu leeren und den Kraftstoffzulaufhahn abzusperrern.



Vor Inbetriebnahme des Gerätes ist auf folgende Punkte zu achten:

- Vergewissern Sie sich, dass alle Kraftstoffleitungen angeschlossen und fest verbunden sind, damit es nicht zu Undichtigkeiten kommen kann.
- Achten Sie darauf, dass alle Befestigungsschrauben und Muttern fest angezogen sind.
- Kontrollieren Sie den Kraftstoff- und Ölstand und falls nötig, füllen Sie Öl oder Kraftstoff nach.

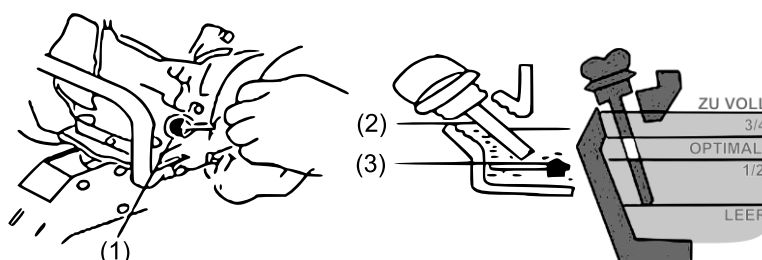

| Nr. | Bezeichnung | Nr. | Bezeichnung |
|-----|---------------|-----|----------------|
| 1 | Ölmesstab | 3 | Mindestölstand |
| 2 | Höchstölstand | | |

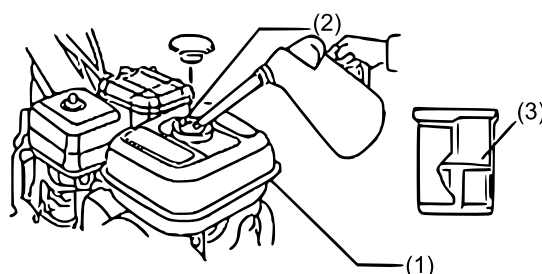

| Nr. | Bezeichnung | Nr. | Bezeichnung |
|-----|----------------|-----|--|
| 1 | Kraftstofftank | 3 | Rote Markierung für max. Kraftstoffstand |
| 2 | Tanköffnung | | |

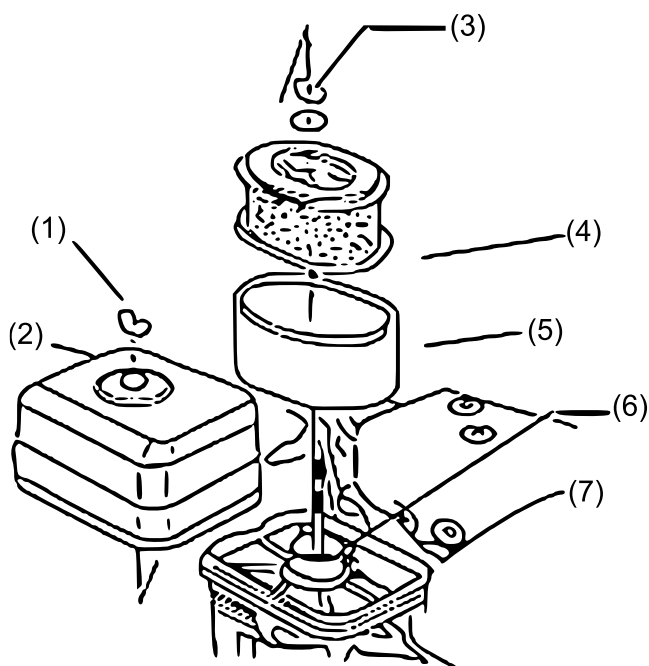

| Nr. | Bezeichnung |
|-----|--------------------|
| 1 | Flügelmutter |
| 2 | Luftfiltergehäuse |
| 3 | Flügelmutter |
| 4 | Luftfilter |
| 5 | Schaumstofffilter |
| 6 | Dichtung |
| 7 | Luftfilteraufnahme |

Der Luftfilter sollte regelmäßig kontrolliert und ggf. gereinigt oder ersetzt werden.

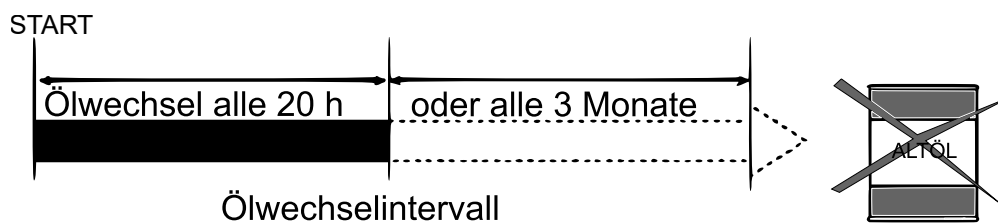

| | | |
|-----------------------|-----------------|--|
| Ausgangswellenneigung | | |
| Erlaubte Neigung | $\leq 20^\circ$ | |
| Motorneigung | | |
| Erlaubte Neigung | $\leq 20^\circ$ | |

Starten und Ausschalten des Motors

Öffnen Sie die Drosselklappe (1) und lösen die Entleerungsschraube (3) des Vergasers. Sobald Kraftstoff ausläuft, muss die Entleerungsschraube (3) wieder angezogen werden. Danach können Sie den Motor wie gewohnt anlassen.

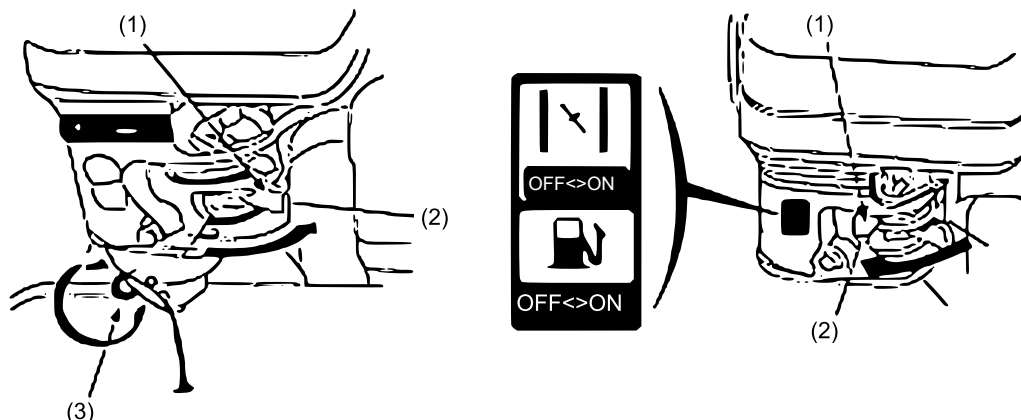

| Nr. | Bezeichnung |
|-----|------------------------|
| 1 | Drosselklappenhebel |
| 2 | Drosselklappe geöffnet |
| 3 | Entleerungsschraube |

Der Motor darf nur im Rahmen der Bemessungsleistung und Bemessungsgeschwindigkeit arbeiten. Sollten Sie ein ungewöhnliches Verhalten feststellen, halten sie die Maschine sofort an und leiten Sie Abhilfemaßnahmen ein. Der Motor sollte die ersten 1–3 min nach dem Start nicht belastet werden.

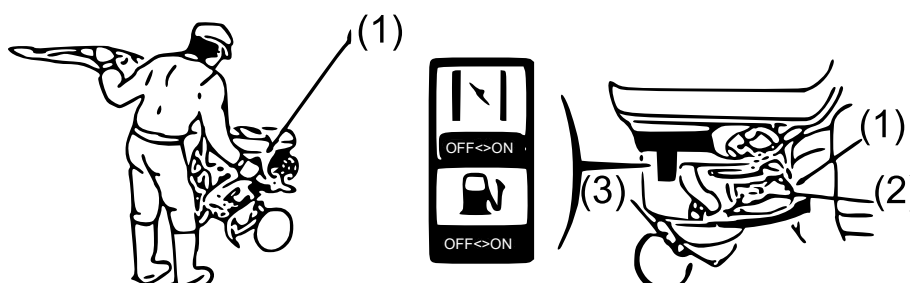

| Nr. | Bezeichnung | Nr. | Bezeichnung |
|-----|----------------------|-----|-----------------------------|
| 1 | Choke | 3 | Vergaserentleerungsschraube |
| 2 | Choke nicht betätigt | | |

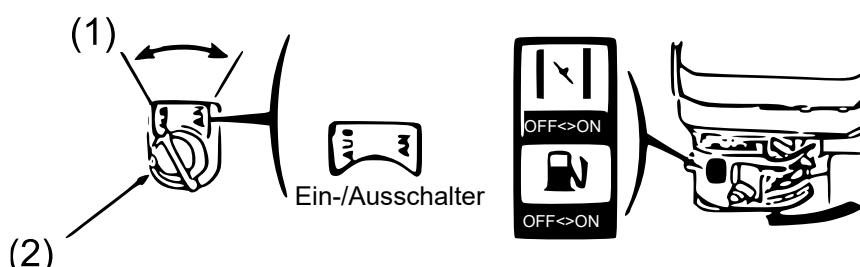

| Nr. | Bezeichnung | Nr. | Bezeichnung |
|-----|-------------|-----|------------------|
| 1 | Zündung aus | 2 | Zündungsschalter |

Wenn Sie den Motor abstellen wollen, verringern Sie die Drehzahl auf das Mindeste, stellen Sie den Choke auf Aus und drehen Sie den Ein-/Ausschalter auf Aus; der Motor sollte dann sofort ausgehen. Der Schalter befindet sich rechts am Kurbelwellengehäuse.

Regelmäßige Wartung

- Reinigen Sie den Luftfilter regelmäßig oder ersetzen ihn, wenn er nicht mehr zu reinigen sein sollte. Er sollte nach jeweils etwa 25 Betriebsstunden gereinigt werden.
- Überprüfen Sie alle Verschraubungen auf festen Sitz hin und ziehen Sie sie bei Bedarf nach.
- Prüfen Sie regelmäßig den Motorenölstand.

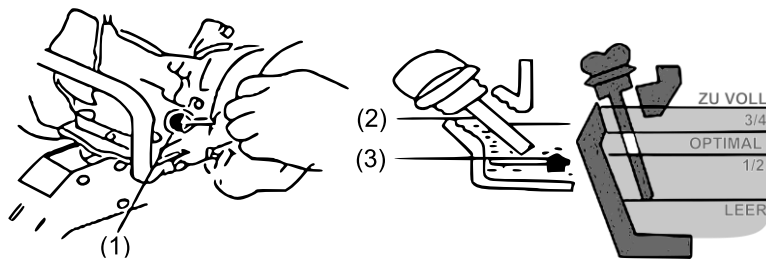

| Nr. | Bezeichnung | Nr. | Bezeichnung |
|-----|---------------|-----|----------------|
| 1 | Ölmesstab | 3 | Mindestölstand |
| 2 | Höchstölstand | | |

Die Zündkerze sollte alle 50 Betriebsstunden gereinigt, geprüft, ersetzt oder ggf. nach Vorgabe eingestellt werden. Falls die Masselektrode zu stark abgebrannt ist oder die Zündkerze Verschleißerscheinungen aufweist, sollte sie gegen eine baugleiche neue ausgetauscht werden. **Die Zündkerze nur bei kaltem Motor aus- und einbauen! Verbauen Sie NUR ORIGINAL-Zündkerzen!**

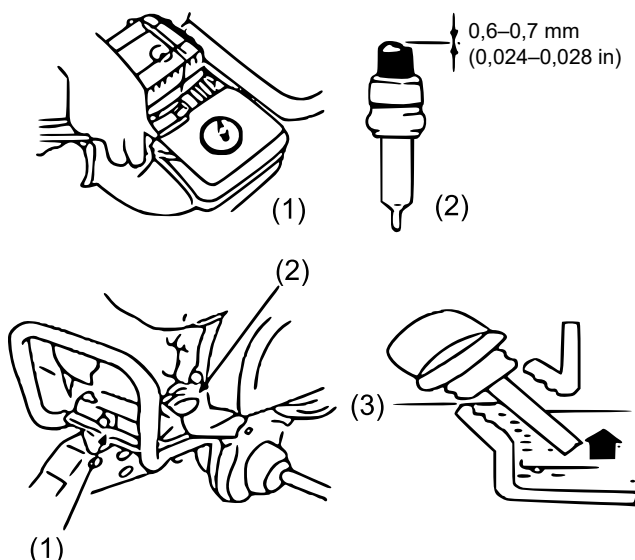

| Nr. | Anweisung/Bezeichnung |
|-----|-----------------------|
| 1 | Zündkerze ausbauen. |
| 2 | Elektrode einstellen. |

| | |
|---|------------------|
| 1 | Ölablassschraube |
| 2 | Öleinfüllöffnung |
| 3 | Max. Ölstand |

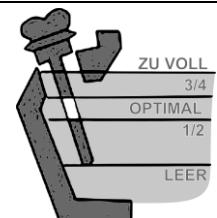

Reinigen Sie den Kraftstofftank alle 100 Betriebsstunden. Hierzu sollte der Tank ausgebaut und innen ausgespült werden. Der Kraftstoffvorfilter sollte regelmäßig gereinigt werden.

Wenn der Motor längere Zeit gelagert werden soll, sollte der Kraftstofftank restlos entleert und der Vergaser über seine Entleerungsschraube entleert werden. Das Motorenöl sollte im betriebswarmen Zustand abgelassen (bei stehendem Motor!) und dann durch neues Öl ersetzt werden. Der Motor sollte



von außen komplett von Schmutz gereinigt werden. Der Luftfilter und die Zündkerze sollten nochmals kontrolliert und ggf. ersetzt oder gereinigt/eingestellt werden. Der Brennraum sollte bei herausgeschraubter Zündkerze mit etwas Öl gefüllt werden, damit er nicht oxidiert. Danach kann der Motor in einem trockenen Raum gelagert werden.

Drehmomente

| Baugruppe | Nm (Wert) | | |
|----------------------------------|------------------------------------|---------|---------|
| | 152F-160 | 168-192 | |
| Zylinderkopfschrauben | 24±1 | 25±1 | 34±1 |
| Kurbelwellengehäuseschrauben | 14±1 | 24±1 | |
| Verbindungswellenschrauben | 11±1 | 23±1 | |
| Schwungradschrauben | 50 | 75-85 | 110-120 |
| Zündkerze | 20 | | |
| Zündkerzenelektrodenabstand (mm) | 0,6-0,7 (0,024-0,028 in) | | |
| Ventilspiel (mm) | IN: 0,15 ± 0,02 EX: 0,20 ± 0,02 | | |



Technische Daten

| Motor-Bezeichnung | SC152F | 152F | UP154 | 154FA/P |
|---------------------------------|---|----------------------------|------------------------------|------------------------------|
| Motor-Bauart | 4 Takte, 1 Zylinder, luftgekühlt, SV, Benzinmotor | | | |
| Hubraum (cm ³) | 98 | | 87 | 105 |
| Zündkerzentyp | F7TC | | E6TC | F6TC |
| Max. Leistung | 1,8 kW/2,5 PS bei 3600 U/min | 2,2 kW/3 PS bei 3600 U/min | 1,8 kW/2,4 PS bei 3600 U/min | 2,2 kW/3,0 PS bei 3600 U/min |
| Starteinrichtung | Elektrostart/Seilzugstarter | | | |
| Motoröl-Typ | SAE 15 W/40 mineralisch für Winter/Sommer | | | |
| Kraftstoffverbrauch (g/PS/h) | <390 | | 230 | 309 |
| Kraftstoffart | super-bleifrei | | | |
| Tankinhalt (super-bleifrei) (ℓ) | 1,40 | | 1,60 | 1,30 |
| Motorölinhalt (ℓ) | 0,40 | | | |
| Kühlung | luftgekühlter Motor | | | |
| Bruttogewicht (kg) | 10 | | 11,5 | 8,8 |
| Abmessungen (cm) | 29×28×35 | | 39,7×34,5×36,7 | 31,0×28,0×36,5 |
| Motorbohrung (mm) | 52×46 | | 54×38 | 54×46 |
| Zündung | Transistor/Magnetzündung | | | |
| Motor-Stopp-System | Zündunterbrechung gegen Masse | | | |

| Motor-Bezeichnung | 154F/P, SC154F | 160F/P | 168 |
|---------------------------------|--|-------------------------------------|---|
| Motor-Bauart | 4 Takte, 1 Zylinder, luftgekühlt, OHV, Benzinmotor | | |
| Hubraum (cm ³) | 87 | 118 | 196 |
| Zündkerzentyp | F6TC | | |
| Max. Leistung | 2,2 kW/3 PS bei 3600 U _{min} | 3 kW/4 PS bei 3600 U _{min} | 4,8 kW/6,5 PS bei 3600 U _{min} |
| Starteinrichtung | Elektrostart/Seilzugstarter | | |
| Motoröl-Typ | SAE 15 W/40 mineralisch für Winter/Sommer | | |
| Kraftstoffverbrauch (g/PS/h) | 330 | 309 | 290 |
| Kraftstoffart | super-bleifrei | | |
| Tankinhalt (super-bleifrei) (ℓ) | 1,50 | 3,60 | |
| Motorölinhalt (ℓ) | 0,40 | 0,60 | |
| Kühlung | luftgekühlter Motor | | |



| | | | |
|---------------------------|-------------------------------|----------------|--------------------|
| Bruttogewicht (kg) | 10 | 14 | 18 |
| Abmessungen (cm) | 35,5 × 32,5 × 34 | 40 × 34,5 × 36 | 41,7 × 36,8 × 38,5 |
| Motorbohrung (mm) | 54 × 38 | 60 × 42 | 68 × 54 |
| Zündung | Transistor/Magnetzündung | | |
| Motor-Stopp-System | Zündunterbrechung gegen Masse | | |

| | | | |
|--|--|--|---|
| Motor-Bezeichnung | UP170 | 177 | 188 |
| Motor-Bauart | 4 Takte, 1 Zylinder, luftgekühlt, OHV, Benzinmotor | | |
| Hubraum (cm³) | 208 | 270 | 389 |
| Zündkerzentyp | F6TC | | |
| Max. Leistung | 5,2 kW/7 PS bei 4000 U _{min} | 6,8 kW/9 PS bei 4000 U _{min} | 9,6 kW/13,0 PS bei 4000 U _{min} |
| Startereinrichtung | Elektrostart/Seilzugstarter | | |
| Motoröl-Typ | SAE 15 W/40 mineralisch für Winter/Sommer | | |
| Kraftstoffverbrauch (g/PS/h) | <374 | 280 | 275 |
| Kraftstoffart | super-bleifrei | | |
| Tankinhalt (super-bleifrei) (ℓ) | 3,6 | 6 | |
| Motorölinhalt (ℓ) | 0,6 | 1,1 | |
| Kühlung | luftgekühlter Motor | | |
| Bruttogewicht (kg) | 15 | 27 | 33 |
| Abmessungen (cm) | 41,7 × 36,8 × 38,5 | 54 × 50 × 51 | 54,2 × 50,0 × 50,7 |
| Motorbohrung (mm) | 70 × 54 | 77 × 58 | 88 × 64 |
| Zündung | Transistor/Magnetzündung | | |
| Motor-Stopp-System | Zündunterbrechung gegen Masse | | |

| | | | |
|-------------------------------------|--|--|--|
| Motor-Bezeichnung | UP190 | 190 | 192 |
| Motor-Bauart | 4 Takte, 1 Zylinder, luftgekühlt, OHV, Benzinmotor | | |
| Hubraum (cm³) | 419 | 420 | 439 |
| Zündkerzentyp | F7TC | F7TC | F7TC |
| Max. Leistung | 10,4 kW/14 PS bei 3600 U _{min} | 11,8 kW/16 PS bei 3600 U _{min} | 12,5 kW/18 PS bei 3600 U _{min} |
| Startereinrichtung | Elektrostart/Seilzugstarter | | |
| Motoröl-Typ | SAE 15 W/40 mineralisch für Winter/Sommer | | |
| Kraftstoffverbrauch (g/PS/h) | 374 | 275 | |
| Kraftstoffart | super-bleifrei | | |

| | | | |
|---|-------------------------------|----|---------|
| Tankinhalt (super-blei-frei (ℓ)) | 6,5 | 6 | 6,5 |
| Motorölinhalt (ℓ) | 1,10 | | |
| Kühlung | luftgekühlter Motor | | |
| Bruttogewicht (kg) | 31 | 33 | |
| Abmessungen (cm) | 54,2 × 50,0 × 50,7 | | |
| Motorbohrung (mm) | 90 × 66 | | 92 × 66 |
| Zündung | Transistor/Magnetzündung | | |
| Motor-Stopp-System | Zündunterbrechung gegen Masse | | |

Installation E-Start

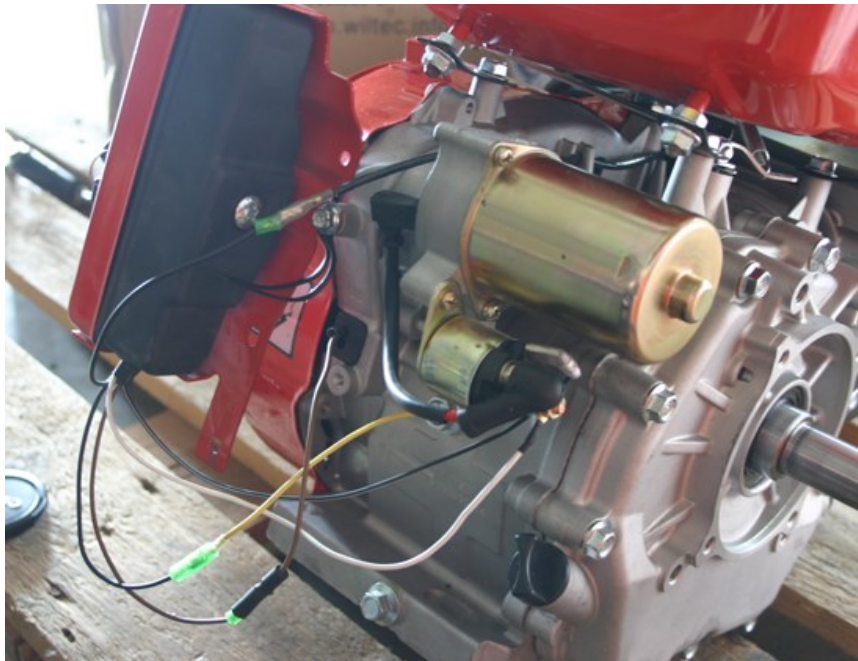

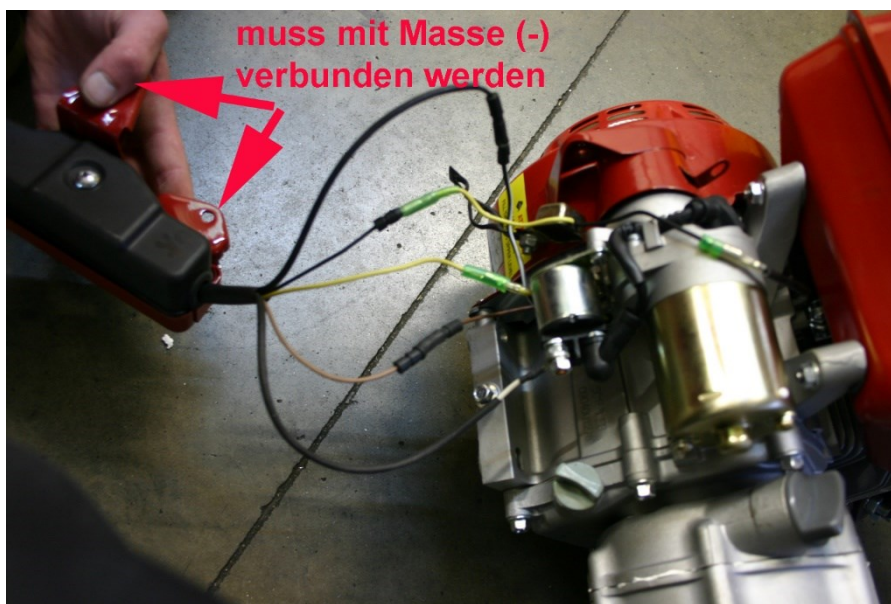
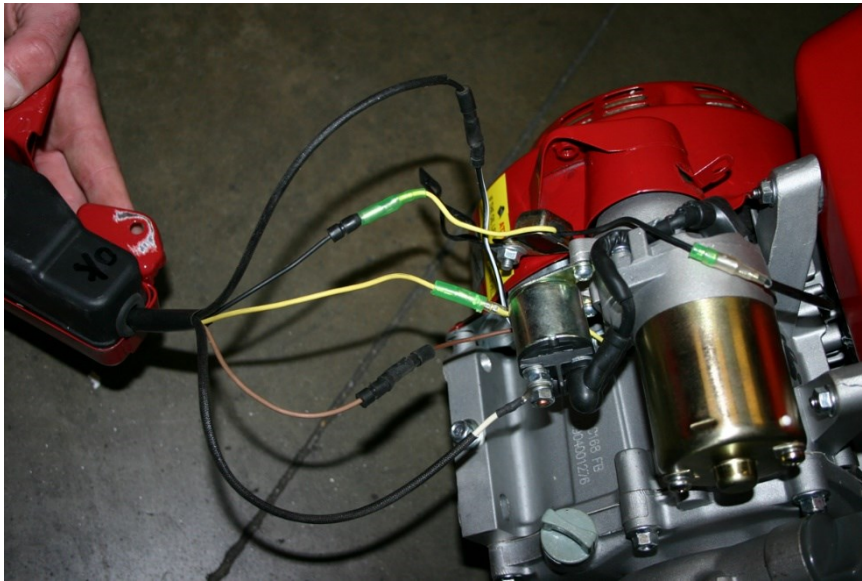

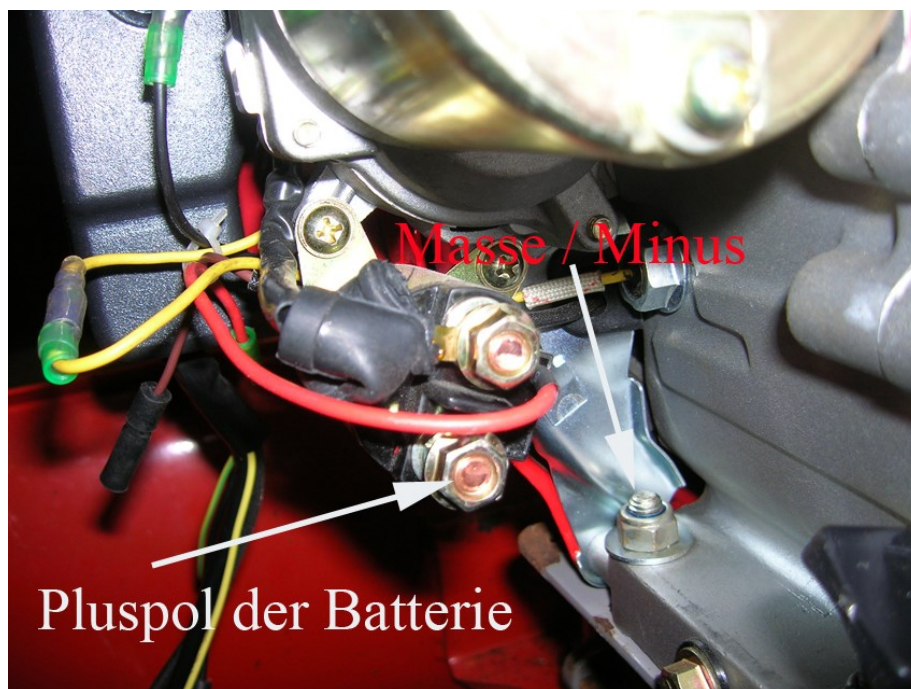
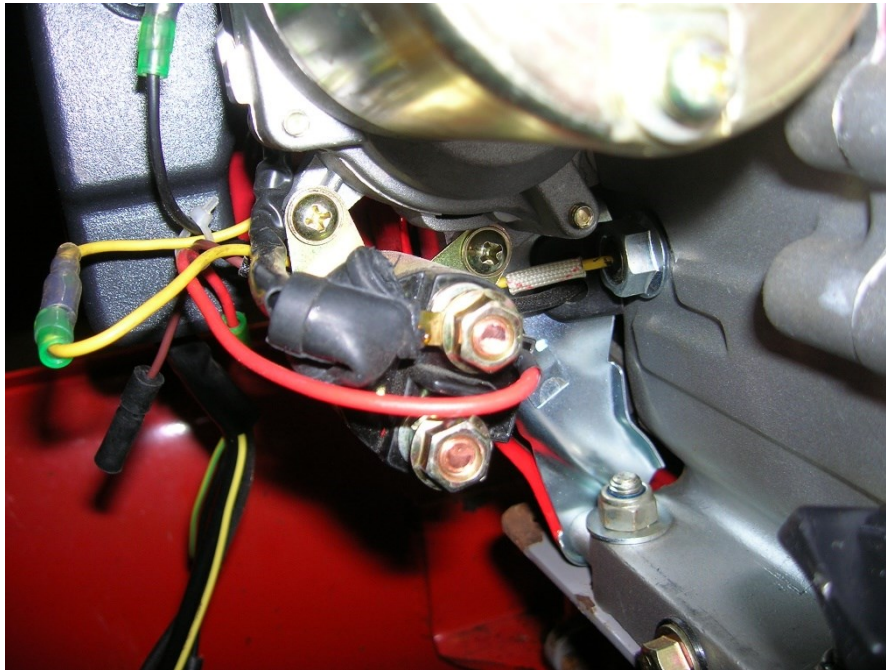

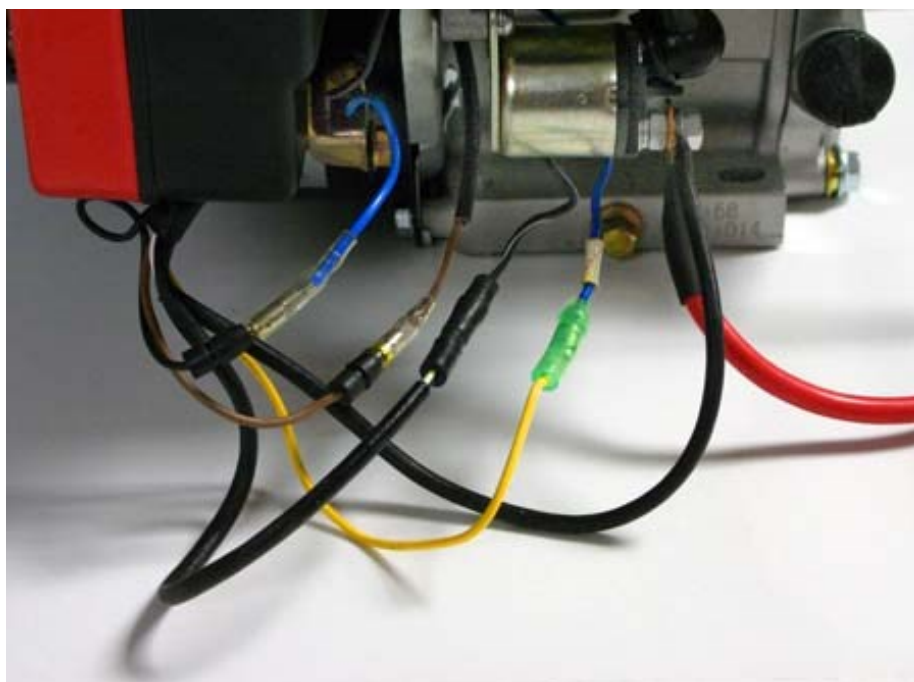

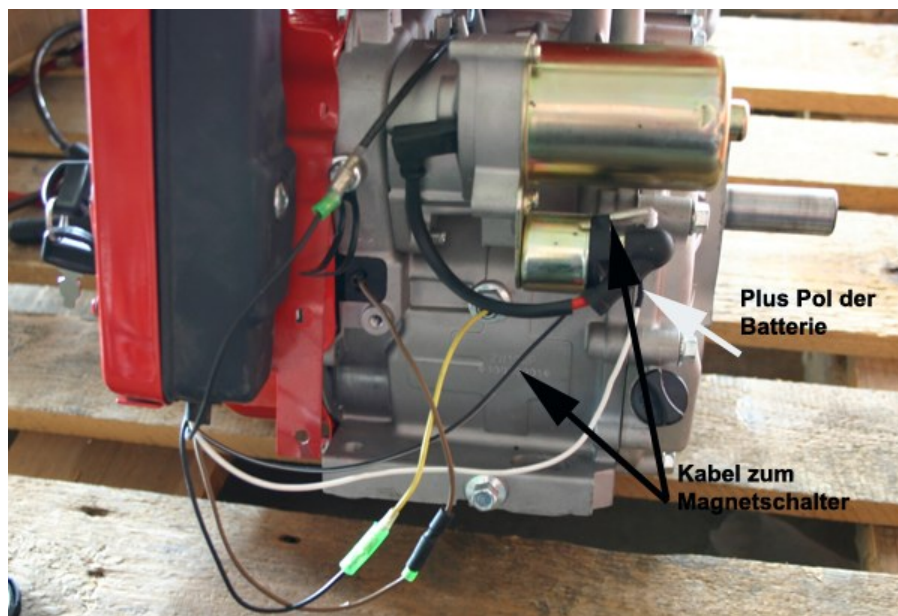
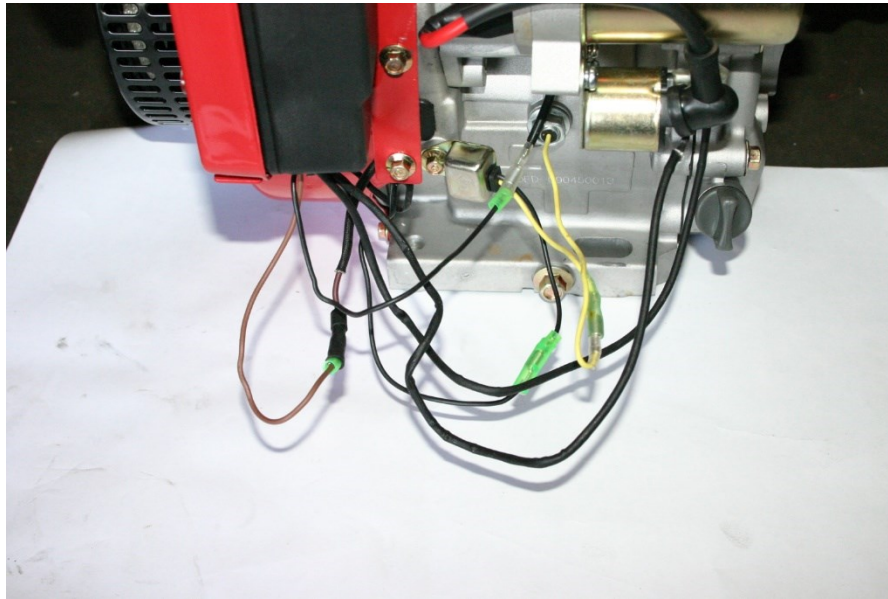

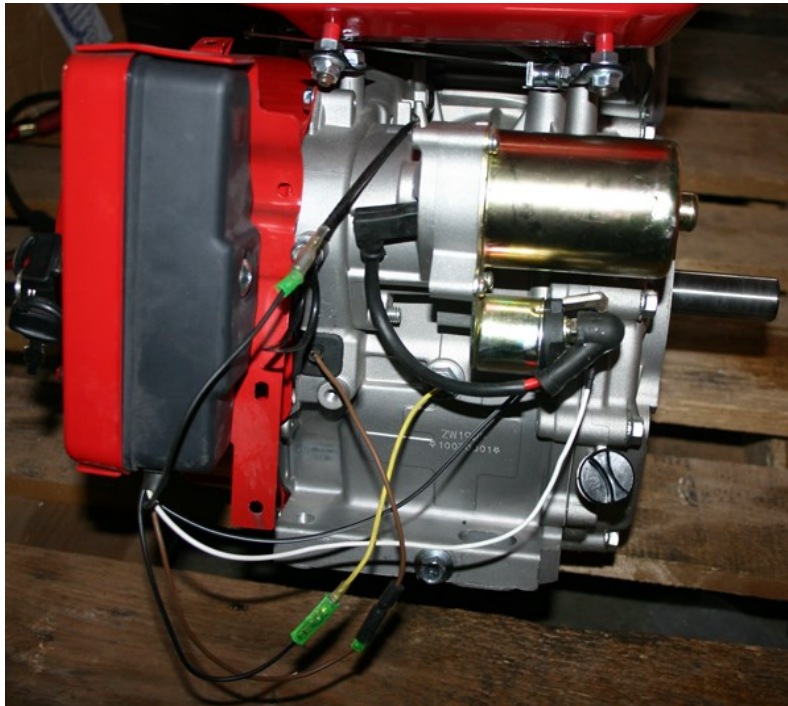

Wichtiger Hinweis:

Nachdruck, auch auszugsweise, und jegliche kommerzielle Nutzung, auch von Teilen der Anleitung, nur mit schriftlicher Genehmigung, der WilTec Wildanger Technik GmbH.