

Mode d'emploi

Moteur à essence LIFAN

92400, 92403, 92404, 92407, 92408, 92413–92416,
92423, 92425, 92427, 92428, 92434, 92435, 92437, 92438,
92441–92444, 92447, 92448, 92452, 92455, 92459, 92460, 92496, 92497

wiltec



Illustration similaire, peut varier selon le modèle

Veillez lire et respecter le mode d'emploi et les consignes de sécurité avant la mise en service.

Sous réserve de modifications techniques !

En raison du développement constant, les illustrations, les étapes de fonctionnement ainsi que les données techniques peuvent varier légèrement.



Les informations contenues dans ce document sont susceptibles d'être modifiées sans préavis. Aucune partie de ce document ne peut être copiée ou reproduite sous une autre forme sans autorisation écrite préalable. Tous droits réservés.

La société WilTec Wildanger Technik GmbH décline toute responsabilité en cas d'erreurs dans ce manuel d'utilisation ou dans les schémas de raccordement.

Bien que WilTec Wildanger Technik GmbH ait tout mis en œuvre pour que ce manuel d'utilisation soit complet, précis et à jour, une marge d'erreur peut néanmoins subsister.

Si vous trouviez une erreur ou si vous désiriez nous communiquer des suggestions quant aux améliorations à apporter, n'hésitez pas à nous contacter. Vos messages seront les bienvenus !

Pour tout renseignement, écrivez-nous à l'adresse électronique suivante :

service@wiltec.info

Ou bien utilisez le formulaire de contact qui figure dans le lien suivant :

<https://www.wiltec.de/contacts/>

La version actuelle de ce manuel d'utilisation est disponible dans plusieurs langues dans notre boutique en ligne. Cliquez sur le lien ci-dessous :

<https://www.wiltec.de/docsearch>

Pour un envoi par voie postale de vos réclamations, notre service après-vente se tient à votre disposition à l'adresse suivante :

WilTec Wildanger Technik GmbH
Königsbenden 12
52249 Eschweiler

Pour le retour de votre marchandise en vue d'un échange, d'une réparation ou autre, veuillez utiliser également l'adresse suivante. **Attention !** Ne renvoyez jamais la marchandise sans l'accord préalable de notre SAV. Autrement, l'envoi sera refusé à la réception.

Retourenabteilung
WilTec Wildanger Technik GmbH
Königsbenden 28
52249 Eschweiler

À votre écoute et joignable via :

E-mail : **service@wiltec.info**
Tél : +49 2403 977977-4 (équipe francophone)
Fax : +49 2403 55592-15

Introduction

Merci d'avoir opté pour ce produit de qualité. Afin de réduire tout risque de blessure, nous vous prions de toujours prendre quelques mesures de sécurité de base lors de l'utilisation de cet article. Veuillez lire attentivement ce manuel et vous assurer de l'avoir bien compris. Conservez ce mode d'emploi dans un lieu sûr.



Caractéristiques du produit

- Moteur à un cylindre et à quatre temps
- Starter manuel et électrique
- Système de refroidissement puissant
- Soupape en tête (*overhead valve*, OHV), sauf 152F/154 FA/P (SV)
- Système d'allumage magnéto transistorisé
- Couvre-ventilateur en tôle d'acier spéciale particulièrement silencieuse

Notre série de moteurs à essence quatre temps à refroidissement a été développée sous le point de vue d'un ménagement des matériaux et d'économie d'énergie. Grâce à leur type de construction, les appareils sont faciles à transporter et à manier. Ils peuvent être utilisés dans un grand nombre de domaines tels l'artisanat, l'industrie, l'agriculture, l'horticulture ou le ménage.

Ce manuel d'utilisation vous aide à utiliser ce moteur de façon optimale. Lisez-le attentivement **avant** d'employer le moteur, dont la durée de vie sera considérablement prolongée.

Veillez nous contacter si vous avez d'autres questions ou suggestions concernant ce manuel. Dans certains cas très particuliers, l'appareil peut être équipé d'une façon différente à celle décrite ci-dessous.

Consignes de sécurité

Pour votre propre sécurité nous vous prions de suivre les informations et les conseils suivants, sinon vous risquez de mettre l'utilisateur en danger, de lui causer des blessures ou d'endommager votre appareil.

- Assurez-vous que le moteur n'est mis en marche que dans un endroit bien aéré, vu les risques pour la santé à cause des gaz qui s'en échappent.
- Ne faites fonctionner le moteur à proximité d'autres personnes qu'en prenant des soins particuliers. Assurez-vous que rien n'est placé devant le pot d'échappement, qui ne doit être ni couvert ni bouché.
- Avant de faire le plein d'essence, assurez-vous absolument que l'appareil est à l'arrêt.
- Le réservoir ne doit pas être trop rempli.
- Si vous avez fait déborder du carburant en faisant le plein, vous devez absolument l'enlever avant de mettre le moteur en marche.
- En cas d'une vidange d'huile, assurez-vous que le bouchon du réservoir à essence est bien fermé pour qu'il n'y ait pas d'huile qui puisse couler dans le réservoir à essence.
- Ne faites pas fonctionner l'appareil près de flammes, de substances ou de gaz légèrement inflammables ou explosifs ou en présence d'étincelles.
- Gardez le moteur à une distance d'au moins 1 m des murs ou d'autres objets d'aménagement.
- Assurez-vous que toutes les parties mobiles ou en rotation du moteur sont couvertes.
- Pendant le fonctionnement, certaines parties du moteur chauffent, p. ex. le pot d'échappement ; faites-y attention car vous pourriez vous brûler.
- Ne mettez le moteur en marche que dans un endroit sûr, et gardez les enfants à distance.
- Installez l'appareil sur une surface plate et horizontale afin d'éviter des débordements d'essence en cas d'inclinaison.
- Un plan incliné (si l'appareil n'est pas à plat) peut avoir une influence négative sur la lubrification même si le niveau d'huile est au maximum.
- **Attention !** Veillez à ce que l'essence ne déborde pas pendant un transport éventuel. Nous recommandons de vider le réservoir et de fermer le robinet d'arrivée d'essence.



Avant la première mise en marche de l'appareil, veuillez à respecter les informations suivantes :

- Assurez-vous que les tuyaux d'arrivée du carburant sont bien raccordés afin qu'il n'y ait pas de fuite possible.
- Assurez-vous que tous les boulons de fixation et que tous les écrous sont bien serrés.
- Contrôlez le niveau d'essence et d'huile et remplissez-les si nécessaire.

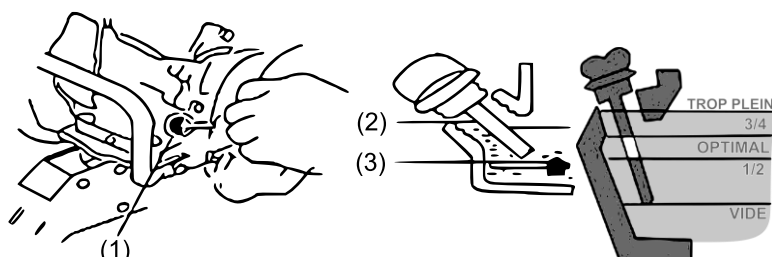

Nº	Dénomination	Nº	Dénomination
1	Jauge	3	Niveau d'huile min.
2	Niveau d'huile max.		

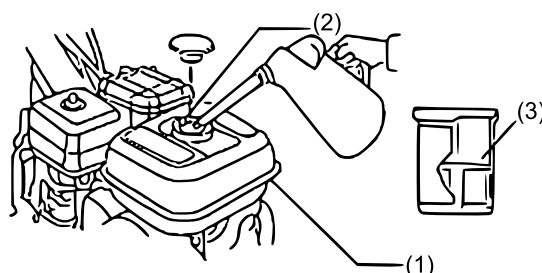

Nº	Dénomination	Nº	Dénomination
1	Réservoir à essence	3	Marque rouge, niveau de carburant max.
2	Orifice du réservoir		

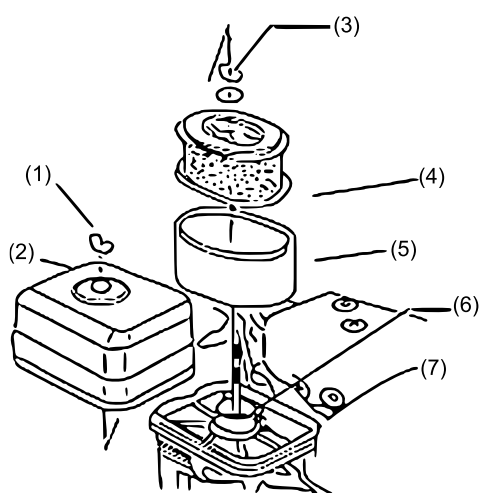

Nº	Dénomination
1	Écrou papillon
2	Boîtier du filtre à air
3	Écrou papillon
4	Filtre à air
5	Filtre en mousse synthétique
6	Joint
7	Support du filtre à air

Le filtre à air doit être contrôlé régulièrement et nettoyé ou remplacé si nécessaire.

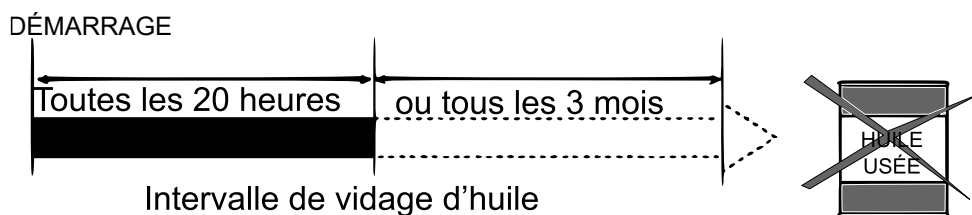

Inclination de l'arbre de sortie		
Inclination autorisée	$\leq 20^\circ$	
Inclination du moteur		
Inclination autorisée	$\leq 20^\circ$	

Mise en marche et arrêt du moteur

Ouvrez le clapet d'étranglement (1) et dévissez la vis de vidange du carburateur (3). Dès que du carburant s'écoule, revissez la vis (3). Dès lors, vous pouvez mettre le moteur en marche normalement.

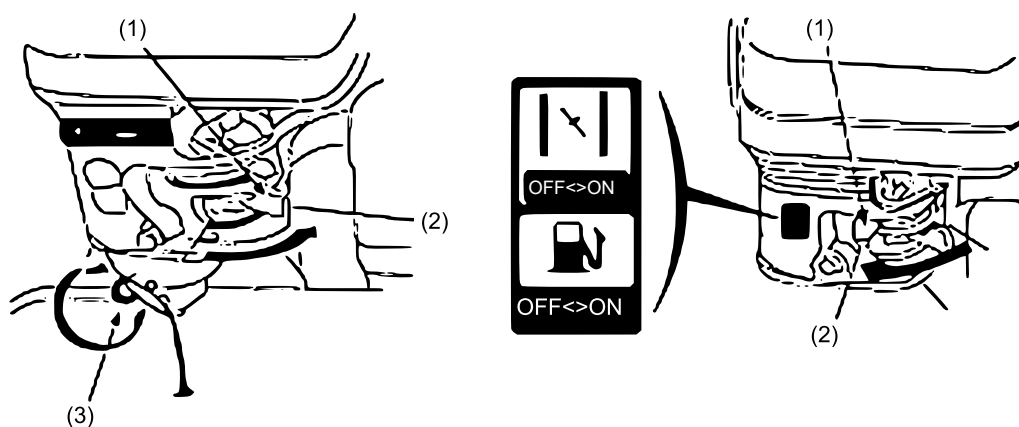

Nº	Dénomination
1	Levier du clapet d'étranglement
2	Clapet d'étranglement ouvert
3	Vis de vidange

Le moteur ne doit fonctionner que dans le cadre de la puissance et de la vitesse mentionnées plus bas. Si vous deviez remarquer des anomalies en ce qui concerne cette consigne, arrêtez immédiatement l'appareil et remédiez-y. Le moteur ne doit pas être surmené dans les 1–3 min suivant sa mise en marche !

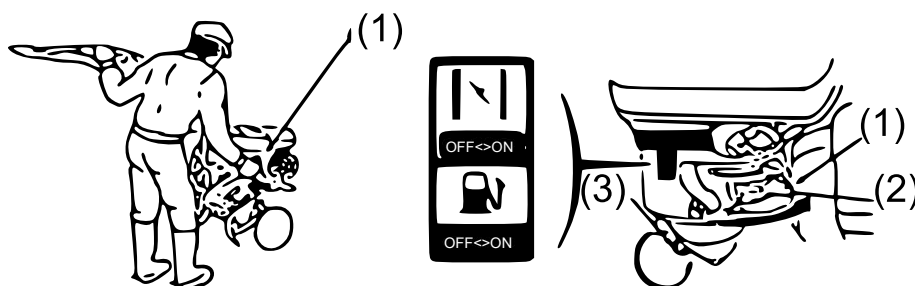

Nº	Dénomination	Nº	Dénomination
1	Starter	3	Vis de vidange du carburateur
2	Starter non activé		

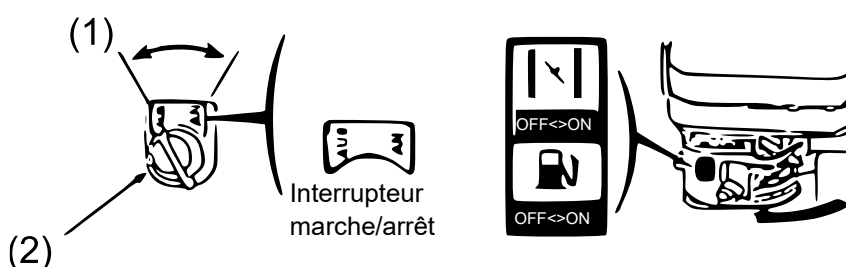

Nº	Dénomination	Nº	Dénomination
1	Allumage sur « Aus » (éteint)	2	Bouton interrupteur d'allumage

Si vous désirez arrêter le moteur, réduisez le régime à un minimum, mettez le starter sur « Aus »/« Off » (éteint) et le bouton interrupteur d'arrêt et de marche sur « Aus »/« Off » (éteint). Le moteur devrait s'arrêter immédiatement. Le bouton se trouve à droite près du boîtier du vilebrequin.

Entretien régulier

- Nettoyez régulièrement le filtre à air ou remplacez-le s'il ne peut plus être nettoyé. Il devra être nettoyé toutes les 25 heures d'utilisation environ.
- Contrôlez les vis et resserrez-les si nécessaire !
- Contrôlez régulièrement le niveau d'huile.

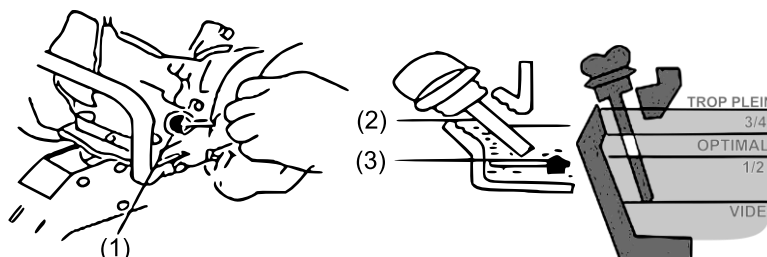

Nº	Dénomination	Nº	Dénomination
1	Jauge	3	Niveau d'huile min.
2	Niveau d'huile max.		

Les bougies doivent être nettoyées, contrôlées, remplacées ou réglées selon les prescriptions toutes les 50 heures d'utilisation. Au cas où l'électrode de masse serait trop brûlée ou présenterait des traces d'usure, vous devrez la changer et utiliser le même modèle de bougie. **Ne démontez ni ne changez la bougie que quand le moteur est froid ! N'utilisez que des bougies ORIGINALES !**

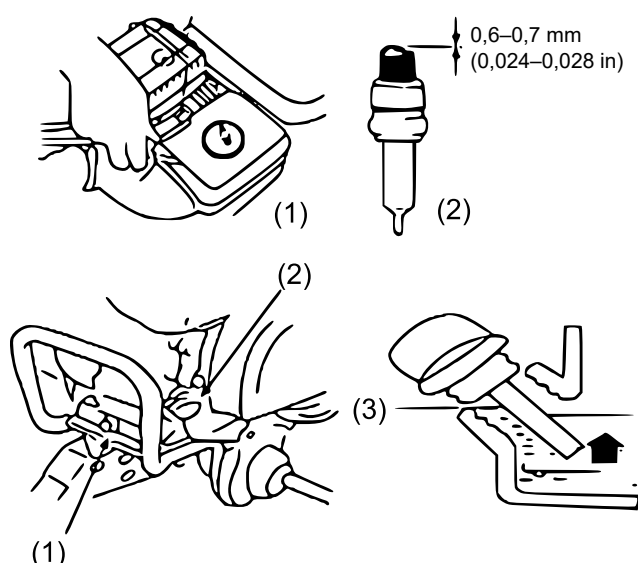

N°	Instructions/nom
1	Démontez la bougie.
2	Réglez l'électrode.

1	Vis de vidange d'huile
2	Orifice de remplissage d'huile
3	Niveau d'huile max.

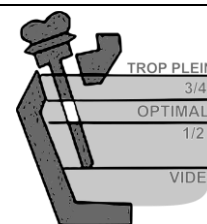

Nettoyez le réservoir à essence toutes les 100 heures d'utilisation. Pour ce faire, démontez le réservoir et lavez-le de l'intérieur. Le filtre placé devant le carburant doit être nettoyé régulièrement.

Si le moteur doit être stocké et n'est plus utilisé pendant une longue prolongée, il faudra alors vider complètement le réservoir et le carburateur par la vis de vidange. L'huile doit être vidangée quand le moteur est à l'arrêt mais quand il est encore en état chaud de fonctionnement, et remplacée par de l'huile neuve. Le moteur devra être complètement nettoyé de l'extérieur. Le filtre à air et la bougie devront être contrôlés, nettoyés, réglés et remplacés si nécessaire. La chambre à combustion devra être remplie d'un peu d'huile pour ne pas oxyder (seulement quand la bougie est dévissée). Après cela, le moteur pourra être stocké dans un endroit sec.

Moment de couple

Élément	Nm (valeur)		
	152F-160	168-192	
Boulons de culasse	24±1	25±1	34±1
Boulons de boîtier de vilebrequin	14±1	24±1	
Boulons d'arbre de connexion	11±1	23±1	
Écrou de volant	50	75-85	110-120
Bougie d'allumage	20		
Écartement des électrodes de la bougie (mm)	0,6-0,7 (0,024-0,028 in)		
Jeu des soupapes (mm)	IN : 0,15 ± 0,02 EX : 0,20 ± 0,02		



Données techniques

Appellation moteur	SC152F	152F	UP154	154FA/P
Type moteur	4 temps, monocylindre, refroidi par air, SV, moteur à essence	4 temps, monocylindre, refroidi par air, SV, moteur à essence	4 temps, monocylindre, refroidi par air, OHV, moteur à essence	4 temps, monocylindre, refroidi par air, SV, moteur à essence
Cylindrée (cm ³)	98		87	105
Type bougie d'allumage	F7TC		E6TC	F6TC
Puissance max.	1,8 kW/2,5 CV avec 3600 tr/min	2,2 kW/3 CV avec 3600 tr/min	1,8 kW/2,4 CV avec 3600 tr/min	2,2 kW/3,0 CV avec 3600 tr/min
Démarrreur	lanceur/démarrreur à recul			
Type huile de moteur	SAE 15 W/40 minérale pour été/hiver			
Consommation de carburant (g/CV/h)	<390		230	309
Type carburant	essence super sans plomb			
Capacité du réservoir (essence super sans plomb) (l)	1,40		1,60	1,30
Capacité d'huile (l)	0,40			
Refroidissement	moteur refroidi par air			
Poids brut (kg)	10		11,5	8,8
Dimensions (cm)	29×28×35		39,7×34,5×36,7	31,0×28,0×36,5
Alésage du moteur (mm)	52×46		54×38	54×46
Allumage	allumage magnéto transistorisé			
Système d'arrêt du moteur	masse du circuit primaire d'allumage			

Appellation moteur	154F/P, SC154F	160F/P	168
Type moteur	4 temps, monocylindre, refroidi par air, OHV, moteur à essence		
Cylindrée (cm ³)	87	118	196
Type bougie d'allumage	F6TC		
Puissance max.	2,2 kW/3 CV avec 3600 tr/min	3 kW/4 CV avec 3600 tr/min	4,8 kW/6,5 CV avec 3600 tr/min
Démarrreur	lanceur/démarrreur à recul		
Type huile de moteur	SAE 15 W/40 minérale pour été/hiver		
Consommation de carburant (g/CV/h)	330	309	290
Type carburant	essence super sans plomb		



Capacité du réservoir (essence super sans plomb) (ℓ)	1,50	3,60	
Capacité d'huile (ℓ)	0,40	0,60	
Refroidissement	moteur refroidi par air		
Poids brut (kg)	10	14	18
Dimensions (cm)	35,5 × 32,5 × 34	40 × 34,5 × 36	41,7 × 36,8 × 38,5
Alésage du moteur (mm)	54 × 38	60 × 42	68 × 54
Allumage	allumage magnéto transistorisé		
Système d'arrêt du moteur	masse du circuit primaire d'allumage		

Appellation moteur	UP170	177	188
Type moteur	4 temps, monocylindre, refroidi par air, OHV, moteur à essence		
Cylindrée (cm³)	208	270	389
Type bougie d'allumage	F6TC		
Puissance max.	5,2 kW/7 CV avec 4000 tr/min	6,8 kW/9 CV avec 4000 tr/min	9,6 kW/13,0 CV avec 4000 tr/min
Démarrreur	lanceur/démarrreur à recul		
Type huile de moteur	SAE 15 W/40 minérale pour été/hiver		
Consommation de carburant (g/CV/h)	<374	280	275
Type carburant	essence super sans plomb		
Capacité du réservoir (essence super sans plomb) (ℓ)	3,6	6	
Capacité d'huile (ℓ)	0,6	1,1	
Refroidissement	moteur refroidi par air		
Poids brut (kg)	15	27	33
Dimensions (cm)	41,7 × 36,8 × 38,5	54 × 50 × 51	54,2 × 50,0 × 50,7
Alésage du moteur (mm)	70 × 54	77 × 58	88 × 64
Allumage	allumage magnéto transistorisé		
Système d'arrêt du moteur	masse du circuit primaire d'allumage		

Appellation moteur	UP190	190	192
Type moteur	4 temps, monocylindre, refroidi par air, OHV, moteur à essence		
Cylindrée (cm³)	419	420	439



Type bougie d'allumage	F7TC	F7TC	F7TC
Puissance max.	10,4 kW/14 CV avec 3600 t ^r /min	11,8 kW/16 CV avec 3600 t ^r /min	12,5 kW/18 CV avec 3600 t ^r /min
Démarrreur	lanceur/démarrreur à recul		
Type huile de moteur	SAE 15 W/40 minérale pour été/hiver		
Consommation de carburant (g/CV/h)	374	275	
Type carburant	essence super sans plomb		
Capacité du réservoir (essence super sans plomb) (ℓ)	6,5	6	6,5
Capacité d'huile (ℓ)	1,10		
Refroidissement	moteur refroidi par air		
Poids brut (kg)	31	33	
Dimensions (cm)	54,2 × 50,0 × 50,7		
Alésage du moteur (mm)	90 × 66		92 × 66
Allumage	allumage magnéto transistorisé		
Système d'arrêt du moteur	masse du circuit primaire d'allumage		

Installation de l'E-Start

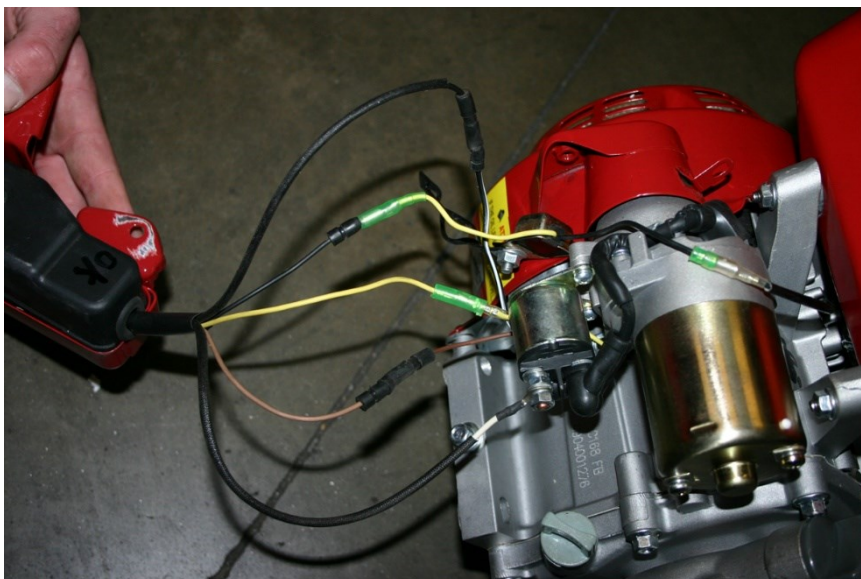
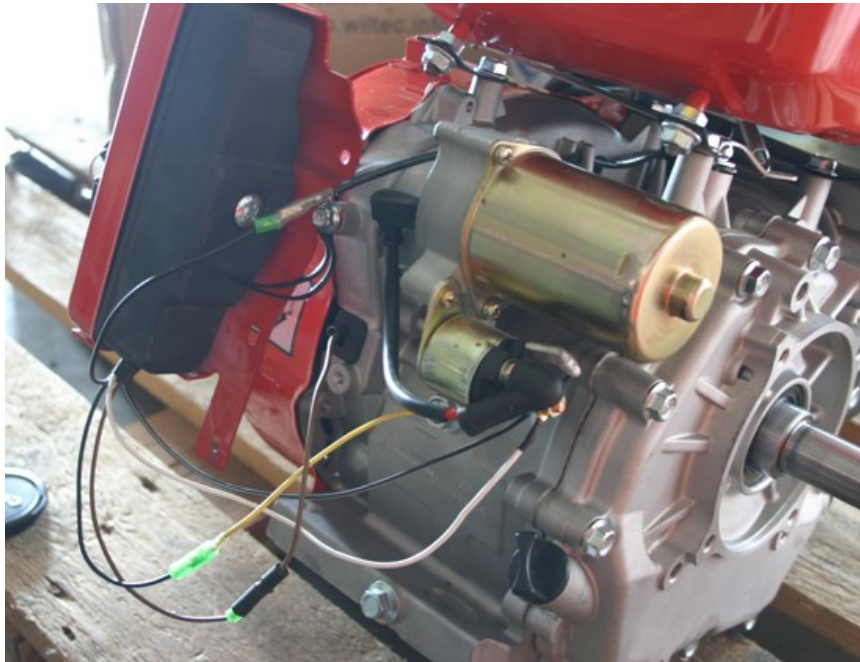

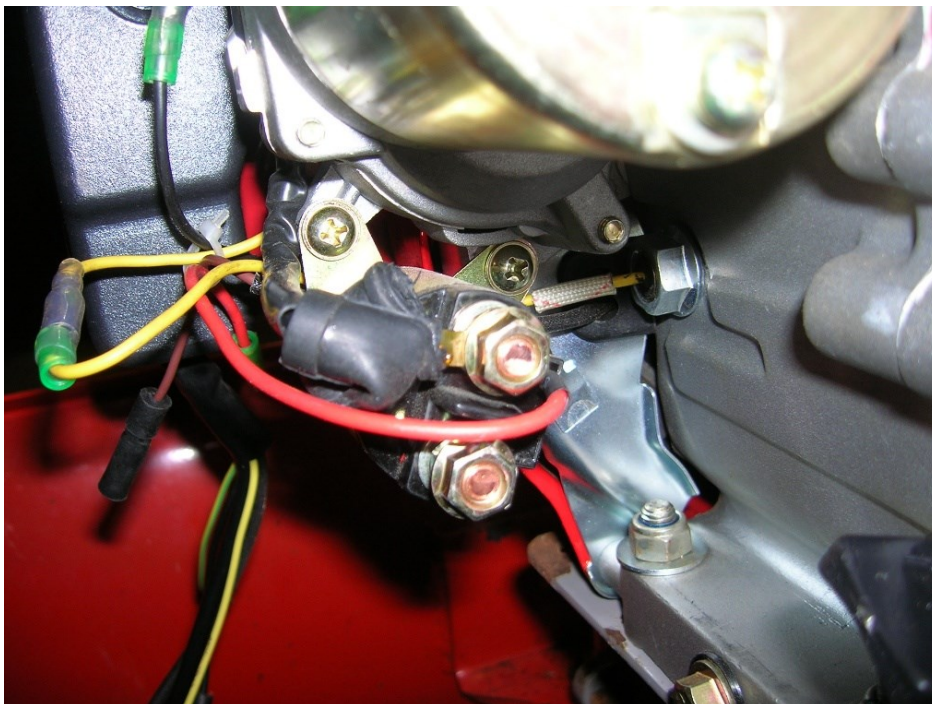
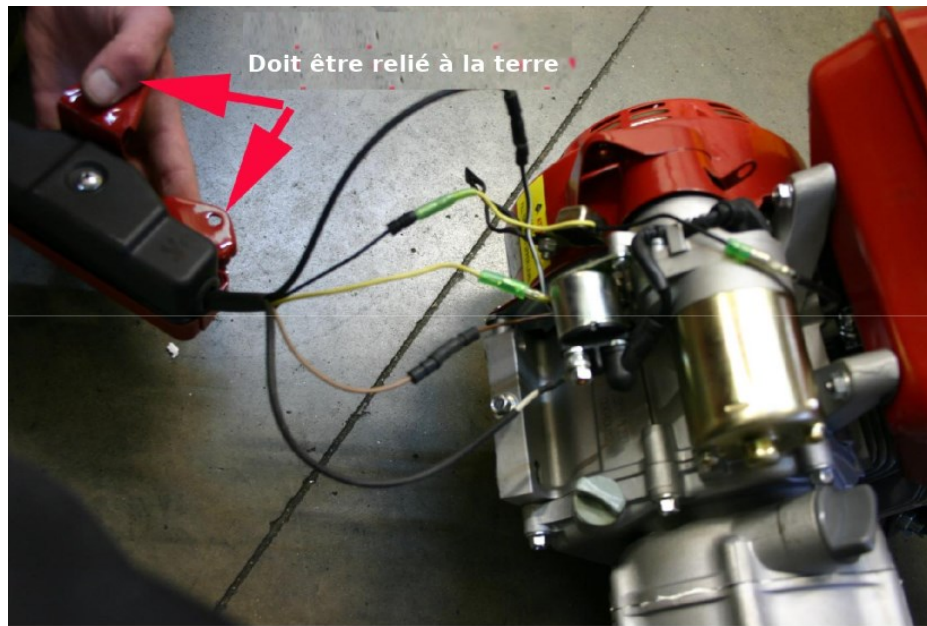

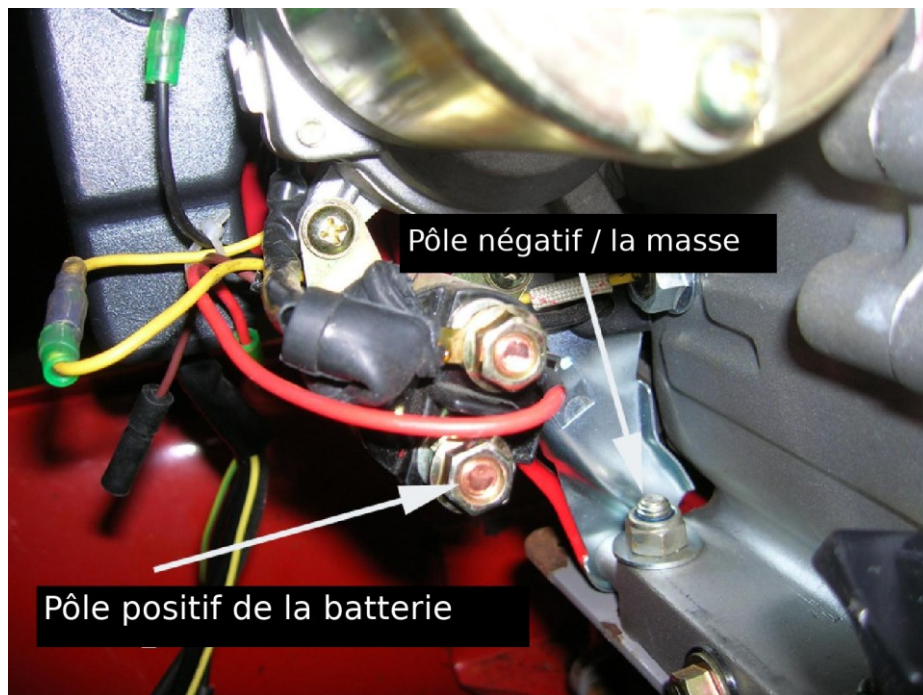

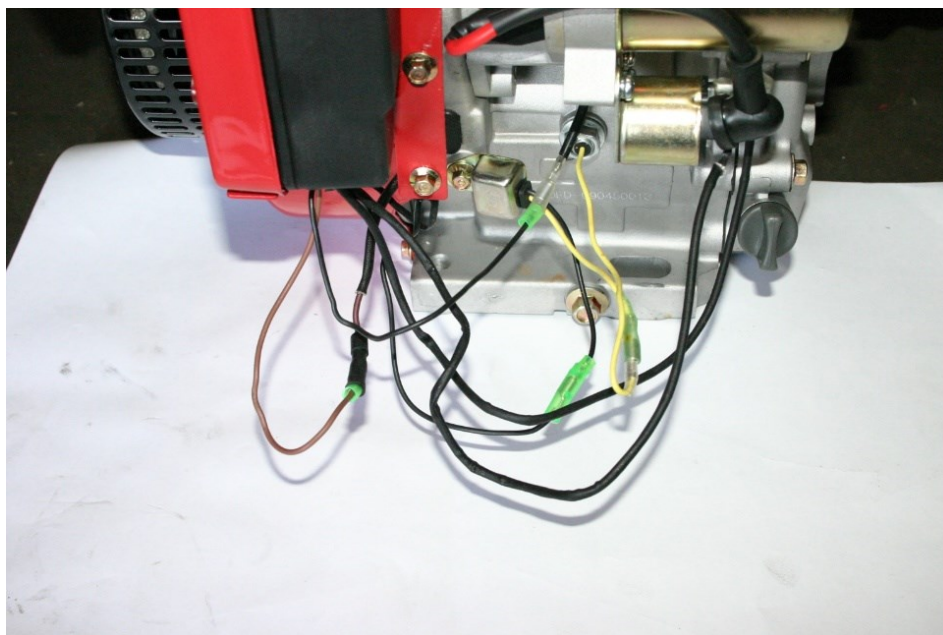
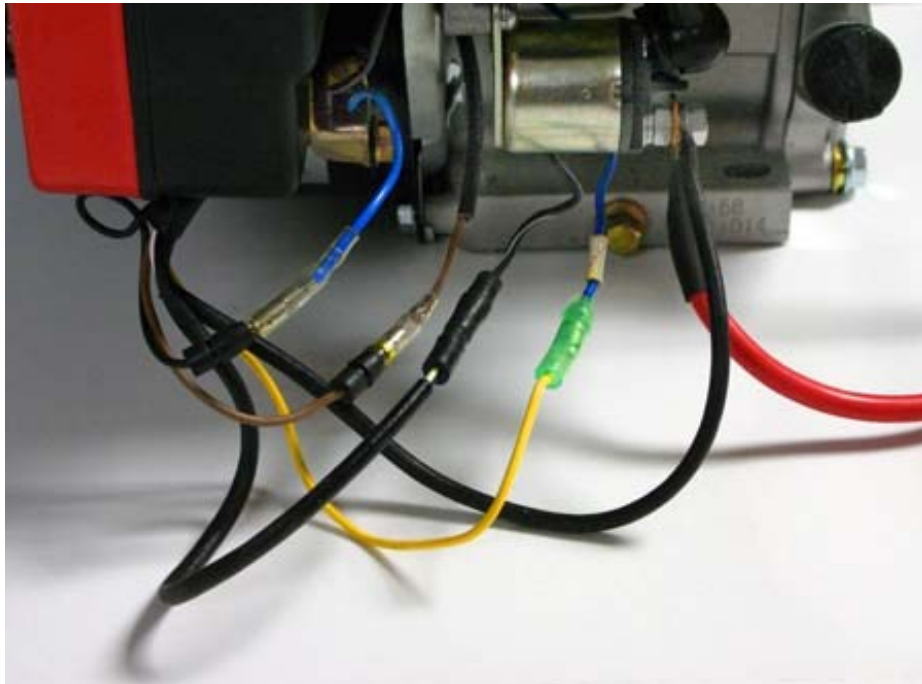

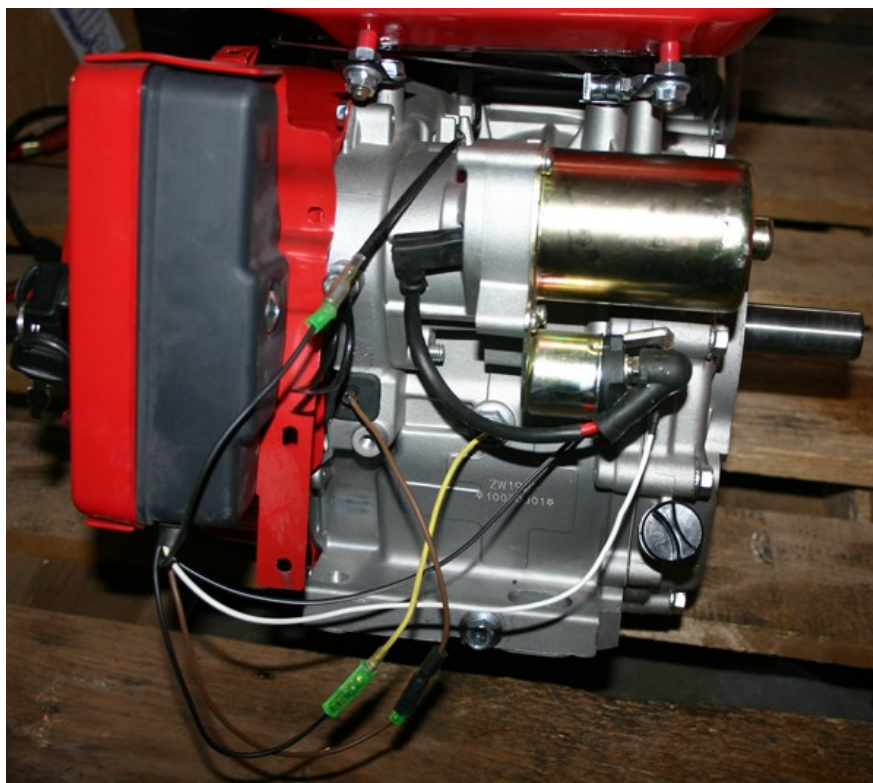
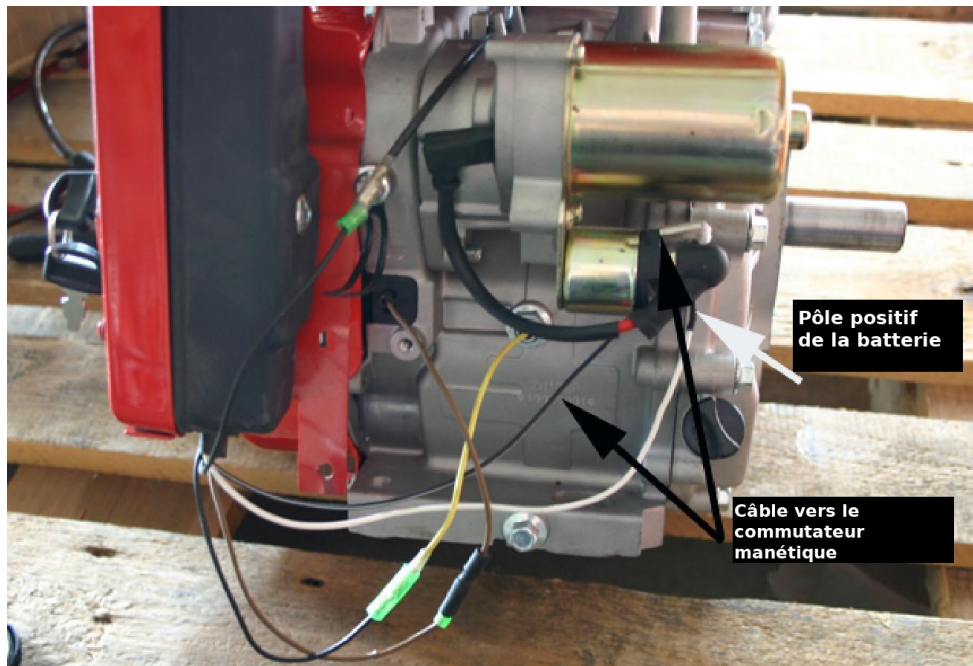

Avis important :

Toute reproduction et toute utilisation à des fins commerciales, même partielle de ce mode d'emploi, ne sont autorisées qu'avec l'accord préalable de la société WilTec Wildanger Technik GmbH.